

1. Introduction	6
1.1 Intended use	6
1.2 Scope of delivery	6
1.3 Equipment	6
1.4 Technical data	7
2. Safety Instructions	8
2.1 Information about batteries	13
3. Before starting up	15
3.1 Setting up the unit	15
3.2 Mounting the hot air outlet hose	15
3.3 Installation of the window seal	15
4. Start-up	15
4.1 Select mode	15
4.1.1 Cooling mode	15
4.1.2 Dehumidification mode	16
4.1.3 Ventilation mode	16
4.1.4 Sleep mode	16
4.2 Timer setting	16
4.3 Adjust air flow	17
4.4 Oscillation function	17
4.5 Range of use of the remote control	17
4.6 Control the device with the app	18
4.7 WLAN pairing with the device	18
4.8 Decoupling the device	18
4.9 Empty water tank	18
4.9.1 Use permanent water drainage	19
5. Protective function	19
5.1 Overflow protection function	19
5.2 Protective function of the compressor	19
6. Troubleshooting	20
7. Maintenance, cleaning and storage	21
7.1 Clean air filter	21
8. Disposal	21
9. Data protection/Internet security	22
10. EU Declaration of Conformity C E	22
11. ROWI Germany GmbH Warranty	23
12. Service	24

MOBILE AIR CONDITIONER 9000 BTU WIFI A1

1. Introduction

Congratulations for purchasing your new device. You have selected a high-quality product. The instruction manual is an integral part of this product. It contains important information regarding safety, device handling and disposal. Familiarise yourself with all operating and safety instructions before using the product. Only use the product as described and for the areas of use specified. Please make sure to hand over all documents when handing the product over to third parties.

1.1 Intended use

This product is a mobile air conditioner that is used exclusively to regulate the temperature, circulate and dehumidify air in dry indoor spaces. Any use other than that described above or any modification of the product is not permitted and will result in damage. The manufacturer accepts no liability for damage resulting from improper use. The product is not intended for commercial use.









1.2 Scope of delivery

- 1 Mobile air conditioner
- 1 Remote control
- 1 Hot air outlet hose
- 1 Hose connection (window)
- 1 Hose connection (air conditioner)
- 2 Fixing plugs
- 2 1.5 V batteries (type LR03 (AAA))
- 1 Window fabric
- 1 Velcro tape
- 1 Instruction manual

1.3 Equipment

- 1 Control panel
- 2 Display
- 3 Air vents
- 4 Front air outlet
- 5 Recessed handles
- 6 Rollers (pre-mounted)
- 7 Drain plug
- 8 Rear air inlet
- 9 Rear air outlet
- 10 Drain plug
- 11 Cable winder
- 12 Air filter

- 13 Hose connection (air conditioner)
- 14 Hot air outlet hose
- 15 Hose connection (window)
- 16 Velcro tape
- 17 Window fabric with zip fastener

- 18 On/Off button 
- 19 SLEEP button 
- 20 MODE button  (COOL / DRY / FAN)
- 21 Minus button 
- 22 Plus button 
- 23 SPEED button 
- 24 TIMER button 
- 25 SWING button 

- 26 Temperature unit 

1.4 Technical data

Device designation:	Local air conditioner
Model:	Mobile air conditioner 9000 BTU WIFI A1
Rated voltage:	220-240 V~ (alternating current)
Rated frequency:	50 Hz
Rated power:	1010 W
Protection class:	I
Temperature selection range:	16 °C - 31 °C
Energy efficiency class:	A
Cooling capacity:	2.64 kW (9000 BTU)
Refrigerant:	R290
Refrigerant:	195 g
Minimum room size (floor area):	7 m ²
Maximum room volume:	42-60 m ³
Dehumidification function:	up to 1.75 l/h (room 30° C / 80 % rF*)
Noise level:	65 dB (A)

Battery (remote control):	2 x AAA 1.5 V (LR03)
Weight:	21.5 kg
Protection class:	IPX0
Frequency band:	2,4 GHz -2,4835 GHz
Max. transmission power:	17,5 dBm

rF*: relative humidity

Permissible operating overpressure

Discharge:	1.8 MPa
Suction:	0.6 MPa

Maximum permissible pressure

Discharge:	3.0 MPa
Suction:	3.0 MPa

Length of mains cable:	approx. 1.8 m
Length of hot air drain hose:	approx. 1.5 m
Capacity of the water tank:	approx. 0.5 l
Dimensions (L x W x H):	approx. 35 x 35.3 x 70.5 cm



Required information on single-channel room air conditioners

Model identifier: 9000 BTU WIFI A1

Description	Symbol	Value	Unit
Rated capacity for cooling	P _{rated}	2.65	kW
Rated capacity for heating	P _{rated}	-	kW
Rated power input for cooling	P _{EER}	1.010	kW
Rated power input for heating	P _{COP}	-	kW
Rated Energy efficiency ratio	EERd	2.62	-
Rated Coefficient of performance	COPd	-	-

Description	Symbol	Value	Unit
Power consumption in thermostat-off mode	P _{TO}	-	W
Power consumption in standby mode	P _{SB}	0.74	W
Electricity consumption of double duct appliances	Q _{DD}	-	kWh/a
Electricity consumption of single duct appliances	Q _{SD}	1.010	kWh/h
Sound power level	L _{WA}	64.75	dB (A)
Global warming potential	GWP	3	kg Co ₂ Äq.

ROWI Germany GmbH
Werner-von-Siemens-Str. 27
76694 Forst
GERMANY

	Read all safety information and instructions.
	If repairs are required, please contact the nearest service centre and follow the manufacturer's instructions exclusively and precisely.
	WARNING! FIRE HAZARD!

2. Safety Instructions



Please read all safety information and instructions.



Failure to comply with the safety instructions and precautions may result in serious injury and/or property damage.

For future reference, keep all safety instructions and precautions in a safe place!

- This appliance can be used by children aged from 8 years and above and persons with reduced physical, sensory or mental capabilities or lack of experience and knowledge if they have been given supervision or instruction concerning use of the appliance in a safe way and understand the hazards involved. Children must not play with the appliance. Cleaning and user maintenance must not be carried out by children without supervision.
- Do not carelessly leave the product or packaging material lying around. Plastic films / bags, plastic parts etc. could become a dangerous toy for children.
- Do not leave the product unattended during operation.

WARNING! RISK OF ELECTRIC SHOCK!

- Faulty electrical installation or excessive mains voltage can lead to electric shock.
- Only connect the product if the mains voltage of the socket corresponds to the specification on the rating plate.



- Only connect the product to an easily accessible socket so that you can quickly disconnect the product from the mains in the event of a fault.
- Do not operate the product if it has visible damage or if the mains cable or plug is defective.
- If the product's power cord is damaged, it must be replaced by the manufacturer or its after-sales service or a similarly qualified person in order to avoid hazards.
- Do not open the housing, but leave the repair to specialists. Contact a specialist workshop for this purpose. Liability and warranty claims are excluded in the event of repairs carried out independently, improper connection or incorrect operation.
- Only parts that correspond to the original appliance data may be used for repairs. There are electrical and mechanical parts in this product that are essential for protection against sources of danger.
- Do not operate the product with an external timer or a separate remote control system.
- Do not immerse the product, the power cord or the power plug in water or other liquids.
- Never touch the mains plug with wet hands.
- Never pull the mains plug out of the socket by the mains cable, always grasp the mains plug.
- Never use the power cord as a carrying handle.
- Keep the product, the mains plug and the mains cable away from open flames and hot surfaces.
- Lay the mains cable so that it does not become a tripping hazard.
- Do not bend the mains cable or place it over sharp edges.
- Only use the product indoors. Never operate it in damp rooms or in the rain.
- Never use the product near a fireplace.
- Never use the product in areas where oil or water could be splashed.

- Never store the product so that it can fall into a tub or sink.
- Never reach for an electrical appliance if it has fallen into the water. In such a case, immediately pull the mains plug out of the socket.
- Ensure that children do not insert any objects into the product.
- When you are not using the product, cleaning it or if a malfunction occurs, always switch off the product and disconnect the mains plug from the socket.
- All sockets must comply with the safety regulations of the respective country.

WARNING! FIRE HAZARD!

- Parts of the product become hot during operation and can cause fires if not handled properly.
- Never cover the product. This may cause a fire.

WARNING! RISK OF INJURY!

- Improper handling of the product may result in injury.
- Do not touch the hot parts of the product with bare fingers during operation. Also point out the dangers to other users!
- Note that certain parts of the product may still be hot after it has been switched off.
- Do not put hands, fingers or objects into the air inlets  or outlets . Draw the attention of children in particular to this danger.
- Always transport and store the product upright, never in an inclined position.
- Switch off the product and disconnect the mains plug from the socket before moving the product.

- Do not use the product in rooms where flammable gases may be present.
- Keep long hairs away from the product. These can be sucked in through the air inlets .
- Avoid using spray cans near the product.
- For safety reasons, do not leave the house with the windows open to let the hot air out of the product.

CAUTION! FIRE HAZARD!

- Unit is filled with propane gas R290.

WARNING! HAZARDS DUE TO REFRIGERANT!

- The product contains 195 g of refrigerant gas R290, which is highly flammable and can cause health and environmental damage if not handled properly.
- Note that refrigerants can be odourless.
- Avoid contact with the refrigerant and do not damage the refrigerant circuit under any circumstances.
- Store the product only in rooms without continuously operating ignition sources (e.g. open flames, active gas appliances, active electric heaters, etc.).
- Operate the product only in adequately ventilated rooms with a floor area of at least 7 m².
- The area in which the product is located must be constructed in such a way that any escaping refrigerant gas cannot accumulate.
- Store the product in such a way that mechanical damage is avoided.
- Repairs and maintenance work on the coolant circuit may only be carried out by specialist personnel certified for this purpose.
- The refrigerant may only be charged or discharged by certified specialist personnel.
- Maintenance work and repairs may only be carried out in accordance with the manufacturer's recommendation.

- The locally applicable gas ordinances must be complied with.
- Ventilation openings must always be freely permeable and must not be blocked.
- The product must not be drilled into or burnt.
- Dispose of the product in accordance with the local ordinances of your place of residence.

CAUTION! RISK OF DAMAGE!

- Improper handling of the product may result in damage to the product.
- Place the product on an easily accessible, level, dry, heat-resistant and sufficiently stable work surface. Do not place the product at the edge or on the edge of the work surface.
- The product is on castors. Make sure that it is always on a level surface and cannot roll away.
- Avoid heat build-up by not placing the product directly against a wall or under wall cabinets or similar.
- Never place the product on or near hot surfaces (hot plates, etc.).
- Do not bring the mains cable into contact with hot parts.
- Never expose the product to high temperature (heating etc.) or weather conditions (rain etc.).
- Never pour liquid into the product.
- Never immerse the product in water for cleaning and do not use a steam cleaner for cleaning. The product may otherwise be damaged.
- Do not use the product if the plastic components of the product are cracked or deformed.
- Replace damaged components only with suitable original spare parts.
- Always transport and store the product upright and avoid tipping it over.

- Always place the product at least 50 cm away from walls, curtains, furniture and other obstacles on all sides.
- Operate the product in rooms with a maximum volume of 42-60 m³.
- The terminals must not be short-circuited.
- Do not use any objects, except those permitted by the manufacturer, to accelerate the defrosting process.
- Any person working on the refrigerant circuit must hold a certificate of competence from an industry accredited body that demonstrates their competence in the safe handling of refrigerants using a procedure known in the industry.
- Service work should only be carried out in accordance with the manufacturer's instructions. If maintenance and repair work requires the assistance of other persons, the person trained in handling flammable refrigerants should supervise the work at all times.

2.1 Information about batteries



Keep out of the reach of children.



If swallowed, they may cause injuries and lead to the perforation of soft tissue and ensuing death. Severe burns may be incurred within 2 hours of intake. Consult a physician immediately.

- Incorrect handling of batteries may cause fire, explosions, the leakage of hazardous substances or further hazardous situations!
- Do not fling the batteries into a fire and do not subject them to high temperatures.
- Neither open, deform nor short-circuit batteries as this may cause the chemicals they contain to escape.
- Do not try to recharge batteries. Only batteries marked as "rechargeable" may be recharged. There is danger of explosion!
- Always remove rechargeable batteries from the appliance for recharging.

- Test the batteries regularly. Chemicals which leak may cause long-term damages to the appliance. Be particularly careful when handling damaged or leaking batteries.
- Danger of chemical burn! Wear protective gloves.
- Chemicals which leak from a battery may cause skin irritations.
- In case of skin contact, rinse with ample water. If the chemicals have come into contact with the eyes, always rinse them with water, do not rub them and consult a physician immediately.
- Neither use different battery nor rechargeable battery types nor mix old and new batteries.
- Always insert batteries with the correct polarity, because otherwise the danger of bursting exists.
- Remove the batteries from the appliance if you do not wish to use it for a longer period or wish to store it.
- Insert the batteries using the correct polarity.
- Do not allow children to replace the batteries without adult supervision.
- Always select the correct size and battery type for the intended use. The information provided with the appliance for supporting the correct battery selection should be kept as a reference.
- Clean the battery contacts and also the equipment's contacts before installing the battery.
- Remove used batteries without delay and dispose of them in an environmentally responsible manner.
- Do not dismantle batteries.
- If the battery compartment cover doesn't close properly, do not use the remote control any longer and keep it out of the reach of children.
- Avoid extreme conditions and temperatures which can influence batteries / rechargeable batteries, e.g. placing them on radiators / direct insolation.

3. Before starting up

- Remove all packaging material and transport locks from the unit. Check that the package contents are complete and undamaged.

3.1 Setting up the unit

For safe and fault-free operation of the unit, the installation site must meet the following requirements:

- The floor must be firm, flat and horizontal.
- Before use, leave the unit in an upright position for 2 hours.
- Minimum distances of 50 cm to the side and 50 cm to the rear must be maintained from the enclosure.
- Do not place the unit in a hot, wet or very humid environment or near combustible material.
- The power socket must be easily accessible so that the mains plug can be easily disconnected if necessary.

3.2 Mounting the hot air outlet hose

- Pull the hot air outlet hose **14** apart and screw the hose connector (window) **15** and the hose connector (air conditioner) **13** each to one end of the hot air outlet hose **14**.
- Push the hose connector (air conditioner) **13** into the rail provided on the rear air outlet **9**.

3.3 Installation of the window seal

Note: Illustrations to help you can be found on the fold-out page (see Fig. 1-7).

- Before starting the installation, first clean the window and window frame with soap or detergent. Make sure that the entire surface is free of dust and grease before attaching the Velcro tape to the window and window frame (see Fig. 1).
- Measure the surfaces and cut the Velcro tape **16** to the required dimensions (see fig. 2). Then apply the Velcro tape **16** around the window frame and to the window (see fig. 3).

Note: Do not stick the Velcro tape **16** to the glass surface.

- Attach the window fabric **17** to the Velcro tape **16** (see fig. 4).
- Open the zip of the window fabric **17** by approx. 50 cm (see fig. 5).
- Insert the hot air outlet hose **14** of the air conditioner into the opening. Then close the zip fastener so that it closes with the hot air outlet hose **14** and holds the hot air outlet hose **14** in the opening (see fig. 6).

4. Start-up

The product has 3 different operating modes: cooling mode, dehumidification mode and ventilation mode.



- Connect the unit to a grounded, fused, freely accessible wall socket. A beep sounds.

4.1 Select mode

After switching on, press the MODE button **M** **20** to switch between cooling → dehumidification → fan mode.



4.1.1 Cooling mode

- Press the **POWER** button **⏻** **18** to switch the unit on.
- Press the MODE button **M** **20** repeatedly until the "**COOL**" indicator lamp lights up. This lights up permanently during operation.
- The display **2** now shows the preset / last set temperature.
- You can now set the desired temperature using the plus button **+** **22** and minus button **-** **21** (temperature range: 16 °C - 31 °C).
- Use the temperature unit **26** **°C↔°F** button to change the temperature unit from degrees Celsius to degrees Fahrenheit.

- By pressing the SPEED button  [23] you can set the desired air speed. Here you can choose between **HIGH** and **LOW**.
- The current setting is indicated by a lit indicator lamp.
- To switch off the unit, press the **POWER** on/off button  [18], the display [2] remains lit.





4.1.2 Dehumidification mode

Note: In dehumidification mode, you can remove the hot air outlet hose [14] from the appliance.

- Press the **POWER** button  [18] to switch the unit on.
- Press the MODE button  [20] repeatedly until the "DRY" indicator light and "dh" on the display [2] light up. The control lamp and the display [2] light up permanently during operation.
- The temperature cannot be set manually in this mode. The fan speed is automatically set to low (**LOW**) and displayed in the fan speed indicator. The fan speed cannot be set manually in this mode.
- To switch off the unit, press the **POWER** on/off button  [18], the display [2] remains lit.

4.1.3 Ventilation mode

Note: In ventilation mode, you can remove the hot air outlet hose [14] from the appliance.

- Press the **POWER** button  [18] to switch the unit on.
- Press the MODE button  [20] repeatedly until the "FAN" indicator light and "FA" on the display [2] light up. The control lamp and the display [2] light up permanently during operation.
- The temperature cannot be set manually in this mode.
- Press the SPEED button  [23] to set the desired air speed. The LED of the set air speed **HIGH** or **LOW** lights up.
- To switch off the unit, press the **POWER** on/off button  [18], the display [2] remains lit.





4.1.4 Sleep mode

Note: The sleep function is only possible in cooling mode.

- In cooling mode, press the SLEEP button  [19] to switch on sleep mode.
- The fan automatically reduces the speed.
- Sleep mode is activated for two hours and the set temperature automatically increases by one degree per hour. The target temperature remains unchanged even after the increase of two degrees. The appliance continues to run.
- The appliance is energy-saving and quiet.

4.2 Timer setting

With the timer function, a switch-off time can be selected in hour increments (1-24). The unit then switches off automatically.

- Press the TIMER button  [24] when the appliance is switched on. The display [2] flashes.
- Press the plus button  [22] to increase the timer by 1 hour.
- Press the minus button  [21] to decrease the timer by 1 hour.
- Wait approx. 5 seconds. The entry is automatically accepted.
- If a timer has been set that you want to cancel, press the TIMER button  [24] twice. The display [2] goes out.

4.3 Adjust air flow

You can adjust the airflow manually by moving the vents **3** at the front air outlet **4** up or down.

4.4 Oscillation function

- Press the SWING button  **25** when the unit is switched on to switch the oscillation of the unit on or off. If it is activated successfully, the control lamp lights up. The oscillation function causes the discharged air to be distributed from left to right.

4.5 Range of use of the remote control

When controlling with the remote control, please be sure to observe the range of use of the device shown below. To ensure that the unit responds to a button press on the remote control, make sure that the remote control is within the range of use shown when a button is pressed. Depending on the distance to the unit, the angle of use and radius change, resulting in the respective area of use. The most favourable positioning of the remote control in relation to the unit is in the centre at the height of the display **2**.

Note: If there are objects, walls or other obstacles between the unit and the remote control, the control of the unit with the remote control may be obstructed.

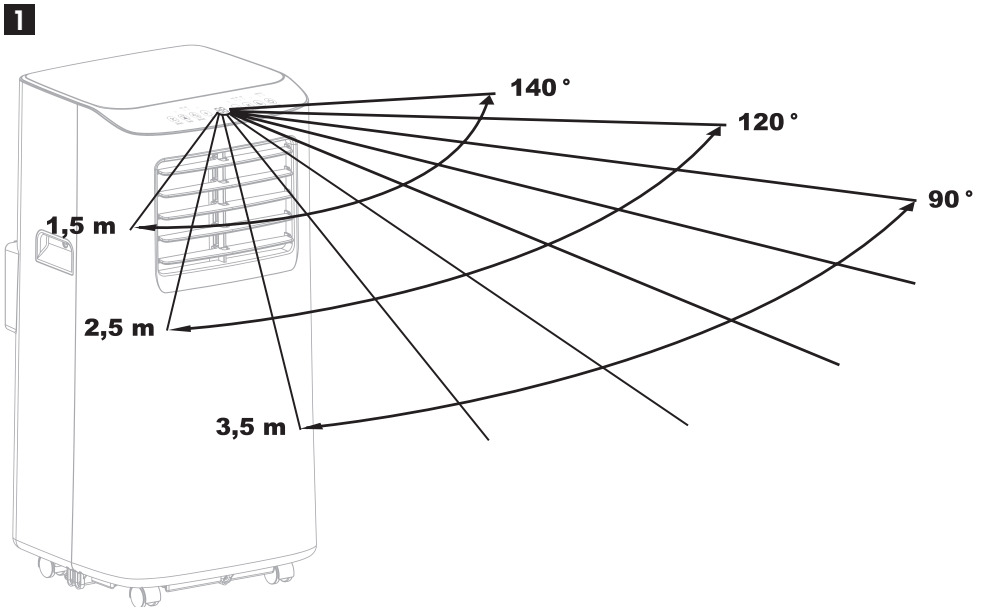

4.6 Control the device with the app

You have the option of controlling the device conveniently via an app. The operating functions in the app are analogue to the above-mentioned operation directly on the device.

- This product is controlled and set up via the **"LIDL HOME"** app.
- Register your device with the app as described in chapter 4.7 to control it with your mobile device.
- You can download the app for your mobile device from the App Store (iOS) or the Google Play Store (Android).

4.7 WLAN pairing with the device

- Search for the **"LIDL HOME"** app in the App Store (iOS) or Google Play Store (Android) and download it to your mobile device. Register or log in to your **"LIDL HOME"** account.

Note: Make sure that Wi-Fi and Bluetooth are switched on on your mobile device. Access to the local network and Bluetooth must be authorised.

- Press the plus sign on the **"LIDL HOME"** app to add your device.

Note: Agree to the "Location authorisation" query.

- On the left-hand side, select the category **"Other"**.
- Now press **„Other (Wi-Fi)“**.
- Now enter the password for your local network (2.4 GHz WLAN network).

Note: Make sure that your air conditioner is in standby mode.

- Press and hold the speed button  23 for approx. 5 seconds until an acoustic signal sounds. The **"POWER"** display flashes quickly.
- Now confirm the Wi-Fi password in the **"LIDL HOME"** app.

Note: 5 GHz WLAN networks are not supported by this application.

- Then press **„Finished“**.
- You can now control the product either via the app, directly on the device or via the remote control.
- The control functions are now located on the bottom of the app. These operating functions correspond to the above modes and functions in chapters 4.1 to 4.4.

4.8 Decoupling the device



- In standby mode, press and hold the speed button  23 for approx. 5 seconds, the device is immediately decoupled. You will be directed to configuration mode in the **"LIDL HOME"** app.
- You can now pair the device again. To do this, follow the steps in chapter 4.6 again.



4.9 Empty water tank

Note:

- If the room temperature is low and the humidity is high, the product may not be able to evaporate the moisture quickly enough. In this case, water collects in the water tank.
- If the product is in dehumidification mode **"dh"**, it extracts moisture from the room air. Consequently, water accumulates in the water tank. When the water tank is full, the **"FULL"** indicator light lights up and the product stops operating.

Follow the steps below to empty the water tank:

- Switch off the unit and disconnect the mains plug from the socket.
- Remove the hose connector  13 from the rear air outlet  9 and remove the hot air outlet hose  14 from the appliance.

- To empty the water tank, use a shallow bowl that can hold more than 0.5 l of water.
- Rotate the drain plug  (as well as the inner plug underneath) out of the opening and let the water drain off.
- Rotate the drain plug  (and the inner plug underneath) properly back into the opening.
- The product can now resume operation after the mains plug has been reconnected and the hot air outlet hose  has been refitted.

4.9.1 Use permanent water drainage

If the product is mainly operated in dehumidification mode, it is possible to let the water drain off continuously and thus empty the water tank automatically.

- Switch off the unit and disconnect the mains plug from the socket.
- Rotate the drain plug  (and the inner plug underneath) out of the opening and let the water drain off.
- Now connect a suitable drain hose (not included in the scope of delivery) to the opening.
- Place the open end of the drain hose in a suitable collection vessel or drain.

Note: Make sure that the drain hose leads as directly as possible to the drain without kinks or knots. In this way, the water produced during the dehumidification process is automatically directed to the drain.

5. Protective function

5.1 Overflow protection function

When the water in the water tray exceeds the warning level, an alarm sounds automatically and the "FULL" indicator flashes. At this point, you must move the drain pipe connecting the machine or the water outlet to a drain pipe or other drain area to empty the water. After the water has been emptied, the machine automatically returns to its original state.

5.2 Protective function of the compressor

To prolong the compressor's life, it has a protection function with a 3-minute start delay after the compressor has been switched off.

6. Troubleshooting

Fault	Possible cause(s)	Solution
The air conditioner does not work.	No or too low voltage.	Make sure that the mains plug mains plug is inserted in the socket. Check the fuse and replace it if necessary. Check the mains voltage.
	Water tank is full.	Empty the water tank.
	The ambient temperature is too high or too low.	It is recommended to use the unit at a temperature of 7 to 35 °C (44 to 95 °F).
	In cooling mode, the room temperature is lower than the set temperature.	Change the set temperature.
	Air intake or air outlet is blocked.	Remove blockage.
The product does not cool sufficiently.	Doors and windows are not properly closed.	Close doors and windows.
	The hot air outlet hose 14 is not connected or is blocked.	Connect or clean the hot air outlet hose 14 .
	The temperature setting is too high.	Adjust the temperature setting.
	The air filter 12 is dirty.	Clean or replace the air filter 12 .
The unit is very loud.	The unit is not standing on a flat surface.	Place the appliance on a flat and hard surface.
The compressor does not work.	The overheating protection is activated.	Wait 3 minutes until the temperature has dropped and then restart the appliance.
The remote control does not work.	The distance between the unit and the remote control is too great.	Hold the remote control near the air conditioner. Make sure that the remote control is pointed directly at the remote control receiver.
	The remote control is not pointed at the receiver.	
	Batteries are empty.	Replace batteries.
Error code E1	Malfunction of the room temperature sensor.	Contact the service hotline.
Error code E2	Malfunction of the pipe temperature sensor.	Contact the service hotline.

7. Maintenance, cleaning and storage

RISK OF ELECTRIC SHOCK!

Improper handling of the product may result in electric shock.

- Always disconnect the mains plug when the appliance is not in use and before any cleaning or in case of malfunctions!
- Never immerse the unit in water or other liquids.
- Make sure that no water or other liquids get into the housing.
- **CAUTION! RISK OF DAMAGE!**
Improper handling of the product may result in damage to the product.
- Do not use aggressive cleaning agents, brushes with metal or nylon bristles or sharp or metallic cleaning objects such as knives, hard spatulas and the like. These can damage the surfaces.
- Clean the housing and the remote control with a soft, dry cloth.
- Always store the unit in a dry place.
- Protect the unit from direct sunlight.
- Store the product out of reach of children.
- Empty the water tank as described in "Chapter 4.9".

7.1 Clean air filter

- Clean the air filter **12** every 2 weeks or when it is visibly dirty.
- Disconnect the mains plug before cleaning.
- Empty the water tank completely as described in "Chapter 4.9".
- Wipe the unit with a slightly damp cloth. Allow all parts to dry completely afterwards.
- Loosen the screw and pull the air filter **12** out of the housing.
- Clean it with lukewarm water (max. 40 °C) and some neutral cleaner and let it air dry completely (without direct sunlight).
- Insert the air filter **12** into the housing and re-tighten the screw.

8. Disposal



The packaging is made of environmentally friendly materials that you can dispose of at your local recycling centres.



The Triman logo is valid in France only.



This product is subject to the European Directive 2012/19/EU. Do not dispose of the product in household waste, but via municipal collection points for material recycling! Further information on how to dispose of the discarded device can be obtained from your local authority or city council.



Points de collecte sur www.quefairedemesdechets.fr



Batteries must be recycled in accordance with Directive 2006/66/EC and may not be disposed of with domestic waste. Each consumer is legally obliged to return all batteries/rechargeable batteries to a collection point in his municipality/district or to the trade. This duty serves to ensure that batteries/rechargeable batteries can be directed to environmentally friendly disposal. Only return batteries/rechargeable batteries which are not charged. Batteries must be removed from the appliance prior to disposal.



Observe the labelling of the packaging materials when separating waste; these are marked with abbreviations (a) and numbers (b) with the following meaning: 1-7: Plastics/20-22: Paper and cardboard/80-98: Composites.

9. Data protection/Internet security

If you have any questions about data protection/ internet security, reports of security vulnerabilities, etc., please contact:

Lidl-services@rowi-group.com
Service-Hotline: +800 7694 7694
(free call from a German landline)

The complete privacy policy is available for download at the following link:

<https://rowi-group.com/wp-content/uploads/2023/12/LIDL-Home-App-Privacy-Note.pdf>

10. EU Declaration of Conformity C E

We,
ROWI Germany GmbH
Werner-von-Siemens-Str. 27
76694 Forst, Germany

Document Officer: Marc Stockenberger, hereby declare that this product complies with the following standards, normative documents and EU directives:

RE-Directive: (2014/53/EU)

Articles 3.1a, 3.1b and 3.2

RoHS-Directive: (2011/65/EU)

* including delegated directives (EU) 2015/863

Ecodesign Directive: (2009/125/EG)

incl. the delegated regulations (EU) 206/2012

* The above-mentioned object of this declaration complies with the provisions of Directive 2011/65/EU of the European Parliament and Council adopted on the 8th of June 2011 on the restriction of the

use of certain hazardous substances in electrical and electronic equipment.

Applied harmonised standards:

EN 60335-1:2012/A15:2021
EN 60335-2-40:2003/A13:2012
EN 62233:2008
EN IEC 55014-1:2021
EN IEC 55014-2:2021
EN IEC 61000-3-2:2019+A1:2021
EN 61000-3-3:2013+A1:2019+A2:2021
EN IEC 61000-3-11:2019
EN 301 489-1 V2.2.3:2019
EN 301 489-17 V3.2.4:2020
EN IEC 63000:2018
EN 300 328 V2.2.2:2019
EN IEC 62311:2020
EN 62311:2008
EN 50665:2017
EN 50564:2011

Device designation:

Mobile air conditioner

Model number: 9000 BTU WIFI A1

Year of manufacture: 10 - 2023

Serial no.:

IAN 446395_2307

Document Officer:

Marc Stockenberger

Place: Forst

Date/manufacturer's signature: 09.01.2023

Marc Stockenberger

Managing Director

The manufacturer bears sole responsibility for issuing this Declaration of Conformity.

11. ROWI Germany GmbH Warranty

Dear Customer,

This appliance has a 3-year warranty valid from the date of purchase. If this product has any faults, you, the buyer, have certain statutory rights. Your statutory rights are not restricted in any way by the warranty described below.

Warranty conditions

The validity period of the warranty starts from the date of purchase. Please keep your original receipt in a safe place. This document will be required as proof of purchase.

If any material or production fault occurs within three years of the date of purchase of the product, we will either repair or replace the product for you or refund the purchase price at our discretion. This warranty service is dependent on you presenting the defective appliance and the proof of purchase (receipt) and a short written description of the fault and its time of occurrence.

If the defect is covered by the warranty, your product will either be repaired or replaced by us. The repair or replacement of a product does not signify the beginning of a new warranty period.

Warranty period and statutory claims for defects

The warranty period is not prolonged by repairs effected under the warranty. This also applies to replaced and repaired components. Any damage and defects present at the time of purchase must be reported immediately after unpacking. Repairs carried out after expiry of the warranty period shall be subject to a fee.

Scope of the warranty

This appliance has been manufactured in accordance with strict quality guidelines and inspected meticulously prior to delivery.

The warranty covers material faults or production faults. The warranty does not extend to product parts subject to normal wear and tear or fragile parts such as switches, batteries or those made of glass.

The warranty does not apply if the product has been damaged, improperly used or improperly maintained. The directions in the operating instructions for the product regarding proper use of the product are to be strictly followed. Uses and actions that are discouraged in the operating instructions or which are warned against must be avoided.

This product is intended solely for private use and not for commercial purposes. The warranty shall be deemed void in cases of misuse or improper handling, use of force and modifications/repairs which have not been carried out by one of our authorised Service centres.

Warranty claim procedure

To ensure quick processing of your case, please observe the following instructions:

- Please have the till receipt and the item number (IAN 446395_2307) available as proof of purchase.
- You will find the item number on the type plate on the product, on the front page of the instructions (bottom left), or as a sticker on the rear or bottom of the appliance.
- If functional or other defects occur, please contact the service department listed either by **telephone** or by **e-mail**.
- You can return a defective product to us free of charge to the service address that will be provided to you. Ensure that you enclose the proof of purchase (till receipt) and information about what the defect is and when it occurred.



At www.lidl-service.com you can download this manual as well as many other manuals, product videos and installation software. This QR code will take you directly to the Lidl service page (www.lidl-service.com) and allow you to open your operating instructions simply by entering the article number (IAN 446395_2307).

12. Service

If any problems occur during use of your ROWI Germany product, please proceed as follows:

Contact us

You can contact the service team of ROWI Germany at:

ROWI Germany GmbH
Werner-von-Siemens-Str. 27
76694 Forst
GERMANY
Lidl-services@rowi-group.com
Service-Hotline: +800 7694 7694
(free call from a German landline)

IAN 446395_2307

Most problems can be resolved with the skilled technical support of our Service Team.

1. Einleitung	26
1.1 Bestimmungsgemäße Verwendung	26
1.2 Lieferumfang	26
1.3 Ausstattung	26
1.4 Technische Daten	27
2. Sicherheitshinweise	28
2.1 Hinweise zu Batterien	33
3. Vor der Inbetriebnahme	35
3.1 Gerät aufstellen	35
3.2 Montage des Heißluft-Auslassschlauches	35
3.3 Montage der Fensterabdichtung	35
4. Inbetriebnahme	35
4.1 Modus auswählen	35
4.1.1 Kühlmodus	35
4.1.2 Entfeuchtungsmodus	36
4.1.3 Lüftungsmodus	36
4.1.4 Schlaf-Modus	36
4.2 Timer-Einstellung	36
4.3 Luftstrom einstellen	37
4.4 Oszillations-Funktion	37
4.5 Nutzungsbereich der Fernbedienung	37
4.6 Gerät mit der App steuern	38
4.7 WLAN-Kopplung mit dem Gerät	38
4.8 Entkoppeln des Gerätes	38
4.9 Wassertank entleeren	38
4.9.1 Ständigen Wasserabfluss verwenden	39
5. Schutzfunktion	39
5.1 Überlaufschutzfunktion	39
5.2 Schutzfunktion des Kompressors	39
6. Fehlerbehebung	40
7. Wartung, Reinigung und Lagerung	41
7.1 Luftfilter reinigen	41
8. Entsorgung	41
9. Datenschutz/Internetsicherheit	42
10. EU-Konformitätserklärung C E	42
11. Garantie der ROWI Germany GmbH	43
12. Service	44

MOBILES KLIMAGERÄT 7000 B2

1. Einleitung

Herzlichen Glückwunsch zum Kauf Ihres neuen Gerätes. Sie haben sich damit für ein hochwertiges Gerät entschieden. Die Bedienungsanleitung ist Teil dieses Produkts. Sie enthält wichtige Hinweise für Sicherheit, Gebrauch und Entsorgung. Machen Sie sich vor der Benutzung des Produkts mit allen Bedien- und Sicherheitshinweisen vertraut. Benutzen Sie das Produkt nur wie beschrieben und für die angegebenen Einsatzbereiche. Händigen Sie alle Unterlagen bei Weitergabe des Produkts an Dritte mit aus.







1.1 Bestimmungsgemäße Verwendung

Bei diesem Produkt handelt es sich um ein mobiles Klimagerät, das ausschließlich zur Temperaturregulierung, Umwälzung und Entfeuchtung von Luft in trockenen Innenräumen dient. Eine andere Verwendung als zuvor beschrieben oder eine Veränderung des Produkts ist nicht zulässig und führt zur Beschädigung. Für aus bestimmungswidriger Verwendung entstandene Schäden übernimmt der Hersteller keine Haftung. Das Produkt ist nicht für den gewerblichen Einsatz bestimmt.

1.2 Lieferumfang

- 1 Mobiles Klimagerät
- 1 Fernbedienung
- 1 Heißluft-Auslassschlauch
- 1 Schlauchanschluss (Fenster)
- 1 Schlauchanschluss (Klimagerät)
- 2 Fixierstopfen
- 2 1,5-V-Batterien (Typ LRO3 (AAA))
- 1 Fensterstoff
- 1 Klettband
- 1 Bedienungsanleitung

1.3 Ausstattung

- 1 Bedienfeld
- 2 Display
- 3 Lüftungsschlitze
- 4 Vorderer Luftauslass
- 5 Griffmulden
- 6 Rollen (vormontiert)
- 7 Entleerungsstopfen
- 8 Hinterer Lufteinlass
- 9 Hinterer Luftauslass
- 10 Entleerungsstopfen
- 11 Kabelaufwicklung
- 12 Luftfilter
- 13 Schlauchanschluss (Klimagerät)
- 14 Heißluft-Auslassschlauch
- 15 Schlauchanschluss (Fenster)
- 16 Klettband
- 17 Fensterstoff mit Zippverschluss
- 18 Ein-/Aus-Taste 
- 19 SLEEP-Taste 
- 20 MODE-Taste  (COOL / DRY / FAN)
- 21 Minus-Taste 
- 22 Plus-Taste 
- 23 SPEED-Taste 
- 24 TIMER-Taste 
- 25 SWING-Taste 
- 26 Temperatureinheit 

1.4 Technische Daten

Gerätebezeichnung:	Lokales Klimagerät
Modell:	Mobiles Klimagerät 9000 BTU WIFI A1
Bemessungsspannung:	220-240 V~ (Wechselstrom)
Bemessungsfrequenz:	50 Hz
Bemessungsleistung:	1010 W
Schutzklasse:	I
Temperaturwahlbereich:	16 °C - 31 °C
Energieeffizienzklasse:	A
Kühlleistung:	2,64 kW (9000 BTU)
Kältemittel:	R290
Kältemittel:	195 g
Mindestraumgröße (Grundfläche):	7 m ²
Maximales Raumvolumen:	42-60 m ³
Entfeuchtungs-Funktion:	bis zu 1,75 l/h (Raum 30° C / 80 % rF*)
Geräuschpegel:	65 dB (A)

Batterie (Fernbedienung):	2 x AAA 1,5 V (LR03)
Gewicht:	21,5 kg
Schutzart:	IPX0
Frequenzband:	2,4 GHz -2,4835 GHz
Max. Sendeleistung:	17,5 dBm

rF*: relative Feuchte

Zulässiger Betriebsüberdruck

Entladung:	1,8 MPa
Absaugung:	0,6 MPa

Maximal zulässiger Druck

Entladung:	3,0 MPa
Absaugung:	3,0 MPa

Länge des Netzkabels:	ca. 1,8 m
Länge des Heißluft- Ablassschlauchs:	ca. 1,5 m
Kapazität des Wassertanks:	ca. 0,5 l
Abmessungen (L x B x H):	ca. 35 x 35,3 x 70,5 cm



Erforderliche Angaben zu Einkanal-Raumklimageräten

Modellkennung: 9000 BTU WIFI A1

Angabe	Symbol	Wert	Einheit
Nenn-Leistung im Kühlbetrieb	P _{rated}	2,65	kW
Nenn-Leistung im Heizbetrieb	P _{rated}	-	kW
Nenn-Leistungsaufnahme im Kühlbetrieb	P _{EER}	1,010	kW
Nenn-Leistungsaufnahme im Heizbetrieb	P _{COP}	-	kW
Nenn-Leistungszahl im Kühlbetrieb	EERd	2,62	-
Nenn-Leistungszahl im Heizbetrieb	COPd	-	-

Angabe	Symbol	Wert	Einheit
Leistungsaufnahme im Betriebszustand "Temperaturregler aus"	P _{TCO}	-	W
Leistungsaufnahme im Bereitschaftszustand	P _{SB}	0,74	W
Stromverbrauch von Zwei- kanal-Raumklimageräten	Q _{DD}	-	kWh/a
Stromverbrauch von Ein- kanal-Raumklimageräten	Q _{SD}	1,010	kWh/h
Schallleistungspegel	L _{WA}	64,75	dB (A)
Treibhauspotenzial	GWP	3	kg CO ₂ Äq.

ROWI Germany GmbH
Werner-von-Siemens-Str. 27
76694 Forst
DEUTSCHLAND

	Lesen Sie alle Sicherheitshinweise und Anweisungen.
	Falls Reparaturen erforderlich sind, wenden Sie sich bitte an das nächstgelegene Servicecenter und befolgen Sie ausschließlich und genau die Anweisungen des Herstellers.
	WARNUNG! BRANDGEFAHR!

2. Sicherheitshinweise



Lesen Sie alle Sicherheitshinweise und Anweisungen.



Versäumnisse bei der Einhaltung der Sicherheitshinweise und Anweisungen können schwere Verletzungen und/oder Sachschäden verursachen.

Bewahren Sie alle Sicherheitshinweise und Anweisungen für die Zukunft auf!

- Dieses Gerät kann von Kindern ab 8 Jahren und darüber sowie von Personen mit verringerten physischen, sensorischen oder mentalen Fähigkeiten oder Mangel an Erfahrung und Wissen benutzt werden, wenn sie beaufsichtigt oder bezüglich des sicheren Gebrauchs des Gerätes unterwiesen wurden und die daraus resultierenden Gefahren verstehen. Kinder dürfen nicht mit dem Gerät spielen. Die Reinigung und die Wartung durch den Benutzer dürfen nicht von Kindern ohne Beaufsichtigung durchgeführt werden.
- Lassen Sie das Produkt oder das Verpackungsmaterial nicht achtlos liegen. Plastikfolien / -tüten, Kunststoffteile etc. könnten für Kinder zu einem gefährlichen Spielzeug werden.
- Lassen Sie das Produkt während des Betriebs nicht unbeaufsichtigt.

WARNUNG! STROMSCHLAGGEFAHR!

- Fehlerhafte Elektroinstallation oder zu hohe Netzspannung können zu elektrischem Stromschlag führen.



- Schließen Sie das Produkt nur an, wenn die Netzspannung der Steckdose mit der Angabe auf dem Typenschild übereinstimmt.
- Schließen Sie das Produkt nur an eine gut zugängliche Steckdose an, damit Sie das Produkt bei einem Störfall schnell vom Stromnetz trennen können.
- Betreiben Sie das Produkt nicht, wenn es sichtbare Schäden aufweist oder das Netzkabel bzw. der Netzstecker defekt ist.
- Wenn das Netzkabel des Produkts beschädigt ist, muss es durch den Hersteller oder seinen Kundendienst oder eine ähnlich qualifizierte Person ersetzt werden, um Gefährdungen zu vermeiden.
- Öffnen Sie das Gehäuse nicht, sondern überlassen Sie die Reparatur Fachkräften. Wenden Sie sich dazu an eine Fachwerkstatt. Bei eigenständig durchgeführten Reparaturen, unsachgemäßem Anschluss oder falscher Bedienung sind Haftungs- und Garantieansprüche ausgeschlossen.
- Bei Reparaturen dürfen nur Teile verwendet werden, die den ursprünglichen Gerätedaten entsprechen. In diesem Produkt befinden sich elektrische und mechanische Teile, die zum Schutz gegen Gefahrenquellen unerlässlich sind.
- Betreiben Sie das Produkt nicht mit einer externen Zeitschaltuhr oder einem separaten Fernwirksystem.
- Tauchen Sie weder das Produkt noch das Netzkabel oder den Netzstecker in Wasser oder andere Flüssigkeiten.
- Fassen Sie den Netzstecker niemals mit feuchten Händen an.
- Ziehen Sie den Netzstecker nie am Netzkabel aus der Steckdose, sondern fassen Sie immer den Netzstecker an.
- Verwenden Sie das Netzkabel nie als Tragegriff.
- Halten Sie das Produkt, den Netzstecker und das Netzkabel von offenem Feuer und heißen Flächen fern.
- Verlegen Sie das Netzkabel so, dass es nicht zur Stolperfalle wird.
- Knicken Sie das Netzkabel nicht und legen Sie es nicht über scharfe Kanten.
- Verwenden Sie das Produkt nur in Innenräumen. Betreiben Sie es nie in Feuchträumen oder im Regen.
- Verwenden Sie das Produkt nie in der Nähe einer Feuerstelle.

- Verwenden Sie das Produkt nie in Bereichen, in denen Öl oder Wasser verspritzt werden könnte.
- Lagern Sie das Produkt nie so, dass es in eine Wanne oder in ein Waschbecken fallen kann.
- Greifen Sie niemals nach einem Elektrogerät, wenn es ins Wasser gefallen ist. Ziehen Sie in einem solchen Fall sofort den Netzstecker aus der Steckdose.
- Sorgen Sie dafür, dass Kinder keine Gegenstände in das Produkt hineinstecken.
- Wenn Sie das Produkt nicht benutzen, es reinigen oder wenn eine Störung auftritt, schalten Sie das Produkt immer aus und ziehen Sie den Netzstecker aus der Steckdose.
- Alle Steckdosen müssen den Sicherheitsvorschriften des jeweiligen Landes entsprechen.

WARNUNG! BRANDGEFAHR!

- Teile des Produkts werden während des Betriebs heiß und können bei unsachgemäßem Umgang Brände auslösen.
- Decken Sie das Produkt niemals ab. Dies kann einen Brand auslösen.

WARNUNG! VERLETZUNGSGEFAHR!

- Unsachgemäßer Umgang mit dem Produkt kann zu Verletzungen führen.
- Berühren Sie die heißen Teile des Produkts während des Betriebs nicht mit bloßen Fingern. Weisen Sie auch andere Benutzer auf die Gefahren hin!
- Beachten Sie, dass bestimmte Teile des Produkts auch nach dem Abschalten noch heiß sein können.
- Stecken Sie keine Hände, Finger oder Gegenstände in die Lufteinlässe  oder Luftauslässe . Weisen Sie insbesondere Kinder auf diese Gefahr hin.
- Transportieren und lagern Sie das Produkt stets aufrecht, niemals in Schräglage.
- Schalten Sie das Produkt aus und ziehen Sie den Netzstecker aus der Steckdose, bevor Sie das Produkt bewegen.

- Verwenden Sie das Produkt nicht in Räumen, in denen brennbare Gase vorhanden sein können.
- Halten Sie lange Haare vom Produkt fern. Diese können durch die Lufteinlässe  angesaugt werden.
- Vermeiden Sie die Verwendung von Sprühdosen in der Nähe des Produkts.
- Gehen Sie aus Sicherheitsgründen nicht aus dem Haus, wenn die Fenster offen sind, um die Heißluft aus dem Produkt auszulassen.

ACHTUNG! BRANDGEFAHR!

- Das Gerät ist mit Propangas R290 gefüllt.

WARNUNG! GEFAHREN DURCH KÄLTEMITTEL!

- Das Produkt enthält 195 g Kältemittelgas R290, welches leicht brennbar ist und bei unsachgemäßem Umgang Gesundheits- und Umweltschäden verursachen kann.
- Beachten Sie, dass Kältemittel geruchlos sein können.
- Vermeiden Sie Kontakt mit dem Kältemittel und beschädigen Sie keinesfalls den Kältemittelkreislauf.
- Lagern Sie das Produkt nur in Räumen ohne kontinuierlich arbeitende Zündquellen (z. B. offene Flammen, aktive Gasgeräte, aktive Elektroheizungen etc.).
- Betreiben Sie das Produkt nur in ausreichend belüfteten Räumen mit einer Grundfläche von mindestens 7 m².
- Der Bereich, in welchem sich das Produkt befindet, muss so konstruiert sein, dass evtl. austretendes Kältemittelgas sich nicht ansammeln kann.
- Lagern Sie das Produkt so, dass mechanische Beschädigungen vermieden werden.
- Reparaturen und Wartungsarbeiten am Kühlmittelkreislauf dürfen nur von speziell zu diesem Zweck zertifiziertem Fachpersonal durchgeführt werden.
- Das Kältemittel darf nur von zertifiziertem Fachpersonal aufgefüllt oder abgelassen werden.
- Wartungsarbeiten und Reparaturen dürfen nur entsprechend der Empfehlung des Herstellers durchgeführt werden.

- Die örtlich geltenden Gasverordnungen sind einzuhalten.
- Lüftungsöffnungen müssen stets frei durchlässig sein und dürfen nicht blockiert werden.
- Das Produkt darf nicht angebohrt oder angebrannt werden.
- Entsorgen Sie das Produkt gemäß den örtlichen Verordnungen Ihres Wohnorts.

ACHTUNG! BESCHÄDIGUNGSGEFAHR!

- Unsachgemäßer Umgang mit dem Produkt kann zu Beschädigungen des Produkts führen.
- Stellen Sie das Produkt auf einer gut zugänglichen, ebenen, trockenen, hitzebeständigen und ausreichend stabilen Arbeitsfläche auf. Stellen Sie das Produkt nicht an den Rand oder an die Kante der Arbeitsfläche.
- Das Produkt steht auf Rollen. Achten Sie darauf, dass es stets auf einer ebenen Fläche steht und nicht wegrollen kann.
- Vermeiden Sie einen Hitzestau, indem Sie das Produkt nicht direkt an eine Wand oder unter Hängeschränke o. Ä. stellen.
- Stellen Sie das Produkt nie auf oder in der Nähe von heißen Oberflächen ab (Herdplatten etc.).
- Bringen Sie das Netzkabel nicht mit heißen Teilen in Berührung.
- Setzen Sie das Produkt niemals hoher Temperatur (Heizung etc.) oder Witterungseinflüssen (Regen etc.) aus.
- Füllen Sie niemals Flüssigkeit in das Produkt.
- Tauchen Sie das Produkt zum Reinigen niemals in Wasser und verwenden Sie zur Reinigung keinen Dampfreiniger. Das Produkt kann sonst beschädigt werden.
- Verwenden Sie das Produkt nicht mehr, wenn die Kunststoffbauteile des Produkts Risse oder Sprünge haben oder sich verformt haben.
- Ersetzen Sie beschädigte Bauteile nur durch passende Originalersatzteile.
- Transportieren und lagern Sie das Produkt stets aufrecht und vermeiden Sie ein Kippen.
- Stellen Sie das Produkt stets mit einem Mindestabstand von 50 cm zu allen Seiten zu Wänden, Vorhängen, Möbelstücken und sonstigen Hindernissen auf.

- Betreiben Sie das Produkt in Räumen mit einem Volumen von maximal 42-60 m³.
- Die Anschlussklemmen dürfen nicht kurzgeschlossen werden.
- Keine Gegenstände, außer den vom Hersteller erlaubten, zur Beschleunigung des Abtauprozesses verwenden.
- Jede Person, die an dem Kältemittelkreislauf arbeitet, muss einen Befähigungsnachweis von einer industrieakkreditierten Stelle, die ihre Kompetenz im sicheren Umgang mit Kältemitteln anhand eines in der Industrie bekannten Verfahrens nachweist, vorweisen können.
- Servicearbeiten sollten nur gemäß den Herstellervorgaben durchgeführt werden. Ist für die Wartungs- und Reparaturarbeiten die Unterstützung von weiteren Personen erforderlich, sollte die im Umgang mit brennbaren Kältemitteln geschulte Person die Arbeiten ständig überwachen.

2.1 Hinweise zu Batterien



Außerhalb der Reichweite von Kindern halten.



Verschlucken kann zu Verletzungen, zur Perforation von Weichgewebe und zum Tod führen. Schwere Verbrennungen können innerhalb von 2 Stunden nach der Einnahme auftreten. Sofort ärztlichen Rat einholen.

- Eine falsche Handhabung von Batterien kann zu Feuer, Explosionen, Auslaufen gefährlicher Stoffe oder anderen Gefahrensituationen führen!
- Werfen Sie Batterien nicht ins Feuer und setzen Sie sie keinen hohen Temperaturen aus.
- Batterien nicht öffnen, verformen oder kurzschließen, da in diesem Fall enthaltene Chemikalien auslaufen können.
- Versuchen Sie nicht, Batterien wieder aufzuladen. Nur als „aufladbar“ gekennzeichnete Batterien dürfen wieder aufgeladen werden. Es besteht Explosionsgefahr!

- Aufladbare Batterien immer aus dem Gerät entfernen, um sie aufzuladen.
- Überprüfen Sie regelmäßig die Batterien. Ausgetretene Chemikalien können dauerhafte Schäden am Gerät verursachen. Im Umgang mit beschädigten oder ausgelaufenen Batterien besondere Vorsicht walten lassen.
- Verätzungsgefahr! Schutzhandschuhe tragen.
- Chemikalien, die aus einer Batterie austreten, können zu Hautreizungen führen.
- Bei Hautkontakt mit viel Wasser abspülen. Wenn die Chemikalien in die Augen gelangt sind, grundsätzlich mit Wasser ausspülen, nicht reiben und sofort einen Arzt aufsuchen.
- Unterschiedliche Batterie- bzw. Akkutypen sowie neue und alte Batterien dürfen nicht gemischt eingesetzt werden.
- Batterien stets polrichtig einsetzen, da sonst die Gefahr des Platzens besteht.
- Entnehmen Sie die Batterien aus dem Gerät, wenn Sie es längere Zeit nicht benutzen oder es lagern wollen.
- Legen Sie die Batterien gemäß Polung ein.
- Erlauben Sie Kindern nicht, Batterien ohne Aufsicht eines Erwachsenen auszutauschen.
- Wählen Sie immer die richtige Größe und den richtigen Batterietyp für den beabsichtigten Gebrauch. Bewahren Sie die mit dem Gerät gelieferten Informationen zur korrekten Auswahl der Batterie als Referenz auf!
- Reinigen Sie die Batteriekontakte und auch die der Ausrüstung vor der Installation der Batterie.
- Entfernen Sie verbrauchte Batterien umgehend und entsorgen Sie diese umweltgerecht.
- Nehmen Sie die Batterien nicht auseinander.
- Wenn die Batteriefach-Abdeckung nicht sicher schließt, die Fernbedienung nicht mehr benutzen und von Kindern fernhalten.
- Vermeiden Sie extreme Bedingungen und Temperaturen, die auf Batterien / Akkus einwirken können, z. B. auf Heizkörpern / direkte Sonneneinstrahlung.

3. Vor der Inbetriebnahme

- Entfernen Sie sämtliches Verpackungsmaterial und alle Transportsicherungen vom Gerät. Überprüfen Sie, ob der Packungsinhalt vollständig und unbeschädigt ist.

3.1 Gerät aufstellen

Für einen sicheren und fehlerfreien Betrieb des Gerätes muss der Aufstellort folgende Voraussetzungen erfüllen:

- Der Boden muss fest, flach und waagrecht sein.
- Lassen Sie vor der Benutzung das Gerät 2 Stunden in senkrechter Position stehen.
- Es sind vom Gehäuse Mindestabstände von 50 cm seitlich und 50 cm nach hinten einzuhalten.
- Stellen Sie das Gerät nicht in einer heißen, nassen oder sehr feuchten Umgebung oder in der Nähe von brennbarem Material auf.
- Die Steckdose muss leicht zugänglich sein, so dass die Netzanschlussleitung notfalls leicht abgezogen werden kann.

3.2 Montage des Heißluft-Auslassschlauches

- Ziehen Sie den Heißluft-Auslassschlauch **14** auseinander und schrauben Sie den Schlauchanschluss (Fenster) **15** und den Schlauchanschluss (Klimagerät) **13** je an einem Ende des Heißluft-Auslassschlauchs **14** fest.
- Schieben Sie den Schlauchanschluss (Klimagerät) **13** in die dafür vorgesehene Schiene am hinteren Luftauslass **9**.

3.3 Montage der Fensterabdichtung

Hinweis: Abbildungen zur Hilfe finden Sie auf der Ausklappseite (siehe Abb. 1-7).

- Bevor Sie mit der Montage beginnen, reinigen Sie zuallererst Fenster und Fensterrahmen mit Seife oder Reinigungsmittel. Achten Sie darauf, dass der gesamte Oberflächen staub- und fettfrei ist, bevor Sie das Klettband am Fenster und Fensterrahmen anbringen (siehe Abb. 1).

- Messen Sie die Oberflächen ab und schneiden Sie das Klettband **16** auf die benötigten Maße zu (siehe Abb. 2). Bringen Sie anschließend das Klettband **16** rund um den Fensterrahmen und am Fenster an (siehe Abb. 3).

Hinweis: Kleben Sie das Klettband **16** nicht auf die Glasoberfläche.

- Befestigen Sie den Fensterstoff **17** am Klettband **16** (siehe Abb. 4).
- Öffnen Sie den Zippverschluss des Fensterstoffs **17** um ca. 50 cm (siehe Abb. 5).
- Stecken Sie den Heißluft-Auslassschlauch **14** des Klimageräts in die Öffnung. Schließen Sie anschließend den Zippverschluss so, dass dieser mit dem Heißluft-Auslassschlauch **14** abschließt und den Heißluft-Auslassschlauch **14** in der Öffnung festhält (siehe Abb. 6).

4. Inbetriebnahme

Das Produkt verfügt über 3 verschiedene Betriebsmodi: Kühlmodus, Entfeuchtungsmodus und Lüftungsmodus.

- Schließen Sie das Gerät an eine geerdete, abgesicherte, frei zugängliche Wandsteckdose an. Ein Piepton ertönt.





4.1 Modus auswählen

Nach dem Einschalten drücken Sie die MODE-Taste **(M) 20**, um zwischen Kühl- → Entfeuchtungs- → Lüftermodus zu wechseln.

4.1.1 Kühlmodus







- Drücken Sie die Ein- / Aus-Taste **POWER** **(⏻)** **18**, um das Gerät einzuschalten.
- Drücken Sie die MODE-Taste **(M) 20** so oft, bis die Kontrolllampe **"COOL"** aufleuchtet. Diese leuchtet während des Betriebes dauerhaft.
- Auf dem Display **2** wird nun die voreingestellte / zuletzt eingestellte Temperatur angezeigt.
- Sie können nun über die Plus-Taste **(+) 22** und

Minus-Taste  21 die gewünschte Temperatur einstellen (Temperaturbereich: 16 °C - 31 °C).

- Mit der Taste  26 Temperatureinheit (°C ↔ °F) können Sie die Temperatureinheit von Grad Celsius auf Grad Fahrenheit umstellen.
- Durch Drücken der SPEED-Taste  23 können Sie die gewünschte Luftgeschwindigkeit einstellen. Hier können Sie zwischen **HIGH** und **LOW** auswählen.
- Die aktuelle Einstellung wird mit einer leuchtenden Kontrolllampe angezeigt.
- Um das Gerät auszuschalten, drücken Sie die Ein- / Aus-Taste **POWER**  18, das Display  2 leuchtet weiter.



4.1.2 Entfeuchtungsmodus



Hinweis: Im Entfeuchtungsmodus können Sie den Heißluft-Auslassschlauch  14 vom Gerät entfernen.



- Drücken Sie die Ein- / Aus-Taste **POWER**  18, um das Gerät einzuschalten.
- Drücken Sie die MODE-Taste  20 so oft, bis die Kontrolllampe "DRY" sowie auf dem Display  2 "dh" aufleuchtet. Die Kontrolllampe und das Display  2 leuchten während des Betriebes dauerhaft.
- Die Temperatur kann in diesem Modus nicht manuell eingestellt werden. Die Lüftergeschwindigkeit wird automatisch auf niedrig (**LOW**) eingestellt und in der Lüftergeschwindigkeitsanzeige angezeigt. Die Lüftergeschwindigkeit kann in diesem Modus nicht manuell eingestellt werden.
- Um das Gerät auszuschalten, drücken Sie die Ein- / Aus-Taste **POWER**  18, das Display  2 leuchtet weiter.

4.1.3 Lüftungsmodus

Hinweis: Im Lüftungsmodus können Sie den Heißluft-Auslassschlauch  14 vom Gerät entfernen.

- Drücken Sie die Ein- / Aus-Taste **POWER**  18, um das Gerät einzuschalten.
- Drücken Sie die MODE-Taste  20 so oft, bis die Kontrolllampe "**FAN**" sowie auf dem

Display  2 "FA" aufleuchtet. Die Kontrolllampe und das Display  2 leuchten während des Betriebes dauerhaft.

- Die Temperatur kann in diesem Modus nicht manuell eingestellt werden.
- Drücken Sie die SPEED-Taste  23, um die gewünschte Luftgeschwindigkeit einzustellen. Die LED der eingestellten Luftgeschwindigkeit **HIGH** oder **LOW** leuchtet.
- Um das Gerät auszuschalten, drücken Sie die Ein- / Aus-Taste **POWER**  18, das Display  2 leuchtet weiter.







4.1.4 Schlaf-Modus

Hinweis: Die Schlaffunktion ist nur im Kühlmodus möglich.

- Drücken Sie im Kühlmodus die SLEEP-Taste  19, um den Schlaf-Modus einzuschalten.
- Der Ventilator reduziert automatisch die Geschwindigkeit.
- Der Schlafmodus wird für zwei Stunden aktiviert und die eingestellte Temperatur steigt automatisch um ein Grad pro Stunde an. Die Zieltemperatur bleibt auch nach der Erhöhung um zwei Grad unverändert. Das Gerät läuft weiter.
- Das Gerät arbeitet energiesparend und leise.

4.2 Timer-Einstellung

Mit der Timer-Funktion kann eine Ausschaltzeit in Stunden-Schritten (1-24) gewählt werden. Das Gerät schaltet sich dann automatisch aus.

- Drücken Sie im eingeschalteten Zustand die TIMER-Taste  24. Im Display  2 blinkt die Anzeige.
- Drücken Sie die Plus-Taste  22, um den Timer um 1 Stunde zu erhöhen.
- Drücken Sie die Minus-Taste  21, um den Timer um 1 Stunde zu verringern.
- Warten Sie ca. 5 Sekunden. Die Angabe wird automatisch übernommen.
- Wurde ein Timer eingestellt, welchen Sie abbrechen möchten, drücken Sie 2 mal die TIMER-Taste  24. Die Anzeige im Display  2 erlischt.

4.3 Luftstrom einstellen

Sie können den Luftstrom manuell justieren, indem Sie die Lüftungsschlitze **3** beim vorderen Luftauslass **4** nach oben oder unten bewegen.

4.4 Oszillations-Funktion

- Drücken Sie im eingeschalteten Zustand die SWING-Taste  **25**, um die Oszillation des Gerätes ein oder auszuschalten. Bei erfolgreicher Aktivierung leuchtet die Kontrolllampe auf. Die Oszillations-Funktion führt dazu, dass die ausgeblasene Luft von links nach rechts verteilt wird.

4.5 Nutzungsbereich der Fernbedienung

Bitte beachten Sie bei der Steuerung mit der Fernbedienung unbedingt den unten dargestellten Nutzungsbereich des Geräts (siehe Bild 1). Um eine Reaktion des Geräts auf einen Tastendruck der Fernbedienung zu gewährleisten, stellen Sie sicher, dass sich die Fernbedienung bei Betätigung einer Taste innerhalb des dargestellten Nutzungsbereichs befindet. Je nach Entfernung zum Gerät, ändert sich der Nutzungswinkel sowie der Nutzungsradius und daraus ergibt sich der jeweilige Nutzungsbereich. Die günstigste Positionierung der Fernbedienung zum Gerät befindet sich mittig auf Höhe des Display **2**.

Hinweis: Befinden sich Gegenstände, Wände oder andere Hindernisse zwischen dem Gerät und der Fernbedienung, kann die Steuerung des Geräts mit der Fernbedienung behindert werden.

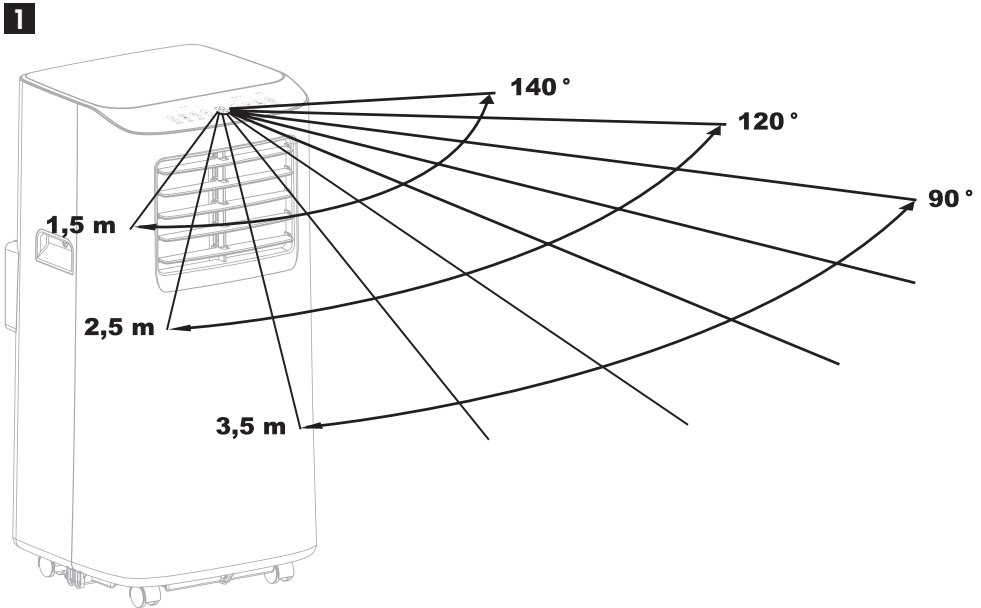

4.6 Gerät mit der App steuern

Sie haben die Möglichkeit, das Gerät komfortabel über eine App zu steuern. Die Bedienfunktionen in der App sind analog zur o.g. Bedienung direkt am Gerät.

- Die Steuerung und Einrichtung dieses Produktes erfolgt über die App **"LIDL HOME"**.
- Registrieren Sie ihr Gerät mit der App, wie in Kapitel 4.7 beschrieben, um es mit Ihrem mobilen Endgerät zu steuern.
- Die zu Ihrem mobilen Endgerät passende App können Sie im App Store (iOS) oder im Google Play Store (Android) herunterladen.

4.7 WLAN-Kopplung mit dem Gerät

- Suchen Sie im App Store (iOS) oder im Google Play Store (Android) nach der App **"LIDL HOME"** und laden Sie sie auf Ihr mobiles Endgerät herunter. Registrieren Sie sich oder melden Sie sich bei Ihrem **"LIDL HOME"** Konto an.

Hinweis: Achten Sie darauf, dass WLAN und Bluetooth auf Ihrem mobilen Endgerät angeschaltet ist. Der Zugriff auf das lokale Netzwerk und Bluetooth muss erlaubt werden.

- Drücken Sie das Pluszeichen auf der **"LIDL HOME"** App, um Ihr Gerät hinzuzufügen.

Hinweis: Stimmen Sie bei Abfrage "Standortberechtigung" zu.

- Wählen Sie auf der linken Seite die Rubrik **"Andere"** aus.
- Drücken Sie nun auf **„Andere (Wi-Fi)“**.
- Geben Sie nun das Passwort ihres lokalen Netzwerkes (2,4 GHz WLAN-Netzwerks) ein.

Hinweis: Stellen Sie sicher, dass sich Ihr Klimagerät im Standby-Modus befindet.

- Halten Sie die SPEED-Taste  **23** für ca. 5 Sekunden lang gedrückt, bis ein akustisches Signal ertönt. Die **"POWER-Anzeige"** blinkt schnell.

- Bestätigen Sie nun in der **"LIDL HOME"** App das WLAN-Passwort.

Hinweis: 5 GHz WLAN-Netzwerke werden von dieser Anwendung nicht unterstützt.

- Drücken Sie dann auf **„Fertig“**.
- Die Steuerung des Produktes können Sie nun entweder über die App, direkt am Gerät oder über die Fernbedienung vornehmen.
- Die Steuerung der Funktionen befinden sich nun auf der Unterseite der App. Diese Bedienfunktionen entsprechen den o.g. Modi und Funktionen in den Kapitel 4.1 bis 4.4.

4.8 Entkoppeln des Gerätes

- Halten Sie im Standby-Modus die SPEED-Taste  **23** für ca. 5 Sekunden gedrückt, das Gerät wird direkt entkoppelt. In der **"LIDL HOME"** App werden Sie in den Konfigurationsmodus geleitet.
- Sie können nun das Gerät neu koppeln. Befolgen Sie hierzu die Schritte im Kapitel 4.6 erneut.

4.9 Wassertank entleeren

Hinweis:

- Bei niedriger Raumtemperatur und hoher Luftfeuchtigkeit kann das Produkt die Feuchtigkeit womöglich nicht schnell genug verdunsten. In diesem Fall sammelt sich Wasser im Wassertank.
- Befindet sich das Produkt im Entfeuchtungsmodus **"dh"** entzieht es der Raumluft Feuchtigkeit. Folglich sammelt sich Wasser im Wassertank an. Ist der Wassertank voll, leuchtet die Kontrolllampe **"FULL"** auf und das Produkt stellt den Betrieb ein.

Gehen Sie wie folgt vor, um den Wassertank zu entleeren:

- Schalten Sie das Gerät aus und ziehen Sie den Netzstecker aus der Steckdose.
- Entfernen Sie den Schlauchanschluss **13** vom hinteren Luftauslass **9** und nehmen Sie den Heißluft-Auslassschlauch **14** vom Gerät ab.

- Benutzen Sie zum Entleeren des Wassertanks eine flache Schale, die mehr als 0,5 l Wasser aufnehmen kann.
- Drehen Sie den Entleerungsstopfen **7** (sowie den darunter liegenden inneren Stopfen) aus der Öffnung heraus und lassen Sie das Wasser abfließen.
- Drehen Sie den Entleerungsstopfen **7** (sowie den darunter liegenden inneren Stopfen) wieder ordnungsgemäß in die Öffnung.
- Das Produkt kann nun den Betrieb wieder aufnehmen, nachdem der Netzstecker wieder eingesteckt wurde und der Heißluft-Auslassschlauch **14** wieder angebracht wurde.

4.9.1 Ständigen Wasserabfluss verwenden

Wird das Produkt vorwiegend im Entfeuchtungsmodus betrieben, so besteht die Möglichkeit, das Wasser ständig abfließen zu lassen und somit den Wassertank automatisch zu entleeren.

- Schalten Sie das Gerät aus und ziehen Sie den Netzstecker aus der Steckdose.
- Drehen Sie den Entleerungsstopfen **10** (sowie den darunter liegenden inneren Stopfen) aus der Öffnung heraus und lassen Sie das Wasser abfließen.
- Schließen Sie nun einen passenden Ablaufschlauch (nicht im Lieferumfang enthalten) an die Öffnung an.
- Legen Sie das offene Ende des Ablaufschlauches in ein geeignetes Auffanggefäß oder einen Abfluss.

Hinweis: Achten Sie darauf, dass der Ablaufschlauch möglichst direkt und ohne Knicke oder Knoten zum Abfluss führt. Auf diese Weise wird das beim Entfeuchtungsprozess entstehende Wasser automatisch in den Abfluss geleitet.

5. Schutzfunktion

5.1 Überlaufschutzfunktion

Wenn das Wasser in der Wasserwanne den Warnpegel überschreitet, ertönt automatisch ein Alarm und die Anzeige "FULL" blinkt. An diesem Punkt müssen Sie das Abflussrohr, das die Maschine oder den Wasserauslass verbindet, zu einem Abflussrohr oder einem anderen Abflussbereich bewegen, um das Wasser zu entleeren. Nachdem das Wasser geleert wurde, kehrt die Maschine automatisch in den ursprünglichen Zustand zurück.

5.2 Schutzfunktion des Kompressors

Um die Lebensdauer des Kompressors zu verlängern, verfügt er über eine Schutzfunktion mit 3-minütiger Startverzögerung, nachdem der Kompressor ausgeschaltet wurde.

6. Fehlerbehebung

Störung	Mögliche Ursache(n)	Lösung
Das Klimagerät funktioniert nicht.	Keine oder zu niedrige Spannung.	Stellen Sie sicher, dass der Netzstecker in der Steckdose steckt. Überprüfen Sie die Sicherung und wechseln Sie diese ggf. aus. Überprüfen Sie die Netzspannung.
	Wassertank ist voll.	Wassertank entleeren.
	Die Umgebungstemperatur ist zu hoch oder zu niedrig.	Es wird empfohlen, das Gerät bei einer Temperatur von 7 bis 35 °C (44 bis 95 °F) zu benutzen.
	Im Kühlmodus ist die Zimmertemperatur niedriger als die eingestellte Temperatur.	Eingestellte Temperatur ändern.
	Luftenzug oder Luftauslass ist blockiert.	Blockade entfernen.
Das Produkt kühlt nicht ausreichend.	Türen und Fenster sind nicht richtig geschlossen.	Schließen Sie Türen und Fenster.
	Der Heißluft-Auslassschlauch 14 ist nicht angeschlossen oder verstopft.	Schließen Sie den Heißluft-Auslassschlauch 14 an oder reinigen Sie ihn.
	Die Temperatureinstellung ist zu hoch.	Passen Sie die Temperatureinstellung an.
	Der Luftfilter 12 ist verschmutzt.	Luftfilter 12 reinigen oder ersetzen.
Das Gerät ist sehr laut.	Das Gerät steht nicht auf einer ebenen Fläche.	Stellen Sie Gerät auf ebenen und harten Untergrund.
Der Kompressor funktioniert nicht.	Der Überhitzungsschutz ist aktiviert.	Warten Sie 3 Minuten, bis die Temperatur gesunken ist und starten Sie dann das Gerät neu.
Die Fernbedienung funktioniert nicht.	Die Entfernung zwischen Gerät und Fernbedienung ist zu groß.	Fernbedienung in die Nähe des Klimageräts halten. Sicherstellen, dass die Fernbedienung direkt auf den Fernbedienungsempfänger gerichtet ist.
	Die Fernbedienung ist nicht auf den Empfänger gerichtet.	
	Batterien sind leer.	Batterien ersetzen.
Fehlercode E1	Fehlfunktion des Zimmertemperatursensors.	Kontaktieren Sie die Service-Hotline.
Fehlercode E2	Fehlfunktion des Rohrleitungs-temperatursensors.	Kontaktieren Sie die Service-Hotline.

7. Wartung, Reinigung und Lagerung

STROMSCHLAGEFAHR!

Unsachgemäßer Umgang mit dem Produkt kann zu elektrischem Stromschlag führen.

- Ziehen Sie immer den Netzstecker, wenn das Gerät nicht in Gebrauch ist und vor jeder Reinigung oder bei Betriebsstörungen!
- Tauchen Sie das Gerät niemals in Wasser oder andere Flüssigkeiten.
- Achten Sie darauf, dass kein Wasser oder andere Flüssigkeiten in das Gehäuse gelangen.
- **ACHTUNG! BESCHÄDIGUNGSGEFAHR!** Unsachgemäßer Umgang mit dem Produkt kann zu Beschädigungen des Produkts führen.
- Verwenden Sie keine aggressiven Reinigungsmittel, Bürsten mit Metall- oder Nylonborsten sowie keine scharfen oder metallischen Reinigungsgegenstände wie Messer, harte Spachtel und dergleichen. Diese können die Oberflächen beschädigen.
- Reinigen Sie das Gehäuse und die Fernbedienung mit einem weichen, trockenen Tuch.
- Bewahren Sie das Gerät stets an einem trockenen Ort auf.
- Schützen Sie das Gerät vor direkter Sonneneinstrahlung.
- Lagern Sie das Produkt für Kinder unzugänglich.
- Entleeren Sie den Wassertank wie im „Kapitel 4.9“ beschrieben.

7.1 Luftfilter reinigen

- Reinigen Sie den Luftfilter **12** alle 2 Wochen oder wenn er sichtbar verschmutzt ist.
- Ziehen Sie vor der Reinigung den Netzstecker.
- Entleeren Sie den Wassertank vollständig wie im „Kapitel 4.9“ beschrieben.
- Wischen Sie das Gerät mit einem leicht angefeuchteten Tuch ab. Lassen Sie alle Teile danach vollständig trocknen.
- Lösen Sie die Schraube und ziehen Sie den Luftfilter **12** aus dem Gehäuse heraus.
- Reinigen Sie ihn mit lauwarmem Wasser (max. 40 °C) und etwas neutralem Reiniger und lassen Sie ihn an der Luft vollständig trocknen (ohne direkte Sonneneinstrahlung).

- Setzen Sie den Luftfilter **12** in das Gehäuse ein und ziehen die Schraube wieder fest.

8. Entsorgung



Die Verpackung besteht aus umweltfreundlichen Materialien, die Sie über die örtlichen Recyclingstellen entsorgen können.



Das Triman-Logo gilt nur für Frankreich.



Die durchgestrichene Mülltonne weist darauf hin, dass das Gerät am Ende seiner Lebensdauer getrennt vom unsortierten Siedlungsabfall zu erfassen ist.

Dieses Produkt unterliegt der europäischen Richtlinie 2012/19/EU.

Entsorgen Sie das Produkt nicht im Hausmüll, sondern über kommunale Sammelstellen zur stofflichen Verwertung! Sie sind **verpflichtet**, Altgeräte einer vom unsortierten Siedlungsabfall getrennten Erfassung zuzuführen.

Möglichkeiten zur **kostenlosen** Entsorgung bzw. Rückgabe des ausgedienten Gerätes erfahren Sie bei Ihrer Gemeinde- oder Stadtverwaltung, im Internet sowie im Laden selbst, wo Sie dieses Gerät erworben haben. Unabhängig vom Kauf eines Neugerätes, ist LIDL zur **unentgeltlichen** Rücknahme von bis zu drei Altgeräten verpflichtet, die in keiner Abmessung größer als 25 cm sind.

Achten Sie darauf, dass Sie für die Löschung sämtlicher personenbezogener Daten von Ihrem Altgerät selbst verantwortlich sind.



FR

Cet appareil, ses
accessoires et piles
se recyclent

À DÉPOSER
EN MAGASIN

OU

À DÉPOSER
EN DÉCHÈTERIE

Points de collecte sur www.quefairedemesdechets.fr



Getrennte Sammlung- Nicht im Hausmüll entsorgen! Defekte oder verbrauchte Batterien/Akkus müssen gemäß Richtlinie 2006/66/EG und deren Änderungen recycelt werden. Geben Sie Batterien/Akkus und/oder das Produkt über die angebotenen Sammeleinrichtungen zurück. Batterien/Akkus können nach Gebrauch im Handelsgeschäft unentgeltlich zurückgegeben werden. Sie sind gesetzlich zur Rückgabe von Altbatterien/-Akkus verpflichtet.

Sie müssen Altbatterien und Altakkumulatoren, die zerstörungsfrei aus dem Altgerät entnommen werden können, vor der Abgabe an einer Erfassungsstelle vom Altgerät zerstörungsfrei trennen- außer die Altgeräte werden separiert, um sie für die Wiederverwendung vorzubereiten.

Batterien/Akkus dürfen nicht über den Hausmüll entsorgt werden. Sie können giftige Schwermetalle enthalten und unterliegen der Sondermüllbehandlung. Altbatterien können Schadstoffe enthalten, die bei nicht sachgemäßer Entsorgung die Umwelt oder Ihre Gesundheit schädigen können. Batterien enthalten aber auch wichtige Rohstoffe wie z. B. Eisen, Zink, Mangan oder Nickel und werden wieder verwertet. Die chemischen Symbole der Schwermetalle sind wie folgt: Cd = Cadmium, Hg = Quecksilber, Pb = Blei. Geben Sie deshalb verbrauchte Batterien/Akkus bei einer kommunalen Sammelstelle ab.



Beachten Sie die Kennzeichnung der Verpackungsmaterialien bei der Abfalltrennung, diese sind gekennzeichnet mit Abkürzungen (a) und Nummern (b) mit folgender Bedeutung: 1-7: Kunststoffe/ 20-22: Papier und Pappe/80-98: Verbundstoffe.

9. Datenschutz/Internetsicherheit

Für Fragen zum Thema Datenschutz/Internetsicherheit, Meldungen von Sicherheitslücken etc. wenden Sie sich bitte an:

Lidl-services@rowi-group.com
Service-Hotline: +800 7694 7694
(kostenlos aus dem Festnetz)

Die vollständige Datenschutzerklärung steht unter folgendem Link zum Download bereit:

<https://rowi-group.com/wp-content/uploads/2023/12/LIDL-Home-App-Privacy-Note.pdf>

10. EU-Konformitätserklärung CE

Wir,
ROWI Germany GmbH
Werner-von-Siemens-Str. 27
76694 Forst, Deutschland

Dokumentenverantwortlicher: Herr Marc Stockenberger, erklären hiermit, dass dieses Produkt mit den folgenden Normen, normativen Dokumenten und EU-Richtlinien übereinstimmt:

RE-Richtlinie: (2014/53/EU)

Artikel 3.1a, 3.1b und 3.2

RoHS Richtlinie: (2011/65/EU)

* inkl. der delegierten Richtlinie (EU) 2015/863

Ökodesign Richtlinie: (2009/125/EG)

inkl. den delegierten Verordnungen (EU) 206/2012

* Der oben beschriebene Gegenstand der Erklärung erfüllt die Vorschriften der Richtlinie 2011/65/EU des Europäischen Parlaments und des Rates vom 8. Juni 2011 zur Beschränkung der Verwendung bestimmter gefährlicher Stoffe in Elektro- und Elektronikgeräten.

Angewandte harmonisierte Normen:

EN 60335-1:2012/A15:2021
EN 60335-2-40:2003/A13:2012
EN 62233:2008
EN IEC 55014-1:2021
EN IEC 55014-2:2021
EN IEC 61000-3-2:2019+A1:2021
EN 61000-3-3:2013+A1:2019+A2:2021
EN IEC 61000-3-11:2019
EN 301 489-1 V2.2.3:2019
EN 301 489-17 V3.2.4:2020
EN IEC 63000:2018
EN 300 328 V2.2.2:2019
EN IEC 62311:2020
EN 62311:2008
EN 50665:2017
EN 50564:2011

Gerätebezeichnung:

Mobiles Klimagerät

Modellnummer: 9000 BTU WIFI A1

Herstellungsjahr: 10 - 2023

Seriennummer:

IAN 446395_2307

Dokumentationsverantwortlicher:

Marc Stockenberger

Ort: Forst

Datum/Herstellerunterschrift: 09.01.2023



Marc Stockenberger
Geschäftsführer

Die alleinige Verantwortung für die Ausstellung dieser Konformitätserklärung trägt der Hersteller.

11. Garantie der ROWI Germany GmbH

Sehr geehrte Kundin, sehr geehrter Kunde,
Sie erhalten auf dieses Gerät 3 Jahre Garantie ab Kaufdatum. Im Falle von Mängeln dieses Produkts stehen Ihnen gegen den Verkäufer des Produkts gesetzliche Rechte zu. Diese gesetzlichen Rechte werden durch unsere im Folgenden dargestellte Garantie nicht eingeschränkt.

Garantiebedingungen

Die Garantiefrist beginnt mit dem Kaufdatum. Bitte bewahren Sie den Original-Kassenbon gut auf. Dieser wird als Nachweis für den Kauf benötigt.

Tritt innerhalb von drei Jahren ab dem Kaufdatum dieses Produkts ein Material- oder Fabrikationsfehler auf, wird das Produkt von uns - nach unserer Wahl - für Sie kostenlos repariert, ersetzt oder der Kaufpreis erstattet. Diese Garantieleistung setzt voraus, dass innerhalb der Drei-Jahres-Frist das defekte Gerät und der Kaufbeleg (Kassenbon) vorgelegt und schriftlich kurz beschrieben wird, worin der Mangel besteht und wann er aufgetreten ist.

Wenn der Defekt von unserer Garantie gedeckt ist, erhalten Sie das reparierte oder ein neues Produkt zurück. Mit Reparatur oder Austausch des Produkts beginnt kein neuer Garantiezeitraum.

Garantiezeit und gesetzliche Mängelansprüche

Die Garantiezeit wird durch die Gewährleistung nicht verlängert. Dies gilt auch für ersetzte und reparierte Teile. Eventuell schon beim Kaufvorhandene Schäden und Mängel müssen sofort nach dem Auspacken gemeldet werden. Nach Ablauf der Garantiezeit anfallende Reparaturen sind kostenpflichtig.

Garantieumfang

Das Gerät wurde nach strengen Qualitätsrichtlinien sorgfältig produziert und vor Anlieferung gewissenhaft geprüft.

Die Garantieleistung gilt für Material- oder Fabrikationsfehler. Diese Garantie erstreckt sich nicht auf Produktteile, die normaler Abnutzung ausgesetzt

sind und daher als Verschleißteile angesehen werden können oder für Beschädigungen an zerbrechlichen Teilen, z. B. Schalter, Akkus oder die aus Glas gefertigt sind.

Diese Garantie verfällt, wenn das Produkt beschädigt, nicht sachgemäß benutzt oder gewartet wurde. Für eine sachgemäße Benutzung des Produkts sind alle in der Bedienungsanleitung aufgeführten Anweisungen genau einzuhalten. Verwendungszwecke und Handlungen, von denen in der Bedienungsanleitung abgeraten oder vor denen gewarnt wird, sind unbedingt zu vermeiden.

Das Produkt ist lediglich für den privaten und nicht für den gewerblichen Gebrauch bestimmt. Bei missbräuchlicher und unsachgemäßer Behandlung, Gewaltanwendung und bei Eingriffen, die nicht von unserer autorisierten Service-Niederlassung vorgenommen wurden, erlischt die Garantie.

Abwicklung im Garantiefall

Um eine schnelle Bearbeitung Ihres Anliegen zu gewährleisten, folgen Sie bitte den folgenden Hinweisen:

- Bitte halten Sie für alle Anfragen den Kassensbon und die Artikelnummer (IAN 446395_2307) als Nachweis für den Kauf bereit.
- Die Artikelnummer entnehmen Sie bitte dem Typenschild am Produkt, dem Titelblatt Ihrer Anleitung (unten links) oder dem Aufkleber auf der Rück- oder Unterseite des Produktes.
- Sollten Funktionsfehler oder sonstige Mängel auftreten, kontaktieren Sie zunächst die nachfolgend benannte Serviceabteilung **telefonisch** oder per **E-Mail**.
- Ein als defekt erfasstes Produkt können Sie dann unter Beifügung des Kaufbelegs (Kassensbon) und der Angabe, worin der Mangel besteht und wann er aufgetreten ist, für Sie portofrei an die Ihnen mitgeteilte Service-Anschrift übersenden.



Auf www.lidl-service.com können Sie diese und viele weitere Handbücher, Produktvideos und Installationssoftware herunterladen. Mit diesem QR-Code gelangen Sie direkt auf die Lidl-Service-Seite (www.lidl-service.com) und können mittels der Eingabe der Artikelnummer (IAN 446395_2307) Ihre Bedienungsanleitung öffnen.

12. Service

Sollten beim Betrieb Ihres ROWI Germany-Produktes Probleme auftreten, gehen Sie bitte wie folgt vor:

Kontaktaufnahme

Das ROWI Germany Service-Team erreichen Sie unter:

ROWI Germany GmbH
Werner-von-Siemens-Str. 27
76694 Forst
DEUTSCHLAND
Lidl-services@rowi-group.com
Service-Hotline: +800 7694 7694
(kostenlos aus dem Festnetz)

IAN 446395_2307

Die meisten Probleme können bereits im Rahmen der kompetenten, technischen Beratung unseres Service-Teams behoben werden.

1. Introduction	46
1.1 Utilisation conforme	46
1.2 Contenu de la livraison	46
1.3 Équipement	46
1.4 Données techniques	47
2. Consignes de sécurité	48
2.1 Consignes concernant les piles	53
3. Avant la mise en service	55
3.1 Installer l'appareil	55
3.2 Montage du tuyau de sortie d'air chaud	55
3.3 Montage du joint de fenêtre	55
4. Mise en service	55
4.1 Sélectionner le mode	55
4.1.1 Mode de refroidissement	55
4.1.2 Mode de déshumidification	56
4.1.3 Mode de ventilation	56
4.1.4 Mode sommeil	56
4.2 Réglage de la minuterie	56
4.3 Régler le flux d'air	57
4.4 Fonction d'oscillation	57
4.5 Plage d'utilisation de la télécommande	57
4.6 Contrôler l'appareil avec l'application	58
4.7 Couplage WLAN avec l'appareil	58
4.8 Découpler l'appareil	58
4.9 Vider le réservoir d'eau	58
4.9.1 Utiliser un écoulement d'eau permanent	59
5. Fonction de protection	59
5.1 Fonction anti-débordement	59
5.2 Fonction de protection du compresseur	59
6. Dépannage	60
7. Entretien, nettoyage et stockage	61
7.1 Nettoyer le Filtre à air	61
8. Mise au rebut	61
9. Protection des données/sécurité Internet	62
10. Déclaration de conformité UE C E	62
11. Garantie de ROWI Germany GmbH pour la France	63
12. Garantie de ROWI Germany GmbH pour la Belgique	64
13. Service	65

CLIMATISEUR MOBILE 9000 BTU WIFI A1

1. Introduction

Nous vous félicitons pour l'achat de votre nouvel appareil. Vous avez ainsi fait le choix d'un produit de qualité. Le mode d'emploi fait partie intégrante de ce produit. Il contient des indications importantes concernant la sécurité, l'utilisation et la mise au rebut du produit. Familiarisez-vous avec toutes les recommandations d'utilisation et de sécurité avant d'utiliser le produit. Utilisez le produit uniquement selon la description faite et pour les applications indiquées. Si vous transmettez le produit à un tiers, joignez-y tous les documents le concernant.









1.1 Utilisation conforme

Ce produit est un climatiseur mobile qui sert uniquement à réguler la température, à faire circuler l'air et à le déshumidifier dans des pièces intérieures sèches. Toute autre utilisation que celle décrite ci-dessus ou toute modification du produit est interdite et entraîne des dommages. Le fabricant décline toute responsabilité en cas de dommages résultant d'une utilisation non conforme. Le produit n'est pas destiné à un usage professionnel.

1.2 Contenu de la livraison

- 1 Climatiseur mobile
- 1 Télécommande
- 1 Tuyau de sortie d'air chaud
- 1 Raccord de tuyau (fenêtre)
- 1 Raccord de tuyau (climatiseur)
- 2 Bouchons de fixation
- 2 Piles 1,5 V (type LR03 (AAA))
- 1 Tissu pour fenêtre
- 1 Bande velcro
- 1 Manuel d'utilisation

1.3 Équipement

- 1 Panneau de commande
- 2 Écran
- 3 Fentes d'aération
- 4 Sortie d'air avant
- 5 Poignées encastrées
- 6 Roulettes (prémonté)
- 7 Bouchon de vidange
- 8 Entrée d'air arrière
- 9 Sortie d'air arrière
- 10 Bouchon de vidange
- 11 Enrouleur de câble
- 12 Filtre à air
- 13 Raccord de tuyau (climatiseur)
- 14 Tuyau de sortie d'air chaud
- 15 Raccord de tuyau (fenêtre)
- 16 Bande velcro
- 17 Tissu de fenêtre avec fermeture à glissière
- 18 Bouton marche/arrêt 
- 19 Bouton SLEEP 
- 20 Bouton de MODE  (COOL / DRY / FAN)
- 21 Bouton moins 
- 22 Bouton plus 
- 23 Bouton SPEED 
- 24 Bouton TIMER 
- 25 Bouton SWING 
- 26 Unité de température 

1.4 Données techniques

Désignation de l'appareil:	Climatiseur local		
Modèle:	Climatiseur mobile 9000 BTU WIFI A1		
Tension assignée :	220-240 V~ (courant alternatif)		
Fréquence nominale :	50 Hz		
Puissance assignée :	1010 W		
Classe de protection :	I		
Plage de sélection de la température :	16 °C - 31 °C		
Classe d'efficacité énergétique :	A		
Puissance frigorifique :	2,64 kW (9000 BTU)		
Fluide frigorigène :	R290		
Fluide frigorigène :	195 g		
Taille minimale de la pièce (surface au sol) :	7 m ²		
Volume maximal de la pièce :	42-60 m ³		
Fonction de déshumidification :	jusqu'à 1,75 l/h (pièce à 30° C / 80 % HR*)		

Informations requises pour les climatiseurs monocanal

Identification du modèle: 9000 BTU WIFI A1

Description	Symbole	Valeur	Unité
Puissance frigorifique nominale	P_{rated}	2,65	kW
Puissance calorifique nominale	P_{rated}	-	kW
Puissance frigorifique absorbée nominale	P_{EER}	1,010	kW
Puissance calorifique absorbée nominale	P_{COP}	-	kW
Coefficient d'efficacité énergétique nominal	$EERd$	2,62	-
Coefficient de performance nominal	$COPd$	-	-

Niveau sonore :	65 dB (A)
Pile (télécommande) :	2 x AAA 1,5 V (LR03)
Poids :	21,5 kg
Degré de protection :	IPX0
Bande de fréquence :	2,4 GHz -2,4835 GHz
Max. Puissance d'émission :	17,5 dBm

rF* : humidité relative

Pression de service admissible

Décharge :	1,8 MPa
Aspiration :	0,6 MPa



Pression maximale admissible

Décharge :	3,0 MPa
Aspiration :	3,0 MPa

Longueur du câble d'alimentation :	env. 1,8 m
Longueur du tuyau d'air chaud	
Tuyau de vidange :	env. 1,5 m
Capacité du réservoir d'eau :	env. 0,5 l
Dimensions (L x l x H) :	env. 35 x 35,3 x 70,5 cm

Description	Symbole	Valeur	Unité
Consommation d'électricité en «arrêt par thermostat»	P_{TO}	-	W
Consommation d'électricité en mode «veille»	P_{SB}	0,74	W
Consommation d'électricité des appareils double conduit	Q_{DD}	-	kWh/a
Consommation d'électricité des appareils simple conduit	Q_{SD}	1,010	kWh/h
Niveau de puissance acoustique	L_{WA}	64,75	dB (A)
Potentiel de réchauffement planétaire	GWP	3	kg CO ₂ Äq.

ROWI Germany GmbH
Werner-von-Siemens-Str. 27
76694 Forst
ALLEMAGNE

	Lisez toutes les consignes de sécurité et directives.
	Si des réparations sont nécessaires, veuillez vous adresser au centre de service le plus proche et suivre exclusivement et scrupuleusement les instructions du fabricant.
	AVERTISSEMENT ! DANGER D'INCENDIE !

2. Consignes de sécurité



Lisez toutes les consignes de sécurité et directives.



Ne pas respecter les consignes de sécurité et les directives peut entraîner de graves blessures et/ou des dommages matériels.

Conservez toutes les consignes de sécurité et les directives pour pouvoir les consulter à l'avenir !

- Cet appareil peut être utilisé par des enfants âgés de 8 ans et plus, ainsi que par des personnes dont les capacités physiques, sensorielles ou mentales sont réduites ou qui manquent d'expérience et de connaissances, à condition qu'elles soient surveillées ou qu'elles aient reçu des instructions concernant l'utilisation sûre de l'appareil et qu'elles comprennent les risques qui en résultent. Les enfants ne doivent pas jouer avec l'appareil. Le nettoyage et l'entretien par l'utilisateur ne doivent pas être effectués par des enfants sans surveillance.
- Ne laissez pas le produit ou le matériel d'emballage traîner négligemment. Les films/sacs en plastique, les pièces en plastique, etc. pourraient devenir des jouets dangereux pour les enfants.
- Ne laissez pas le produit sans surveillance pendant son fonctionnement.

AVERTISSEMENT ! RISQUE DE CHOC ÉLECTRIQUE !

- Une installation électrique défectueuse ou une tension de réseau trop élevée peuvent entraîner un choc électrique.



- Ne branchez le produit que si la tension de la prise de courant correspond à celle indiquée sur la plaque signalétique.
- Ne branchez le produit que sur une prise de courant facilement accessible afin de pouvoir le débrancher rapidement en cas d'incident.
- N'utilisez pas le produit s'il présente des dommages visibles ou si le câble ou la fiche d'alimentation est défectueux.
- Si le cordon d'alimentation du produit est endommagé, il doit être remplacé par le fabricant, son service après-vente ou une personne de qualification similaire afin d'éviter tout danger.
- N'ouvrez pas le boîtier, mais confiez la réparation à des spécialistes. Adressez-vous pour cela à un atelier spécialisé. En cas de réparation effectuée par vos soins, de raccordement non conforme ou de mauvaise utilisation, toute responsabilité et tout droit à la garantie sont exclus.
- En cas de réparation, seules les pièces correspondant aux caractéristiques d'origine de l'appareil doivent être utilisées. Ce produit contient des pièces électriques et mécaniques indispensables à la protection contre les sources de danger.
- Ne faites pas fonctionner le produit avec une minuterie externe ou un système de télégestion séparé.
- N'immergez pas le produit, le câble d'alimentation ou la fiche d'alimentation dans l'eau ou dans tout autre liquide.
- Ne touchez jamais la fiche d'alimentation avec des mains humides.
- Ne retirez jamais la fiche d'alimentation de la prise en la tenant par le câble d'alimentation, mais saisissez toujours la fiche d'alimentation.
- N'utilisez jamais le cordon d'alimentation comme poignée de transport.
- Tenez le produit, la fiche d'alimentation et le cordon d'alimentation à l'écart des flammes nues et des surfaces chaudes.
- Placez le câble d'alimentation de manière à ce qu'il ne devienne pas un risque de trébuchement.
- Ne pliez pas le câble d'alimentation et ne le placez pas sur des arêtes vives.

- N'utilisez le produit qu'à l'intérieur. Ne l'utilisez jamais dans des pièces humides ou sous la pluie.
- N'utilisez jamais le produit à proximité d'un foyer.
- N'utilisez jamais le produit dans des endroits où de l'huile ou de l'eau pourrait être projetée.
- Ne rangez jamais le produit de manière à ce qu'il puisse tomber dans une baignoire ou un lavabo.
- N'attrapez jamais un appareil électrique s'il est tombé dans l'eau. Dans un tel cas, débranchez immédiatement la fiche de la prise de courant.
- Veillez à ce que les enfants n'insèrent pas d'objets dans le produit.
- Lorsque vous n'utilisez pas le produit, lorsque vous le nettoyez ou en cas de dysfonctionnement, éteignez toujours le produit et débranchez la fiche d'alimentation de la prise de courant.
- Toutes les prises de courant doivent être conformes aux règles de sécurité en vigueur dans le pays concerné.

AVERTISSEMENT ! DANGER D'INCENDIE !

- Certaines parties du produit deviennent chaudes pendant le fonctionnement et peuvent provoquer des incendies si elles ne sont pas manipulées correctement.
- Ne couvrez jamais le produit. Cela pourrait déclencher un incendie.

AVERTISSEMENT ! RISQUE DE BLESSURE !

- Une manipulation inappropriée du produit peut entraîner des blessures.
- Ne touchez pas les parties chaudes du produit avec les doigts nus pendant son fonctionnement. Attirez également l'attention des autres utilisateurs sur les risques encourus !
- Notez que certaines parties du produit peuvent être encore chaudes après l'arrêt.
- N'insérez pas les mains, les doigts ou des objets dans les entrées d'air  ou les sorties d'air . Attirez l'attention des enfants sur ce danger.
- Transportez et stockez toujours le produit en position verticale, jamais en position inclinée.

- Éteignez le produit et débranchez le cordon d'alimentation de la prise murale avant de déplacer le produit.
- N'utilisez pas le produit dans des endroits où des gaz inflammables peuvent être présents.
- Éloignez les cheveux longs du produit. Ceux-ci peuvent être aspirés par les entrées d'air [8].
- Évitez d'utiliser des bombes aérosols à proximité du produit.
- Pour des raisons de sécurité, ne sortez pas de la maison lorsque les fenêtres sont ouvertes afin d'évacuer l'air chaud du produit.

ATTENTION ! RISQUE D'INCENDIE !

- L'appareil est rempli de gaz propane R290.

AVERTISSEMENT ! DANGERS DUS AU FLUIDE FRIGORIGÈNE !

- Le produit contient 195 g de gaz réfrigérant R290, qui est facilement inflammable et peut causer des dommages à la santé et à l'environnement s'il n'est pas manipulé correctement.
- Notez que les fluides frigorigènes peuvent être inodores.
- Évitez tout contact avec le fluide frigorigène et n'endommagez en aucun cas le circuit de fluide frigorigène.
- Ne stockez le produit que dans des locaux sans sources d'inflammation fonctionnant en continu (par exemple, flammes nues, appareils à gaz actifs, chauffages électriques actifs, etc.)
- N'utilisez le produit que dans des pièces suffisamment aérées d'une surface d'au moins 7 m².
- La zone dans laquelle se trouve le produit doit être conçue de manière à ce que les éventuelles fuites de gaz réfrigérant ne puissent pas s'accumuler.
- Stockez le produit de manière à éviter tout dommage mécanique.
- Les réparations et les travaux d'entretien sur le circuit de refroidissement ne peuvent être effectués que par un personnel spécialisé spécialement certifié à cet effet.
- Le fluide frigorigène ne doit être chargé ou déchargé que par un personnel spécialisé certifié.

- Les travaux d'entretien et les réparations ne doivent être effectués que conformément aux recommandations du fabricant.
- Les ordonnances sur le gaz en vigueur localement doivent être respectées.
- Les ouvertures d'aération doivent toujours laisser passer librement l'air et ne doivent pas être obstruées.
- Le produit ne doit pas être percé ou brûlé.
- Éliminez le produit conformément aux réglementations locales de votre lieu de résidence.

ATTENTION ! RISQUE D'ENDOMMAGEMENT !

- Une mauvaise manipulation du produit peut l'endommager.
- Placez le produit sur une surface de travail facilement accessible, plane, sèche, résistante à la chaleur et suffisamment stable. Ne placez pas le produit sur le bord ou contre le rebord du plan de travail.
- Le produit est sur roulettes. Veillez à ce qu'il soit toujours posé sur une surface plane et qu'il ne puisse pas rouler.
- Évitez l'accumulation de chaleur en ne plaçant pas le produit directement contre un mur ou sous des armoires suspendues ou autres.
- Ne placez jamais le produit sur ou à proximité de surfaces chaudes (plaques de cuisson, etc.).
- Ne mettez pas le cordon d'alimentation en contact avec des pièces chaudes.
- N'exposez jamais le produit à des températures élevées (chauffage, etc.) ou aux intempéries (pluie, etc.).
- Ne versez jamais de liquide dans le produit.
- Ne plongez jamais le produit dans l'eau pour le nettoyer et n'utilisez pas de nettoyeur à vapeur pour le nettoyer. Vous risqueriez d'endommager le produit.
- N'utilisez plus le produit si les composants en plastique du produit sont fissurés, craquelés ou déformés.
- Ne remplacez les composants endommagés que par des pièces de rechange d'origine adaptées.
- Transportez et stockez toujours le produit en position verticale et évitez de le faire basculer.

- Placez toujours le produit à une distance minimale de 50 cm de tous les côtés des murs, rideaux, meubles et autres obstacles.
- Utilisez le produit dans des pièces d'un volume maximal de 42-60 m³.
- Les bornes de raccordement ne doivent pas être court-circuitées.
- Ne pas utiliser d'objets, à l'exception de ceux autorisés par le fabricant, pour accélérer le processus de dégivrage.
- Toute personne intervenant sur le circuit de fluides frigorigènes doit être titulaire d'une attestation de compétence délivrée par un organisme accrédité par l'industrie, démontrant sa compétence à manipuler les fluides frigorigènes en toute sécurité, selon une procédure connue dans l'industrie.
- Les travaux d'entretien ne doivent être effectués que conformément aux instructions du fabricant. Si les travaux de maintenance et de réparation nécessitent l'aide d'autres personnes, la personne formée à la manipulation des fluides frigorigènes inflammables devrait surveiller les travaux en permanence.

2.1 Consignes concernant les piles



Tenir hors de portée des enfants.



L'ingestion peut entraîner des blessures, une perforation des tissus mous et la mort. Des brûlures graves peuvent se produire sous 2 heures à compter de la prise. Consulter immédiatement un médecin.

- Une manipulation incorrecte des piles peut provoquer un incendie, des explosions et des fuites de substances dangereuses dans d'autres situations à risque !
- Ne jetez pas les piles dans le feu et ne les exposez pas à des températures élevées.
- N'ouvrez pas, ne déformez pas ou ne court-circuitiez pas les piles, car elles risqueraient de couler.
- N'essayez pas de recharger les piles. Seules les piles marquées comme « rechargeables » peuvent être rechargées. Risque d'explosion !

- Toujours retirer les piles rechargeables de l'appareil pour les recharger.
- Vérifiez régulièrement les piles. Les produits chimiques renversés peuvent causer des dommages permanents à l'appareil. Faites particulièrement attention aux piles endommagées ou qui fuient lors de la manipulation.
- Risque de corrosion ! Portez des gants de protection.
- Les produits chimiques qui s'écoulent d'une pile peuvent provoquer une irritation de la peau.
- En cas de contact avec la peau, rincez abondamment à l'eau. Si des produits chimiques ont pénétré dans les yeux, rincez-les toujours à l'eau, ne les frottez pas et consultez immédiatement un médecin.
- Les différents types de piles ou d'accumulateurs ainsi que les piles neuves et usagées ne doivent pas être mélangés.
- Utilisez toujours des piles en respectant la polarité, sinon il y a un risque d'éclatement.
- Retirez les piles de l'appareil si vous ne comptez pas l'utiliser pendant une longue période ou si vous souhaitez le stocker.
- Insérez les piles en respectant la polarité.
- Ne laissez pas les enfants remplacer les piles sans la supervision d'un adulte.
- Choisissez toujours la taille et le type de pile adaptés à l'usage auquel celle-ci est destinée. Les informations fournies avec l'appareil pour faciliter le choix de la pile doivent être conservées à titre de référence.
- Nettoyez les contacts de la pile ainsi que ceux de l'équipement avant d'installer celle-ci.
- Retirez immédiatement les piles usagées et éliminez-les dans le respect de l'environnement.
- Ne démontez pas les piles.
- Si le compartiment des piles ne se ferme pas correctement, n'utilisez plus la télécommande et tenez-la hors de portée des enfants.
- Évitez les conditions et les températures extrêmes qui peuvent affecter les piles/accus, par ex. à proximité des radiateurs ou à la lumière directe du soleil.

3. Avant la mise en service

- Retirez tous les matériaux d'emballage et les protections de transport de l'appareil. Vérifiez que le contenu de l'emballage est complet et non endommagé.

3.1 Installer l'appareil

Pour un fonctionnement sûr et sans erreur de l'appareil, le lieu d'installation doit remplir les conditions suivantes :

- Le sol doit être ferme, plat et horizontal.
- Laissez l'appareil en position verticale pendant 2 heures avant de l'utiliser.
- Des distances minimales de 50 cm sur les côtés et de 50 cm vers l'arrière doivent être respectées par rapport au boîtier.
- N'installez pas l'appareil dans un environnement chaud, humide ou très humide, ni à proximité de matériaux inflammables.
- La prise de courant doit être facilement accessible, de sorte que la fiche d'alimentation puisse être facilement débranchée en cas d'urgence.

3.2 Montage du tuyau de sortie d'air chaud

- Déployez le tuyau de sortie d'air chaud [14] et vissez le raccord de tuyau (fenêtre) [15] et le raccord de tuyau (climatiseur) [13] chacun à une extrémité du tuyau de sortie d'air chaud [14].
- Insérez le raccord de tuyau (climatiseur) [13] dans le rail prévu à cet effet sur la sortie d'air arrière [9].

3.3 Montage du joint de fenêtre

Remarque : Vous trouverez des illustrations d'aide sur la page dépliant (voir fig. 1-7).

- Avant de commencer le montage, nettoyez d'abord la fenêtre et le cadre de la fenêtre avec du savon ou du détergent. Veillez à ce que toute la surface soit exempte de poussière et de graisse avant de fixer la bande Velcro sur la fenêtre et le cadre de fenêtre (voir fig. 1).

- Mesurez les surfaces et découpez la bande Velcro [16] aux dimensions requises (voir fig. 2). Appliquez ensuite la bande Velcro [16] tout autour du cadre de la fenêtre et sur la fenêtre (voir fig. 3).

Remarque : Ne collez pas la bande Velcro [16] sur la surface du verre.

- Fixez le tissu de fenêtre [17] à la bande Velcro [16] (voir fig. 4).
- Ouvrez la fermeture à glissière du tissu de la fenêtre [17] d'environ 50 cm (voir fig. 5).
- Insérez le tuyau de sortie d'air chaud [14] du climatiseur dans l'ouverture. Fermez ensuite la fermeture à glissière de manière à ce qu'elle soit en contact avec le tuyau de sortie d'air chaud [14] et qu'elle maintienne le tuyau de sortie d'air chaud [14] dans l'ouverture (voir fig. 6).

4. Mise en service

Le produit dispose de 3 modes de fonctionnement différents : mode refroidissement, mode déshumidification et mode ventilation.

- Branchez l'appareil sur une prise murale reliée à la terre, protégée par un fusible et librement accessible. Un bip retentit.

4.1 Sélectionner le mode

Après la mise en marche, appuyez sur le bouton de MODE (M) [20] pour basculer entre le mode Refroidissement → Déshumidification → Ventilateur.

4.1.1 Mode de refroidissement

- Appuyez sur le bouton marche / arrêt **POWER** (⏻) [18] pour mettre l'appareil en marche.
- Appuyez sur le bouton de MODE (M) [20] jusqu'à ce que la lampe témoin "**COOL**" s'allume. Celle-ci reste allumée en permanence pendant le fonctionnement.
- L'écran [2] affiche alors la température pré-réglée / réglée en dernier.

- Vous pouvez maintenant régler la température souhaitée à l'aide de le bouton plus (+) [22] et de le bouton moins (-) [21] (plage de température : 16 °C - 31 °C).
- Avec le bouton [26] unité de température (°C ↔ °F), vous pouvez changer l'unité de température de degrés Celsius en degrés Fahrenheit.
- En appuyant sur le bouton SPEED (🌀) [23], vous pouvez régler la vitesse de l'air souhaitée. Ici, vous pouvez choisir entre **HIGH** et **LOW**.
- Le réglage actuel est indiqué par une lampe témoin allumée.
- Pour éteindre l'appareil, appuyez sur le bouton marche / arrêt **POWER** (🔌) [18], l'écran [2] reste allumé.
- Appuyez plusieurs fois sur le bouton de **MODE** (M) [20] jusqu'à ce que la lampe témoin "**FAN**" ainsi que "FA" s'allument sur l'écran [2]. La lampe témoin et l'écran [2] restent allumés en permanence pendant le fonctionnement.
- La température ne peut pas être réglée manuellement dans ce mode.
- Appuyez sur le bouton **SPEED** (🌀) [23] pour régler la vitesse de l'air souhaitée. La LED de la vitesse d'air réglée **HIGH** ou **LOW** s'allume.
- Pour éteindre l'appareil, appuyez sur le bouton marche / arrêt **POWER** (🔌) [18], l'écran [2] reste allumé.

4.1.2 Mode de déshumidification

Remarque : En mode déshumidification, vous pouvez retirer le tuyau de sortie d'air chaud [14] de l'appareil.

- Appuyez sur le bouton marche / arrêt **POWER** (🔌) [18] pour mettre l'appareil en marche.
- Appuyez sur le bouton de **MODE** (M) [20] jusqu'à ce que la lampe témoin "DRY" ainsi que "dh" s'allument sur l'écran [2]. La lampe témoin et l'écran [2] restent allumés en permanence pendant le fonctionnement.
- La température ne peut pas être réglée manuellement dans ce mode. La vitesse du ventilateur est automatiquement réglée sur faible (**LOW**) et affichée sur l'indicateur de vitesse du ventilateur. La vitesse du ventilateur ne peut pas être réglée manuellement dans ce mode.
- Pour éteindre l'appareil, appuyez sur le bouton marche / arrêt **POWER** (🔌) [18], l'écran [2] reste allumé.

4.1.3 Mode de ventilation

Remarque : En mode ventilation, vous pouvez retirer le tuyau de sortie d'air chaud [14] de l'appareil.

- Appuyez sur le bouton marche / arrêt **POWER** (🔌) [18] pour mettre l'appareil en marche.

4.1.4 Mode sommeil



Remarque : La fonction sommeil n'est possible qu'en mode réfrigération.

- En mode refroidissement, appuyez sur la touche **SLEEP** (🌙) [19] pour activer le mode sommeil.
- Le ventilateur réduit automatiquement sa vitesse.
- Le mode sommeil est activé pendant deux heures et la température réglée augmente automatiquement d'un degré par heure. La température cible reste inchangée même après l'augmentation de deux degrés. L'appareil continue de fonctionner.
- L'appareil est économe en énergie et silencieux.



4.2 Réglage de la minuterie

La fonction de minuterie permet de sélectionner une heure d'arrêt par paliers d'une heure (1-24). L'appareil s'éteint alors automatiquement.

- Lorsque l'appareil est allumé, appuyez sur le bouton **TIMER** (⌘) [24]. L'indication clignote sur l'écran [2].
- Appuyez sur le bouton plus (+) [22] pour augmenter la minuterie d'une heure.
- Appuyez sur le bouton moins (-) [21] pour diminuer la minuterie d'une heure.
- Attendez environ 5 secondes. L'indication est automatiquement prise en compte.
- Si une minuterie a été réglée et que vous souhaitez l'annuler, appuyez deux fois sur la

touche TIMER  24. L'indication sur l'écran  s'éteint.

4.3 Régler le flux d'air

Vous pouvez ajuster manuellement le flux d'air en déplaçant les fentes d'aération  vers le haut ou vers le bas au niveau de la sortie d'air avant .

4.4 Fonction d'oscillation

- Lorsque l'appareil est allumé, appuyez sur le bouton SWING  25 pour activer ou désactiver l'oscillation de l'appareil. Si l'activation est réussie, le témoin lumineux s'allume. La fonction d'oscillation a pour effet de répartir l'air soufflé de gauche à droite.

4.5 Plage d'utilisation de la télécommande

Lorsque vous contrôlez l'appareil à l'aide de la télécommande, veuillez impérativement respecter la zone d'utilisation de l'appareil représentée ci-dessous. Pour que l'appareil réponde à la pression d'une touche de la télécommande, assurez-vous que celle-ci se trouve dans la plage d'utilisation indiquée lorsqu'on appuie sur une touche. En fonction de la distance par rapport à l'appareil, l'angle et le rayon d'utilisation changent, ce qui donne la plage d'utilisation respective. Le positionnement le plus favorable de la télécommande par rapport à l'appareil est au centre, à la hauteur de l'écran .

Remarque : Si des objets, des murs ou d'autres obstacles se trouvent entre l'appareil et la télécommande, l'utilisation de l'appareil avec la télécommande peut être entravée.

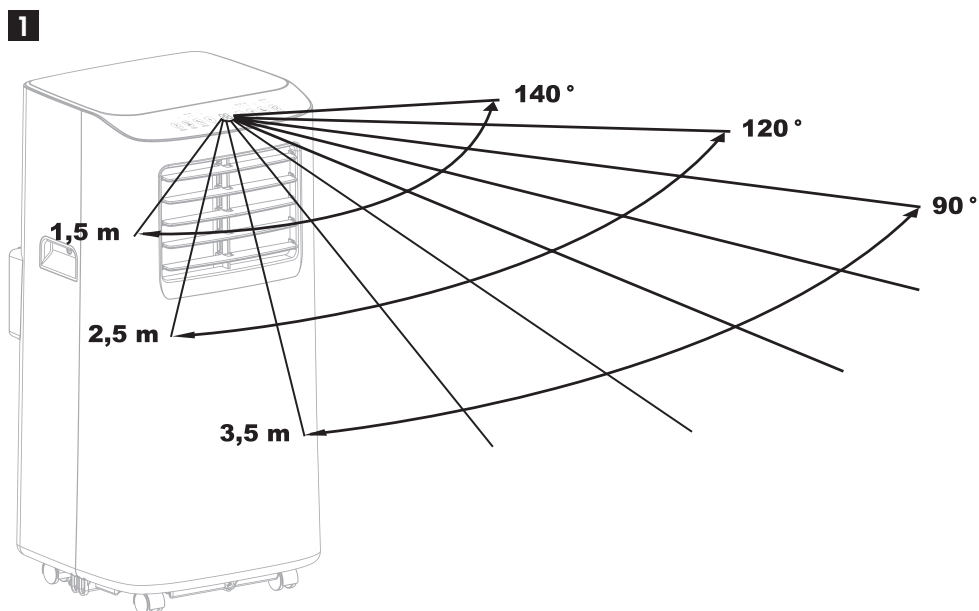

4.6 Contrôler l'appareil avec l'application

Vous avez la possibilité de commander confortablement l'appareil via une application. Les fonctions de commande dans l'appli sont analogues à la commande susmentionnée directement sur l'appareil.

- Le contrôle et l'installation de ce produit se font via l'application "**LIDL HOME**".
- Enregistrez votre appareil avec l'application, comme décrit au chapitre 4.7, pour pouvoir le contrôler avec votre terminal mobile.
- Vous pouvez télécharger l'application correspondant à votre terminal mobile dans l'App Store (iOS) ou dans le Google Play Store (Android).

4.7 Couplage WLAN avec l'appareil

- Cherchez l'application "**LIDL HOME**" dans l'App Store (iOS) ou dans le Google Play Store (Android) et téléchargez-la sur votre appareil mobile. Inscrivez-vous ou connectez-vous à votre compte "**LIDL HOME**".

Remarque : Veillez à ce que le Wlan et le Bluetooth soient activés sur votre terminal mobile. L'accès au réseau local et au Bluetooth doit être autorisé.

- Appuyez sur le signe plus sur l'application "**LIDL HOME**" pour ajouter votre appareil.

Remarque : donnez votre accord lors de la demande "Autorisation de site".

- Sélectionnez la rubrique "**Autres**" sur la gauche.
- Appuyez maintenant sur „**Autre (Wi-Fi)**“.
- Saisissez maintenant le mot de passe de votre réseau local (réseau WLAN 2,4 GHz).

Remarque : assurez-vous que votre climatiseur est en mode veille.

- Maintenez le bouton SPEED  23 enfoncé pendant environ 5 secondes jusqu'à ce qu'un signal sonore retentisse. Le "**voyant POWER**" clignote rapidement.
- Confirmez maintenant le mot de passe WLAN dans l'application "**LIDL HOME**".

Remarque : les réseaux WLAN 5 GHz ne sont pas pris en charge par cette application.

- Appuyez ensuite sur "**Terminé**".
- Vous pouvez maintenant contrôler le produit soit via l'application, soit directement sur l'appareil, soit via la télécommande.
- Les fonctions de commande se trouvent maintenant sur la partie inférieure de l'application. Ces fonctions de commande correspondent aux modes et fonctions mentionnés ci-dessus dans les chapitres 4.1 à 4.4.

4.8 Découpler l'appareil

- En mode veille, maintenez le bouton Speed  23 enfoncé pendant environ 5 secondes, l'appareil sera directement déconnecté. Dans l'application "**LIDL HOME**", vous serez dirigé vers le mode de configuration.
- Vous pouvez maintenant coupler à nouveau l'appareil. Pour ce faire, suivez à nouveau les étapes du chapitre 4.6.

4.9 Vider le réservoir d'eau

Remarque :

- Si la température ambiante est basse et l'humidité élevée, il se peut que le produit ne puisse pas évaporer l'humidité assez rapidement. Dans ce cas, l'eau s'accumule dans le réservoir d'eau.
- Lorsque le produit se trouve en mode de déshumidification "**dh**", il extrait l'humidité de l'air ambiant. Par conséquent, de l'eau s'accumule dans le réservoir d'eau. Lorsque le réservoir d'eau est plein, le voyant "**FULL**" s'allume et le produit cesse de fonctionner.

Pour vider le réservoir d'eau, procédez comme suit :

- Éteignez l'appareil et débranchez la fiche d'alimentation de la prise de courant.
- Enlevez le raccord de tuyau [13] de la sortie d'air arrière [9] et retirez le tuyau de sortie d'air chaud [14] de l'appareil.
- Pour vider le réservoir d'eau, utilisez un récipient plat pouvant contenir plus de 0,5 l d'eau.
- Dévissez le bouchon de vidange [7] (ainsi que le bouchon intérieur situé en dessous) de l'ouverture et laissez l'eau s'écouler.
- Dévissez le bouchon de vidange [7] (ainsi que le bouchon intérieur situé en dessous) dans l'ouverture.
- Le produit peut maintenant reprendre son fonctionnement après avoir rebranché la fiche d'alimentation et remis en place le tuyau de sortie d'air chaud [14].

4.9.1 Utiliser un écoulement d'eau permanent

Si le produit est principalement utilisé en mode déshumidification, il est possible de laisser l'eau s'écouler en permanence et donc de vider automatiquement le réservoir d'eau.

- Éteignez l'appareil et débranchez la fiche d'alimentation de la prise de courant.
- Dévissez le bouchon de vidange [10] (ainsi que le bouchon intérieur situé en dessous) de l'ouverture et laissez l'eau s'écouler.
- Raccordez maintenant un tuyau de vidange adapté (non fourni) à l'ouverture.
- Placez l'extrémité ouverte du tuyau de vidange dans un récipient de récupération approprié ou dans une évacuation.

Remarque : Veillez à ce que le tuyau d'évacuation soit le plus direct possible et qu'il ne soit ni plié ni noué jusqu'à l'évacuation. De cette manière, l'eau produite lors du processus de déshumidification sera automatiquement dirigée vers l'évacuation.

5. Fonction de protection

5.1 Fonction anti-débordement

Lorsque l'eau dans le bac à eau dépasse le niveau d'avertissement, une alarme retentit automatiquement et l'indicateur "FULL" clignote. À ce stade, vous devez déplacer le tuyau d'évacuation reliant la machine ou la sortie d'eau vers un tuyau d'évacuation ou une autre zone d'évacuation afin de vider l'eau. Une fois l'eau vidée, la machine revient automatiquement à son état initial.

5.2 Fonction de protection du compresseur

Pour prolonger la durée de vie du compresseur, il dispose d'une fonction de protection avec un délai de démarrage de 3 minutes après l'arrêt du compresseur.

6. Dépannage

Défaut	Cause(s) possible(s)	Solution
Le climatiseur ne fonctionne pas.	Pas de tension ou tension trop faible.	Assurez-vous que la fiche d'alimentation est bien branchée dans la prise de courant. Vérifiez le fusible et remplacez-le si nécessaire. Vérifiez la tension du réseau.
	Le réservoir d'eau est plein.	Vider le réservoir d'eau.
	La température ambiante est trop élevée ou trop basse.	Il est recommandé d'utiliser l'appareil à une température comprise entre 7 et 35 °C (44 et 95 °F).
	En mode refroidissement, la température de la pièce est inférieure à la température réglée.	Modifier la température réglée.
	L'entrée ou la sortie d'air est bloquée.	Supprimer le blocage.
Le produit ne refroidit pas suffisamment.	Les portes et les fenêtres ne sont pas correctement fermées.	Fermez les portes et les fenêtres.
	Le tuyau de sortie d'air chaud 14 n'est pas raccordé ou est bouché.	Raccordez le tuyau de sortie d'air chaud 14 ou nettoyez-le.
	Le réglage de la température est trop élevé.	Ajustez le réglage de la température.
	Le filtre à air 12 est encrassé.	Nettoyer ou remplacer le filtre à air 12 .
L'appareil est très bruyant.	L'appareil n'est pas posé sur une surface plane.	Placez l'appareil sur une surface plane et dure.
Le compresseur ne fonctionne pas.	La protection contre la surchauffe est activée.	Attendez 3 minutes que la température ait baissé, puis redémarrez l'appareil.
La télécommande ne fonctionne pas.	La distance entre l'appareil et la télécommande est trop importante.	Placer la télécommande à proximité du climatiseur. S'assurer que la télécommande est dirigée directement vers le récepteur de la télécommande.
	La télécommande n'est pas dirigée vers le récepteur.	
	Les piles sont vides.	Remplacer les piles.
Code d'erreur E1	Dysfonctionnement du capteur de température ambiante.	Contactez la hotline du service.
Code d'erreur E2	Dysfonctionnement du capteur de température du tuyau.	Contactez la hotline du service.

7. Entretien, nettoyage et stockage

RISQUE D'ÉLECTROCUTION!

Une manipulation inappropriée du produit peut entraîner un risque d'électrocution.

- Débranchez toujours l'appareil lorsqu'il n'est pas utilisé et avant chaque nettoyage ou en cas de dysfonctionnement !
- Ne plongez jamais l'appareil dans l'eau ou dans d'autres liquides.
- Veillez à ce que de l'eau ou d'autres liquides ne pénètrent pas dans le boîtier.

ATTENTION !

RISQUE D'ENDOMMAGEMENT !

Une mauvaise manipulation du produit peut l'endommager.

- N'utilisez pas de produits de nettoyage agressifs, de brosses à poils métalliques ou en nylon, ni d'objets de nettoyage tranchants ou métalliques tels que couteaux, spatules dures et autres. Ceux-ci peuvent endommager les surfaces.
- Nettoyez le boîtier et la télécommande avec un chiffon doux et sec.
- Rangez toujours l'appareil dans un endroit sec.
- Protégez l'appareil de la lumière directe du soleil.
- Conservez le produit hors de portée des enfants.
- Videz le réservoir d'eau comme décrit au "Chapitre 4.9".

7.1 Nettoyer le Filtre à air

- Nettoyez le filtre à air **12** toutes les 2 semaines ou lorsqu'il est visiblement encrassé.
- Débranchez l'appareil avant de le nettoyer.
- Videz complètement le réservoir d'eau comme décrit au "Chapitre 4.9".
- Essuyez l'appareil avec un chiffon légèrement humide. Laissez ensuite sécher complètement toutes les pièces.
- Desserrez la vis et retirez le filtre à air **12** du boîtier.

- Nettoyez-le à l'eau tiède (max. 40 °C) avec un peu de détergent neutre et laissez-le sécher complètement à l'air (sans l'exposer directement au soleil).
- Placez le filtre à air **12** dans le boîtier et resserrez la vis.

8. Mise au rebut



L'emballage se compose de matériaux écologiques pouvant être éliminés par le biais des centres de recyclage locaux.



Le logo Triman n'est valable qu'en France.



Ce produit est soumis à la directive européenne 2012/19/UE. Ne jetez pas le produit avec les ordures ménagères, mais dans des centres de collecte communaux pour le recyclage des matériaux ! Pour connaître les possibilités d'élimination de l'appareil usagé, veuillez vous adresser à l'administration de votre commune ou de votre ville.



Points de collecte sur www.quefairedemesdechets.fr

Pour en savoir plus : www.quefairedemesdechets.fr



Les piles doivent être recyclées conformément à la directive 2006/66/CE et ne doivent pas être jetées dans les ordures ménagères. Tous les consommateurs sont tenus par la loi de remettre toutes les piles / batteries auprès d'un point de collecte de leur commune / quartier ou dans le commerce. Le but de cette obligation est de pouvoir remettre les piles / batteries au recyclage respectueux de l'environnement. Rendez uniquement les piles / batteries déchargées. Avant l'élimination, les piles doivent être retirées de l'appareil.



Respectez le marquage des matériaux d'emballage lors du tri des déchets, ceux-ci sont marqués par des abréviations (a) et des numéros (b) ayant la signification suivante : 1-7 : Plastiques/20-22: Papier et carton/80-98 : matériaux composites.

9. Protection des données/ sécurité Internet

Pour toute question concernant la protection des données/la sécurité sur Internet, les notifications de failles de sécurité, etc., veuillez vous adresser à

Lidl-services@rowi-group.com

Service d'assistance en ligne : +800 7694 7694
(gratuit à partir d'un poste fixe)

La déclaration de confidentialité complète peut être téléchargée en cliquant sur le lien suivant :

<https://rowi-group.com/wp-content/uploads/2023/12/LIDL-Home-App-Privacy-Note.pdf>

10. Déclaration de conformité UE

Nous,
ROWI Germany GmbH
Werner-von-Siemens-Str. 27
76694 Forst, Allemagne

Responsable des documents : M. Marc Stockenberger, déclarons par la présente, que ce produit est conforme aux normes, documents normatifs et directives de l'UE suivants :

Directive RE : (2014/53/UE)

Articles 3.1a, 3.1b et 3.2

Directive RoHS : (2011/65/UE)

* y compris la Directive déléguée (UE) 2015/863

Directive sur l'écoconception : (2009/125/EG)
y compris les règlements délégués (UE) 206/2012

* L'objet de la déclaration décrit ci-dessus satisfait aux exigences de la directive 2011/65/UE du Parlement européen et du Conseil du 8 juin 2011 à la limitation de l'utilisation de certaines substances dangereuses dans les équipements électriques et électroniques.

Normes harmonisées appliquées :

EN 60335-1:2012/A15:2021

EN 60335-2-40:2003/A13:2012

EN 62233:2008

EN IEC 55014-1:2021

EN IEC 55014-2:2021

EN IEC 61000-3-2:2019+A1:2021

EN 61000-3-3:2013+A1:2019+A2:2021

EN IEC 61000-3-11:2019

EN 301 489-1 V2.2.3:2019

EN 301 489-17 V3.2.4:2020

EN IEC 63000:2018

EN 300 328 V2.2.2:2019

EN IEC 62311:2020

EN 62311:2008

EN 50665:2017

EN 50564:2011

Désignation de l'appareil:

Climatiseur mobile

Numéro de modèle: 9000 BTU WIFI A1

Année de fabrication : 10 - 2023

Numéro de série :

IAN 446395_2307

Responsable de la documentation :

Marc Stockenberger

Lieu : Forst

Date/signature fabricant : 09.01.2023



Marc Stockenberger

Directeur

Le fabricant est seul responsable pour la délivrance de cette déclaration de conformité.

11. Garantie de ROWI Germany GmbH pour la France

Article L217-16 du Code de la consommation

Lorsque l'acheteur demande au vendeur, pendant le cours de la garantie commerciale qui lui a été consentie lors de l'acquisition ou de la réparation d'un bien meuble, une remise en état couverte par la garantie, toute période d'immobilisation d'au moins sept jours vient s'ajouter à la durée de la garantie qui restait à courir. Cette période court à compter de la demande d'intervention de l'acheteur ou de la mise à disposition pour réparation du bien en cause, si cette mise à disposition est postérieure à la demande d'intervention.

Indépendamment de la garantie commerciale souscrite, le vendeur reste tenu des défauts de conformité du bien et des vices rédhibitoires dans les conditions prévues aux articles L217-4 à L217-13 du Code de la consommation et aux articles 1641 à 1648 et 2232 du Code Civil.

Article L217-4 du Code de la consommation

Le vendeur livre un bien conforme au contrat et répond des défauts de conformité existant lors de la délivrance. Il répond également des défauts de conformité résultant de l'emballage, des instructions de montage ou de l'installation lorsque celle-ci a été mise à sa charge par le contrat ou a été réalisée sous sa responsabilité.

Article L217-5 du Code de la consommation

Le bien est conforme au contrat :

- 1° S'il est propre à l'usage habituellement attendu d'un bien semblable et, le cas échéant :
 - s'il correspond à la description donnée par le vendeur et possède les qualités que celui-ci a présentées à l'acheteur sous forme d'échantillon ou de modèle ;
 - s'il présente les qualités qu'un acheteur peut légitimement attendre eu égard aux déclarations publiques faites par le vendeur, par le producteur ou par son représentant, notamment dans la publicité ou l'étiquetage ;
- 2° Ou s'il présente les caractéristiques définies d'un commun accord par les parties ou être propre à tout usage spécial recherché par l'acheteur, porté à la connaissance du vendeur et que ce dernier a accepté.

Article L217-12 du Code de la consommation

L'action résultant du défaut de conformité se prescrit par deux ans à compter de la délivrance du bien.

Article 1641 du Code civil

Le vendeur est tenu de la garantie à raison des défauts cachés de la chose vendue qui la rendent impropre à l'usage auquel on la destine, ou qui diminuent tellement cet usage que l'acheteur ne l'aurait pas acquise, ou n'en aurait donné qu'un moindre prix, s'il les avait connus.

Article 1648 1er alinéa du Code civil

L'action résultant des vices rédhibitoires doit être intentée par l'acquéreur dans un délai de deux ans à compter de la découverte du vice.

12. Garantie de ROWI Germany GmbH pour la Belgique

Chère cliente, cher client,
Cet appareil est garanti 3 ans à partir de la date d'achat. Si ce produit venait à présenter des vices, vous disposez de droits légaux face au vendeur de ce produit. Vos droits légaux ne sont pas restreints par notre garantie présentée ci-dessous.

Conditions de garantie

La période de garantie débute à la date de l'achat. Veuillez bien conserver le ticket de caisse d'origine. Celui-ci servira de preuve d'achat.

Si dans un délai de trois ans suivant la date d'achat de ce produit, un vice de matériel ou de fabrication venait à apparaître, le produit sera réparé ou remplacé gratuitement ou le prix d'achat sera remboursé par nos soins, selon notre choix. Cette prestation de garantie nécessite dans un délai de trois ans la présentation de l'appareil défectueux et du justificatif d'achat (ticket de caisse) ainsi que la description brève du vice et du moment de son apparition.

Si le vice est couvert par notre garantie, vous recevrez le produit réparé ou un nouveau produit en retour. Aucune nouvelle période de garantie ne débute avec la réparation ou l'échange du produit.

Période de garantie et réclamation légale pour vices cachés

L'exercice de la garantie ne prolonge pas la période de garantie. Cette disposition s'applique également aux pièces remplacées ou réparées. Les dommages et vices éventuellement déjà présents à l'achat doivent être signalés immédiatement après le déballage. Toute réparation survenant après la période sous garantie fera l'objet d'une facturation.

Étendue de la garantie

L'appareil a été fabriqué avec soin conformément à des directives de qualité strictes et consciencieusement contrôlé avant sa livraison.

La prestation de garantie est valable pour des vices de matériel et de fabrication. Cette garantie ne s'étend pas aux pièces du produit qui sont exposées à une usure normale et peuvent de ce fait être considérées comme pièces d'usure, ni aux détériorations de pièces fragiles, par ex. connecteur, accu ou pièces en verre.

Cette garantie devient caduque si le produit est détérioré, utilisé ou entretenu de manière non conforme. Toutes les instructions listées dans le manuel d'utilisation doivent être exactement respectées pour une utilisation conforme du produit. Des buts d'utilisation et actions qui sont déconseillés dans le manuel d'utilisation, ou dont vous êtes avertis doivent également être évités.

Le produit est uniquement destiné à un usage privé et ne convient pas à un usage professionnel. La garantie est annulée en cas d'entretien incorrect et inapproprié, d'usage de la force et en cas d'intervention non réalisée par notre centre de service après-vente agréé.

Procédure en cas de garantie

Afin de garantir un traitement rapide de votre demande, veuillez suivre les indications suivantes :

- Veuillez avoir à portée de main pour toutes questions le ticket de caisse et la référence article (IAN 446395_2307) en tant que justificatif de votre achat.
- Vous trouverez la référence sur la plaque signalétique, sur la page de garde de votre manuel d'utilisation (en bas à gauche) ou sous forme d'autocollant au dos ou sur le dessous de produit.
- Si des erreurs de fonctionnement ou d'autres vices venaient à apparaître, veuillez d'abord contacter le département service clientèle cité cidessous par **téléphone** ou par **e-mail**.
- Vous pouvez ensuite retourner un produit enregistré comme étant défectueux en joignant le ticket de caisse et en indiquant en quoi consiste le vice et quand il est survenu, sans devoir l'affranchir à l'adresse de service après-vente communiquée.



Sur www.lidl-service.com vous pouvez télécharger ce manuel ainsi que beaucoup d'autres, des vidéos produit et logiciels d'installation. Avec ce code QR, vous pouvez accéder directement à la page de service Lidl (www.lidl-service.com) et ouvrir votre manuel d'utilisation en saisissant le numéro d'article (IAN 446395_2307).

13. Service

Si des problèmes devaient surgir lors du fonctionnement de votre produit de ROWI Germany, veuillez suivre la procédure suivante :

Prise de contact

Vous pouvez contacter l'équipe de service après-vente de ROWI Germany ainsi :

ROWI Germany GmbH

Werner-von-Siemens-Str. 27

76694 Forst

ALLEMAGNE

Lidl-services@rowi-group.com

Service d'assistance en ligne : +800 7694 7694

(gratuit à partir d'un poste fixe)

IAN 446395_2307

Les problèmes peuvent, dans leur grande majorité, être déjà résolus dans le cadre du service de conseil technique compétent de notre équipe de service après-vente.

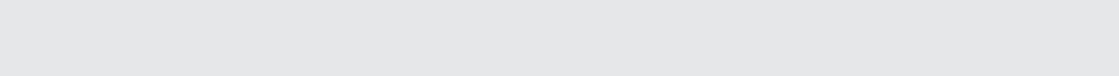

1. Inleiding	68
1.1 Beoogd gebruik	68
1.2 Leveringsomvang	68
1.3 Uitrusting	68
1.4 Technische gegevens	69
2. Veiligheidsinstructies	70
2.1 Instructies over batterijen	75
3. Vóór de inbedrijfstelling	77
3.1 Set up eenheid	77
3.2 Montage van de heteluchtuitslaatslang	77
3.3 Installatie van de raamafdichting	77
4. Inbedrijfstelling	77
4.1 Modus kiezen	77
4.1.1 Koelmodus	77
4.1.2 Ontvochtigingsmodus	78
4.1.3 Ventilatiemodus	78
4.1.4 Slaapmodus	78
4.2 Timer instelling	78
4.3 Luchtstroom aanpassen	79
4.4 Oscillatiefunctie	79
4.5 Bereik van de afstandsbediening	79
4.6 Bedien het apparaat met de app	80
4.7 WLAN-koppeling met het apparaat	80
4.8 Het apparaat ontkoppelen	80
4.9 Watertank leegmaken	80
4.9.1 Gebruik permanente waterafvoer	81
5. Beschermende functie	81
5.1 Overloop beveiligingsfunctie	81
5.2 Beschermende functie van de compressor	81
6. Problemen oplossen	82
7. Onderhoud, reiniging en opslag	83
7.1 Reinig het luchtfilter	83
8. Afvalverwijdering	83
9. Gegevensbescherming/internetbeveiliging	84
10. EU conformiteitsverklaring C E	84
11. Garantie van ROWI Germany GmbH	85
12. Service	86

MOBIELE AIRCONDITIONER 9000 BTU WIFI A1

1. Inleiding

Proficiat met de aankoop van uw nieuwe toestel. U hebt gekozen voor een hoogwaardig product. De bedieningshandleiding hoort bij dit product. Ze bevat belangrijke aanwijzingen omtrent veiligheid, gebruik en afvalverwijdering. Zorg ervoor dat u vóór u het product gebruikt vertrouwd bent met alle bedienings- en veiligheidsinstructies. Het product uitsluitend zoals beschreven en voor de vermelde toepassingen gebruiken. Overhandig ook alle documenten als u het product aan derden doorgeeft.

1.1 Beoogd gebruik

Dit product is een mobiele airconditioner die uitsluitend is ontworpen voor temperatuurregeling, circulatie en ontvochtiging van lucht in droge binnenruimten. Elk ander gebruik dan hierboven beschreven of elke wijziging van het product is niet toegestaan en zal leiden tot schade. De fabrikant aanvaardt geen aansprakelijkheid voor schade als gevolg van onEigenlijk gebruik. Het product is niet bedoeld voor commercieel gebruik.

1.2 Leveringsomvang

- 1 Mobiele airconditioner
- 1 Afstandsbediening
- 1 Heteluchtuitlaatslang
- 1 Slangaansluiting (raam)
- 1 Slangaansluiting (airconditioner)
- 2 Bevestigingspluggen
- 2 1,5 V batterijen (type LR03 (AAA))
- 1 Raam stof
- 1 Klittenband
- 1 Bedieningshandleiding

1.3 Uitrusting

- 1 Bedieningspaneel
- 2 Display
- 3 Ventilatieopeningen
- 4 Voorste luchtuitlaat
- 5 Verzonken handgrepen
- 6 Rollen (voorgemonteerd)
- 7 Ontluchtingsplug
- 8 Luchtinlaat achteraan
- 9 Achterste luchtuitlaat
- 10 Ontluchtingsplug
- 11 Kabelproller
- 12 Luchtfilter
- 13 Slangaansluiting (airconditioner)
- 14 Heteluchtuitlaatslang
- 15 Slangaansluiting (raam)
- 16 Klittenband
- 17 Raamstof met ritssluiting
- 18 Aan/uit-knop 
- 19 SLEEP-knop 
- 20 MODUS-knop  (COOL / DRY / FAN)
- 21 Minus-knop 
- 22 Plus-knop 
- 23 SPEED-knop 
- 24 TIMER-knop 
- 25 SWING-knop 
- 26 Temperatuur eenheid 

1.4 Technische gegevens

Apparaataanduiding:	Lokale airconditioner
Model:	Mobiele airconditioner 9000 BTU WIFI A1
Nominale spanning:	220-240 V~ (wisselstroom)
Nominale frequentie:	50 Hz
Nominaal vermogen:	1010 W
Beschermingsklasse:	I
Temperatuur selectiebereik:	16 °C - 31 °C
Energie-efficiëntieklasse:	A
Koelvermogen:	2,64 kW (9000 BTU)
Koelmiddel:	R290
Koelmiddel:	195 g
Minimum kamergrootte (vloeroppervlak):	7 m ²
Maximaal ruimtevolume:	42-60 m ³
Ontvochtigingsfunctie:	tot 1,75 l/h (kamer 30° C / 80 % rF*)
Geluidsniveau:	65 dB (A)

Batterij (afstandsbediening):	2 x AAA 1,5 V (LR03)
Gewicht:	21,5 kg
Beschermingsklasse:	IPX0
Frequentieband:	2,4 GHz -2,4835 GHz
Max. zendvermogen:	17,5 dBm

rF*: relatieve vochtigheid

Toelaatbare bedrijfsoverdruk

Afvoer:	1,8 MPa
Zuigkracht:	0,6 MPa

Maximaal toelaatbare druk

Afvoer:	3,0 MPa
Zuigkracht:	3,0 MPa

Lengte van het netsnoe:	ca. 1,8 m
Lengte van hete lucht afvoerslang:	ca. 1,5 m
Capaciteit van de waterreservoir:	ca. 0,5 l
Afmetingen (L x B x H):	ca. 35 x 35,3 x 70,5 cm



Vereiste informatie over éénkanaals kamerairconditioners

Identificatie van het model: 9000 BTU WIFI A1

Omschrijving	Symbol	Waarde	Een- heid
Nominaal vermogen voor koeling	P _{rated}	2,65	kW
Nominaal vermogen voor verwarming	P _{rated}	-	kW
Nominaal opgenomen vermogen voor koeling	P _{EER}	1,010	kW
Nominaal opgenomen vermogen voor verwarming	P _{COP}	-	kW
Nominale energie- efficiëntieverhouding	EERd	2,62	-
Nominale prestatiecoëf- ficiënt	COPd	-	-

Omschrijving	Symbol	Waarde	Een- heid
Elektriciteitsverbruik in de thermostaat-uit-stand	P _{TO}	-	W
Elektriciteitsverbruik in de stand-by-stand	P _{SB}	0,74	W
Elektriciteitsverbruik van en tweekanaals- aircondi- tioners	Q _{DD}	-	kWh/a
Elektriciteitsverbruik van en éénkanaals- aircondi- tioners	Q _{SD}	1,010	kWh/h
Geluidsvermogensniveau	L _{WA}	64,75	dB (A)
Aardopwarmingsvermogen	GWP	3	kg Co ₂ Äq.

ROWI Germany GmbH
Werner-von-Siemens-Str. 27
76694 Forst
DUITSLAND

	Lees alle veiligheidsinstructies en aanwijzingen.
	Als reparaties nodig zijn, neem dan contact op met het dichtstbijzijnde servicecentrum en volg uitsluitend en nauwkeurig de instructies van de fabrikant.
	WAARSCHUWING! BRANDGEVAAR!

2. Veiligheidsinstructies



Lees alle veiligheidsinstructies en aanwijzingen.



Veronachtzaming bij het naleven van veiligheidsinstructies en aanwijzingen kan ernstige verwondingen en/of materiële schade veroorzaken.

Bewaar alle veiligheidsinstructies en aanwijzingen voor de toekomst!

- Dit apparaat kan worden gebruikt door kinderen vanaf 8 jaar en personen met beperkte lichamelijke, zintuiglijke of geestelijke vermogens of met gebrek aan ervaring en kennis, indien zij onder toezicht staan of instructie hebben gekregen over het veilige gebruik van het apparaat en de gevaren ervan begrijpen. Kinderen mogen niet met het apparaat spelen. Reiniging en gebruikersonderhoud mogen niet door kinderen zonder toezicht worden uitgevoerd.
- Laat het product of het verpakkingsmateriaal niet achteloos rondslingeren. Plastic films/zakken, plastic onderdelen enz. kunnen gevaarlijk speelgoed worden voor kinderen.
- Laat het product tijdens het gebruik niet onbeheerd achter.

WAARSCHUWING! GEVAAR VOOR ELEKTRISCHE SCHOK!

- Een gebrekkige elektrische installatie of een te hoge netspanning kan leiden tot elektrische schokken.
- Sluit het product alleen aan als de netspanning van het stopcontact overeenkomt met de specificatie op het typeplaatje.

- Sluit het product alleen aan op een gemakkelijk bereikbaar stopcontact, zodat u het product in geval van een storing snel van het lichtnet kunt loskoppelen.
- Gebruik het product niet als het zichtbare schade heeft of als het netsnoer of de stekker defect is.
- Als het netsnoer van het product beschadigd is, moet het door de fabrikant of zijn dienst na verkoop of een vergelijkbaar gekwalificeerd persoon worden vervangen om gevaren te voorkomen.
- Open de behuizing niet, maar laat de reparatie over aan specialisten. Neem hiervoor contact op met een gespecialiseerde werkplaats. Aansprakelijkheid en garantieclaims zijn uitgesloten bij zelfstandig uitgevoerde reparaties, verkeerde aansluiting of onjuiste bediening.
- Voor reparaties mogen alleen onderdelen worden gebruikt die overeenkomen met de originele toestelgegevens. Dit product bevat elektrische en mechanische onderdelen die essentieel zijn voor de bescherming tegen gevarenbronnen.
- Gebruik het product niet met een externe timer of een aparte afstandsbediening.
- Dompel het product, het netsnoer of de stekker niet onder in water of andere vloeistoffen.
- Raak de stekker nooit met natte handen aan.
- Trek de netstekker nooit aan het netsnoer uit het stopcontact, maar pak altijd de netstekker vast.
- Gebruik het netsnoer nooit als handvat.
- Houd het product, de netstekker en het netsnoer uit de buurt van open vuur en hete oppervlakken.
- Leg het netsnoer zo dat het geen struikelgevaar oplevert.
- Buig het netsnoer niet en leg het niet over scherpe randen.
- Gebruik het product alleen binnenshuis. Gebruik het nooit in vochtige ruimtes of in de regen.
- Gebruik het product nooit in de buurt van een open haard.
- Gebruik het product nooit op plaatsen waar olie of water kan opspatten.

- Bewaar het product nooit zodanig dat het in een badkuip of gootsteen kan vallen.
- Grijp nooit naar een elektrisch apparaat als het in het water is gevallen. Trek in dat geval onmiddellijk de stekker uit het stopcontact.
- Zorg ervoor dat kinderen geen voorwerpen in het product steken.
- Wanneer u het product niet gebruikt, het schoonmaakt of wanneer zich een storing voordoet, moet u het product altijd uitschakelen en de stekker uit het stopcontact halen.
- Alle stopcontacten moeten voldoen aan de veiligheidsvoorschriften van het desbetreffende land.

WAARSCHUWING! BRANDGEVAAR!

- Delen van het product worden heet tijdens gebruik en kunnen brand veroorzaken als ze niet op de juiste manier worden behandeld.
- Bedek het product nooit. Dit kan brand veroorzaken.

WAARSCHUWING! RISICO OP LETSEL!

- Onjuiste behandeling van het product kan leiden tot letsel.
- Raak de hete delen van het product tijdens het gebruik niet met blote vingers aan. Wijs ook andere gebruikers op de gevaren!
- Merk op dat bepaalde delen van het product nog warm kunnen zijn nadat het is uitgeschakeld.
- Steek geen handen, vingers of voorwerpen in de luchtinlaten  of -uitlaten . Wijs vooral kinderen op dit gevaar.
- Vervoer en bewaar het product altijd rechtop, nooit schuin.
- Schakel het product uit en trek de stekker uit het stopcontact voordat u het product verplaatst.

- Gebruik het product niet in ruimten waar ontvlambare gassen aanwezig kunnen zijn.
- Houd lange haren uit de buurt van het product. Deze kunnen worden aangezogen via de luchtinlaten .
- Vermijd het gebruik van spuitbussen in de buurt van het product.
- Om veiligheidsredenen mag u het huis niet verlaten met de ramen open om de warme lucht uit het product te laten ontsnappen.

LET OP! BRANDGEVAAR!

- Apparaat is gevuld met propaangas R290.

WAARSCHUWING! GEVAREN DOOR KOELMIDDEL!

- Het product bevat 195 g koelgas R290, dat zeer ontvlambaar is en bij onjuiste behandeling gezondheids- en milieuschade kan veroorzaken.
- Merk op dat koelmiddelen geurloos kunnen zijn.
- Vermijd contact met het koelmiddel en beschadig het koelcircuit in geen geval.
- Sla het product alleen op in ruimten zonder continu werkende ontstekingsbronnen (bijv. open vuur, actieve gastoestellen, actieve elektrische kachels, enz.)
- Gebruik het product alleen in voldoende geventileerde ruimten met een vloeroppervlak van ten minste 7 m².
- De ruimte waarin het product zich bevindt, moet zodanig zijn geconstrueerd dat eventueel ontsnappend koelgas zich niet kan ophopen.
- Sla het product zodanig op dat mechanische schade wordt voorkomen.
- Reparatie- en onderhoudswerkzaamheden aan het koelcircuit mogen alleen worden uitgevoerd door daarvoor gecertificeerd vakpersoneel.
- Het koudemiddel mag alleen door gecertificeerd vakpersoneel worden geladen of ontladen.
- Onderhouds- en reparatiewerkzaamheden mogen alleen volgens de aanbevelingen van de fabrikant worden uitgevoerd.

- De plaatselijk geldende gasverordeningen moeten worden nageleefd.
- Ventilatieopeningen moeten altijd vrij doorlaatbaar zijn en mogen niet worden geblokkeerd.
- In het product mag niet geboord of gebrand worden.
- Voer het product af volgens de plaatselijke voorschriften van uw woonplaats.

LET OP! GEVAAR VOOR BESCHADIGING!

- Onjuiste behandeling van het product kan leiden tot schade aan het product.
- Plaats het product op een gemakkelijk toegankelijk, vlak, droog, hittebestendig en voldoende stabiel werkvlak. Plaats het product niet aan de rand of op de rand van het werkoppervlak.
- Het product staat op wielen. Zorg ervoor dat hij altijd op een vlakke ondergrond staat en niet kan weggrollen.
- Voorkom warmteontwikkeling door het product niet direct tegen een muur of onder kasten of iets dergelijks te plaatsen.
- Plaats het product nooit op of in de buurt van hete oppervlakken (kookplaten, enz.).
- Breng het netsnoer niet in contact met hete onderdelen.
- Stel het product nooit bloot aan hoge temperaturen (verwarming enz.) of weersomstandigheden (regen enz.).
- Giet nooit vloeistof in het product.
- Dompel het product nooit onder in water om het te reinigen en gebruik geen stoomreiniger voor de reiniging. Het product kan anders beschadigd raken.
- Gebruik het product niet als de plastic onderdelen van het product gebarsten of vervormd zijn.
- Vervang beschadigde onderdelen alleen door geschikte originele reserveonderdelen.
- Vervoer en bewaar het product altijd rechtop en voorkom dat het omvalt.

- Plaats het product altijd op minstens 50 cm afstand van muren, gordijnen, meubels en andere obstakels.
- Gebruik het product in ruimten met een maximaal volume van 42-60 m³.
- Gebruik geen voorwerpen, behalve die welke door de fabrikant zijn toegestaan, om het ontdooiproces te versnellen.
- Elke persoon die aan het koelmiddelcircuit werkt, moet in het bezit zijn van een bekwaamheidscertificaat van een door de bedrijfstakingerkende instantie, waaruit blijkt dat hij bekwaam is in het veilig omgaan met koelmiddelen volgens een in de bedrijfstakingerkende procedure.
- Onderhoudswerkzaamheden mogen alleen volgens de instructies van de fabrikant worden uitgevoerd. Als voor onderhouds- en reparatiewerkzaamheden de hulp van andere personen nodig is, moet de persoon die is opgeleid in het omgaan met ontvlambare koelmiddelen te allen tijde toezicht houden op de werkzaamheden.

2.1 Instructies over batterijen



Buiten het bereik van kinderen houden.



Inslikken kan letsels, perforatie van weke delen en de dood tot gevolg hebben. Ernstige brandwonden kunnen binnen 2 uur na de inname optreden. Onmiddellijk medisch advies inwinnen.

- Een onjuiste behandeling van batterijen kan leiden tot brand, explosies, lekkage van gevaarlijke stoffen of andere gevaarlijke situaties!
- Gooi batterijen niet in het vuur en stel ze niet bloot aan hoge temperaturen.
- Batterijen niet openen, vervormen of kortsluiten, omdat dit kan leiden tot lekkage van de chemicaliën die zij bevatten.
- We raden u aan batterijen niet opnieuw op te laden. Alleen als "oplaadbaar" gemarkeerde batterijen mogen opnieuw worden opgeladen. Er bestaat explosiegevaar!

- Verwijder oplaadbare batterijen altijd uit het toestel om ze op te laden.
- Controleer de batterijen regelmatig. Gelekte chemicaliën kunnen permanente schade aan het toestel veroorzaken. Wees bijzonder voorzichtig bij het hanteren van beschadigde of lekkende batterijen.
- Gevaar voor chemische brandwonden! Draag veiligheidshandschoenen.
- Chemicaliën die uit een batterij lekken, kunnen tot huidirritatie leiden.
- Bij huidcontact met veel water afspoelen. Als de chemicaliën in de ogen komen, grondig met water spoelen, niet wrijven en onmiddellijk een arts raadplegen.
- Verschillende types batterijen of accu's, alsmede nieuwe en oude batterijen mogen niet samen worden gebruikt.
- Plaats de batterijen altijd met de juiste polariteit, anders bestaat het risico dat ze barsten.
- Verwijder de batterijen uit het toestel als u het lange tijd niet gaat gebruiken of als u het wilt opbergen.
- Plaats de batterijen volgens de polariteit.
- Laat kinderen geen batterijen vervangen zonder toezicht van een volwassene.
- Kies altijd de juiste maat en het juiste type batterij voor het beoogde gebruik. De bij het toestel geleverde informatie ter ondersteuning van de juiste batterijselectie, moet als referentie worden bewaard.
- Reinig de batterijcontacten en ook die van de apparatuur voordat u de batterij installeert.
- Verwijder gebruikte batterijen onmiddellijk en gooi ze op een milieuvriendelijke manier weg.
- Demonteer de batterijen niet.
- Als het klepje van het batterijvak niet goed sluit, stop dan met het gebruik van de afstandsbediening en houd deze uit de buurt van kinderen.
- Vermijd extreme omstandigheden en temperaturen die batterijen/ oplaadbare batterijen kunnen aantasten, bijv. op radiatoren of in direct zonlicht.

3. Vóór de inbedrijfstelling

- Verwijder alle verpakkingsmateriaal en alle transportvoorzieningen van het toestel. Controleer of de inhoud van de verpakking volledig en onbeschadigd is.

3.1 Set up eenheid

Voor een veilige en feilloze werking van het toestel moet de plaats van aanbrenging aan de volgende voorwaarden voldoen:

- De vloer moet stevig, vlak en horizontaal zijn.
- Laat het apparaat voor gebruik 2 uur rechtop staan.
- Er moet een minimumafstand van 50 cm tot de zijkant en 50 cm tot de achterkant van de behuizing worden aangehouden.
- Plaats het apparaat niet in een hete, natte of zeer vochtige omgeving of in de buurt van brandbaar materiaal.
- Het stopcontact moet gemakkelijk toegankelijk zijn, zodat het netsnoer zo nodig gemakkelijk kan worden losgekoppeld.

3.2 Montage van de heteluchtuitlaatslang

- Trek de heteluchtuitlaatslang **14** uit elkaar en schroef de slangaansluiting (raam) **15** en de slangaansluiting (airconditioner) **13** elk aan een uiteinde van de heteluchtuitlaatslang **14**.
- Duw de slangaansluiting (airconditioner) **13** in de daarvoor bestemde rail op de achterste luchtuitlaat **9**.

3.3 Installatie van de raamafdichting

Opmerking: Illustraties om u te helpen vindt u op de uitklappagina (zie fig. 1-7).

- Voordat u met de installatie begint, moet u eerst het raam en het kozijn schoonmaken met zeep of afwasmiddel. Zorg ervoor dat het gehele oppervlak stof- en vetvrij is voordat u het klittenband op het raam en het kozijn bevestigt (zie fig. 1).

- Meet de oppervlakken en knip het klittenband **16** op de vereiste afmetingen (zie fig. 2). Breng vervolgens het klittenband **16** aan rond het raamkozijn en op het raam (zie fig. 3).

Opmerking: Plak het klittenband **16** niet op het glasoppervlak.

- Bevestig de raamstof **17** aan het klittenband **16** (zie fig. 4).
- Open de rits van de raamstof **17** met ongeveer 50 cm (zie fig. 5).
- Steek de heteluchtuitlaatslang **14** van de airconditioner in de opening. Sluit vervolgens de ritssluiting zodat deze samen met de heteluchtuitlaatslang **14** sluit en de heteluchtuitlaatslang **14** in de opening houdt (zie fig. 6).

4. Inbedrijfstelling

Het product heeft 3 verschillende werkingsmodi: koelmodus, ontvochtigingsmodus en ventilatiemodus.





- Sluit het apparaat aan op een geaard, geze-kerd, vrij toegankelijk stopcontact. Er klinkt een pieptoon.

4.1 Modus kiezen

Druk na het inschakelen op de MODE-knop **M** **20** om te schakelen tussen koelen → ontvochtigen → ventileren.

4.1.1 Koelmodus

- Druk op de aan/uit **POWER**-knop **⏻** **18** om het toestel in te schakelen.
- Druk herhaaldelijk op de MODE-knop **M** **20** totdat het controlelampje "**COOL**" oplicht. Dit brandt permanent tijdens de werking.
- Het display **2** toont nu de vooraf ingestelde / laatst ingestelde temperatuur.
- U kunt nu de gewenste temperatuur instellen met de Plus-knop **+** **22** en de Minus-knop **-** **21** (temperatuurbereik: 16 °C - 31 °C).

- Gebruik de toets  24 temperatuureenheid (°C ↔ °F) om de temperatuureenheid te veranderen van graden Celsius in graden Fahrenheit.
- Door op de toets SPEED  23 te drukken, kunt u de gewenste luchtsnelheid instellen. Hier kunt u kiezen tussen **HOOG** en **LAAG**.
- De huidige instelling wordt aangegeven door een brandend indicatielampje.
- Om het apparaat uit te schakelen, drukt u op de aan/uit **POWER**-knop  18, het display  2 blijft branden.





4.1.2 Ontvochtigingsmodus

Opmerking: In de ontvochtigingsmodus kunt u de heteluchtuitlaatslang  14 van het apparaat verwijderen.

- Druk op de aan/uit **POWER**-knop  18 om het toestel in te schakelen.
- Druk herhaaldelijk op de MODE-knop  20 totdat het indicatielampje "DRY" en "dh" op het display  2 oplichten. Het controlelampje en het display  2 branden permanent tijdens de werking.
- De temperatuur kan in deze modus niet handmatig worden ingesteld. De ventilatorsnelheid wordt automatisch ingesteld op laag (**LOW**) en weergegeven in de ventilatorsnelheidsindicator. De ventilatorsnelheid kan in deze modus niet handmatig worden ingesteld.
- Om het apparaat uit te schakelen, drukt u op de aan/uit **POWER**-knop  18, het display  2 blijft branden.

4.1.3 Ventilatiemodus

Opmerking: In de ventilatiestand kunt u de heteluchtuitlaatslang  14 van het toestel verwijderen.

- Druk op de aan/uit **POWER**-knop  18 om het toestel in te schakelen.
- Druk herhaaldelijk op de MODE-knop  20 totdat het controlelampje "FAN" en "FA" op het display  2 oplichten. Het controlelampje en het display  2 branden permanent tijdens de werking.







4.1.4 Slaapmodus

Opmerking: De slaapfunctie is alleen mogelijk in de koelmodus.

- Druk in de koelmodus op de knop SLEEP  19 om de slaapmodus in te schakelen.
- De ventilator vermindert automatisch de snelheid.
- De slaapmodus wordt gedurende twee uur geactiveerd en de ingestelde temperatuur stijgt automatisch met één graad per uur. De gewenste temperatuur blijft ongewijzigd, zelfs na de verhoging met twee graden. Het apparaat blijft werken.
- Het apparaat is energiebesparend en stil.

4.2 Timer instelling

Met de timerfunctie kan een uitschakeltijd worden gekozen in stappen van een uur (1-24). Het toestel schakelt dan automatisch uit.

- Druk op de TIMER-knop  24 als het apparaat is ingeschakeld. Het display  2 knippert.
- Druk op de Plus-knop  22 om de timer met 1 uur te verlengen.
- Druk op de Minus-knop  21 om de timer met 1 uur te verminderen.
- Wacht ongeveer 5 seconden. De inschrijving wordt automatisch geaccepteerd.
- Als er een timer is ingesteld die u wilt annuleren, drukt u tweemaal op de TIMER-knop  24. Het display  2 gaat uit.

4.3 Luchtstroom aanpassen

U kunt de luchtstroom handmatig aanpassen door de ventilatieopeningen **3** bij de voorste luchtuitlaat **4** omhoog of omlaag te bewegen.

4.4 Oscillatiefunctie

- Wanneer het toestel is ingeschakeld, drukt u op de SWING-knop **25** om de oscillatie van het toestel in of uit te schakelen. Bij een succesvolle activering gaat het controlelampje branden. De oscillatiefunctie zorgt ervoor dat de uitgeblazen lucht van links naar rechts wordt verspreid.

4.5 Bereik van de afstandsbediening

Wanneer u het toestel met de afstandsbediening bedient, dient u rekening te houden met het hieronder afgebeelde gebruiksbereik van het toestel. Om er zeker van te zijn dat het toestel reageert op een druk op een toets van de afstandsbediening, dient u ervoor te zorgen dat de afstandsbediening zich binnen het gebruiksbereik bevindt dat wordt aangegeven wanneer een toets wordt ingedrukt. Afhankelijk van de afstand tot het toestel veranderen de gebruikshoek en de straal, wat resulteert in het respectieve gebruiksg gebied. De meest gunstige plaatsing van de afstandsbediening ten opzichte van het toestel is in het midden ter hoogte van het display **2**.

Opmerking: Als er zich voorwerpen, muren of andere obstakels tussen het toestel en de afstandsbediening bevinden, kan de bediening van het toestel met de afstandsbediening worden belemmerd.

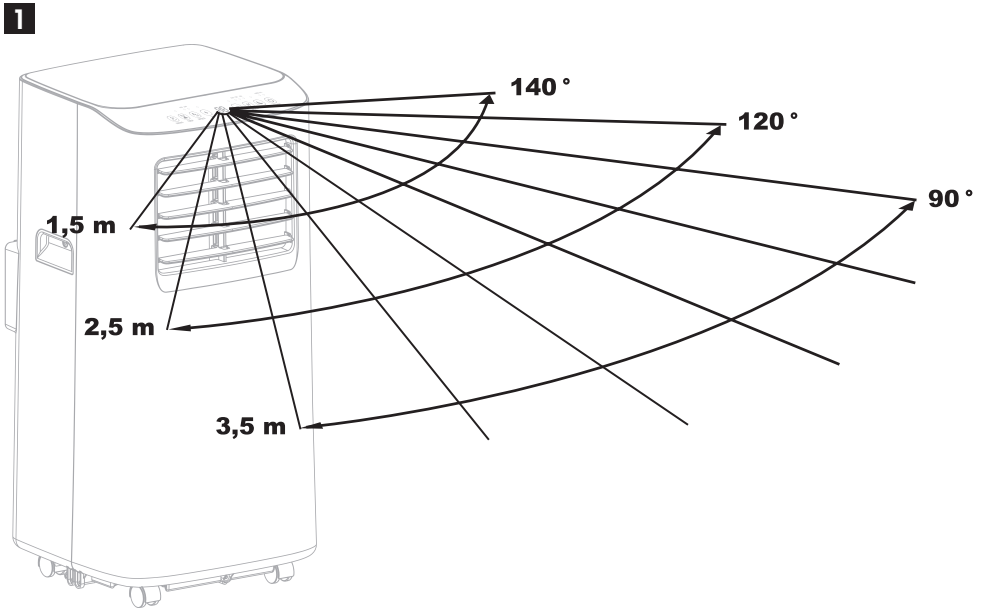

4.6 Bedien het apparaat met de app

Je hebt de mogelijkheid om het apparaat gemakkelijk te bedienen via een app. De bedieningsfuncties in de app zijn analoog aan de bovengenoemde bediening direct op het apparaat.

- Dit product wordt bediend en ingesteld via de "LIDL HOME" app.
- Registreer je apparaat bij de app zoals beschreven in hoofdstuk 4.7 om het te bedienen met je mobiele apparaat.
- Je kunt de app voor je mobiele apparaat downloaden in de App Store (iOS) of de Google Play Store (Android).

4.7 WLAN-koppeling met het apparaat

- Zoek naar de "LIDL HOME" app in de App Store (iOS) of Google Play Store (Android) en download deze naar je mobiele apparaat. Registreer of log in op je "LIDL HOME" account.

Opmerking: Zorg ervoor dat Wi-Fi en Bluetooth zijn ingeschakeld op je mobiele apparaat. Toegang tot het lokale netwerk en Bluetooth moet geautoriseerd zijn.

- Druk op het plusteken op de "LIDL HOME" app om je apparaat toe te voegen.

Opmerking: Ga akkoord met de vraag "Locatietoestemming".

- Selecteer de categorie "Overige" aan de linkerkant.
- Druk nu op "Other (Wi-Fi)".
- Voer nu het wachtwoord voor je lokale netwerk in (2,4 GHz WLAN-netwerk).

Opmerking: Zorg ervoor dat uw airconditioner in stand-by staat.

- Houd de snelheidsknop  23 ongeveer 5 seconden ingedrukt tot u een geluidssignaal hoort. Het display "POWER" knippert snel.

- Bevestig nu het Wi-Fi-wachtwoord in de "LIDL HOME"-app.

Opmerking: 5 GHz WLAN-netwerken worden niet ondersteund door deze toepassing.

- Druk vervolgens op „Gereed“.
- Je kunt het product nu bedienen via de app, rechtstreeks op het apparaat of via de afstandsbediening.
- De bedieningsfuncties bevinden zich nu aan de onderkant van de app. Deze bedieningsfuncties komen overeen met de bovenstaande modi en functies in hoofdstuk 4.1 tot 4.4.

4.8 Het apparaat ontkoppelen



- Houd in de stand-bymodus de snelheidsknop  23 ongeveer 5 seconden ingedrukt, het apparaat wordt onmiddellijk ontkoppeld. U wordt naar de configuratiemodus geleid in de "LIDL HOME" app.
- U kunt het apparaat nu opnieuw koppelen. Volg hiervoor opnieuw de stappen in hoofdstuk 4.6.

4.9 Watertank leegmaken

Opmerking:

- Als de kamertemperatuur laag is en de luchtvochtigheid hoog, kan het product het vocht niet snel genoeg verdampen. In dit geval verzamelt het water zich in de watertank.
- Als het product in de ontvochtigingsmodus "dh" staat, onttrekt het vocht aan de kamervlucht. Bijgevolg hoopt het water zich op in de watertank. Als het waterreservoir vol is, gaat het controlelampje "FULL" branden en stopt het product met werken.

Volg de onderstaande stappen om de watertank te legen:

- Schakel het apparaat uit en trek de stekker uit het stopcontact.
- Verwijder de slangaansluiting  13 van de achterste luchtuitlaat  9 en verwijder de hete-

luchtuitlaatslang **14** van het apparaat.

- Gebruik voor het legen van het waterreservoir een ondiepe kom die meer dan 0,5 l water kan bevatten.
- Draai de Ontluchtingsplug **7** (evenals de binnenste plug eronder) uit de opening en laat het water weglopen.
- Draai de Ontluchtingsplug **7** (en de binnenste plug daaronder) weer goed in de opening.
- Nadat de stekker weer in het stopcontact is gestoken en de heteluchtuitlaatslang **14** weer is aangebracht, kan het product weer in gebruik worden genomen.

4.9.1 Gebruik permanente waterafvoer

Als het product voornamelijk in de ontvochtigingsmodus wordt gebruikt, is het mogelijk om het water continu te laten weglopen en zo het waterreservoir automatisch te legen.

- Schakel het apparaat uit en trek de stekker uit het stopcontact.
- Draai de Ontluchtingsplug **10** (en de binnenste plug daaronder) uit de opening en laat het water weglopen.
- Sluit nu een geschikte afvoerslang (niet meegeleverd) aan op de opening.
- Plaats het open uiteinde van de afvoerslang in een geschikt opvangvat of afvoer.

Opmerking: Zorg ervoor dat de afvoerslang zo rechtstreeks mogelijk naar de afvoer leidt, zonder knikken of knopen. Zo wordt het water dat tijdens het ontvochtigingsproces ontstaat automatisch naar de afvoer geleid.

5. Beschermende functie

5.1 Overloop beveiligingsfunctie

Wanneer het water in de waterbak het waarschuwniveau overschrijdt, klinkt automatisch een alarm en knippert de indicator "FULL". Op dit punt moet u de afvoerbuis die de machine of de waterafvoer verbindt, verplaatsen naar een afvoerbuis of een andere afvoerplaats om het water te legen. Nadat het water is geleegd, keert de machine automatisch terug naar de oorspronkelijke staat.

5.2 Beschermende functie van de compressor

Om de levensduur van de compressor te verlengen heeft hij een beveiligingsfunctie met een startvertraging van 3 minuten nadat de compressor is uitgeschakeld.

6. Problemen oplossen

Storing	Mogelijke oorzaak(en)	Oplossing
De airco werkt niet.	Geen of te lage spanning.	Zorg ervoor dat de stekker in het stop-contact zit. Controleer de zekering en vervang deze indien nodig. Controleer de netspanning.
	De watertank is vol.	Leeg de watertank.
	De omgevingstemperatuur is te hoog of te laag.	Aanbevolen wordt het apparaat te gebruiken bij een temperatuur van 7 tot 35 °C (44 tot 95 °F).
	In de koelstand is de kamertemperatuur lager dan de ingestelde temperatuur.	Verander de ingestelde temperatuur.
	Luchtinlaat of luchtuitlaat is geblokkeerd.	Verwijder verstopping.
Het product koelt niet voldoende af.	Deuren en ramen zijn niet goed gesloten.	Sluit deuren en ramen.
	De heteluchtuitslang 14 is niet aangesloten of geblokkeerd.	Sluit de heteluchtuitslang 14 aan of reinig deze.
	De temperatuurinstelling is te hoog.	Pas de temperatuurinstelling aan.
	Het luchtfilter 12 is vuil.	Reinig of vervang het luchtfilter 12 .
Het apparaat is erg luidruchtig.	Het toestel staat niet op een vlakke ondergrond.	Plaats het toestel op een vlakke en harde ondergrond.
De compressor werkt niet.	De oververhittingsbeveiliging is geactiveerd.	Wacht 3 minuten tot de temperatuur is gedaald en start het apparaat dan opnieuw op.
De afstandsbediening werkt niet.	De afstand tussen het toestel en de afstandsbediening is te groot.	Houd de afstandsbediening in de buurt van de airconditioner. Zorg ervoor dat de afstandsbediening rechtstreeks op de ontvanger van de afstandsbediening is gericht.
	De afstandsbediening is niet op de ontvanger gericht	
	De batterijen zijn leeg.	Vervang de batterijen.
Foutcode E1	Storing van de kamertemperatuursensor.	Neem contact op met de servicehotline.
Foutcode E2	Storing van de pijp temperatuur sensor.	Neem contact op met de servicehotline.

7. Onderhoud, reiniging en opslag

RISICO VAN EEN ELEKTRISCHE SCHOK!

Onjuiste behandeling van het product kan leiden tot elektrische schokken.

- Trek altijd de stekker uit het stopcontact als het apparaat niet in gebruik is en vóór reiniging of in geval van storingen!
- Dompel het toestel nooit onder in water of andere vloeistoffen.
- Zorg ervoor dat er geen water of andere vloeistoffen in de behuizing terechtkomen.
- **LET OP! GEVAAR VOOR BESCHADIGING!** Onjuiste behandeling van het product kan leiden tot schade aan het product.
- Gebruik geen agressieve schoonmaakmiddelen, borstels met metalen of nylon haren of scherpe of metalen schoonmaakvoorwerpen zoals messen, harde spatels en dergelijke. Deze kunnen de oppervlakken beschadigen.
- Maak de behuizing en de afstandsbediening schoon met een zachte, droge doek.
- Bewaar het apparaat altijd op een droge plaats.
- Bescherm het apparaat tegen direct zonlicht.
- Bewaar het product buiten het bereik van kinderen.
- Leeg het waterreservoir zoals beschreven in "Hoofdstuk 4.9".

7.1 Reinig het luchtfilter

- Reinig het luchtfilter **12** om de 2 weken of wanneer het zichtbaar vuil is.
- Trek de stekker uit het stopcontact voordat u het apparaat schoonmaakt.
- Leeg het waterreservoir volledig zoals beschreven in "Hoofdstuk 4.9".
- Veeg het toestel af met een licht vochtige doek. Laat alle onderdelen daarna volledig drogen.
- Draai de schroef los en trek het luchtfilter **12** uit de behuizing.
- Maak het schoon met lauw water (max. 40 °C) en wat neutraal reinigingsmiddel en laat het volledig aan de lucht drogen (zonder direct zonlicht).
- Plaats het luchtfilter **12** in de behuizing en draai de schroef weer vast.

8. Afvalverwijdering



De verpakking bestaat uit milieuvriendelijke materialen, die u kunt verwijderen via de plaatselijke recyclingpunten.



Het Triman-logo geldt alleen voor Frankrijk.



Dit product is onderworpen aan de Europese Richtlijn 2012/19/EU.

Gooi het product niet bij het huisvuil, maar via gemeentelijke inzamelpunten voor materiaalrecycling! Voor informatie over de wijze waarop het afgedankte apparaat moet worden verwijderd, kunt u contact opnemen met de gemeente of het gemeentebestuur.



Points de collecte sur www.quefairedemesdechets.fr



Batterijen moeten worden gerecycled overeenkomstig richtlijn 2006/66/EG en mogen niet bij het huishoudelijk afval worden weggegooid. Elke verbruiker is wettelijk verplicht alle batterijen/accu's in te leveren bij een inzamelpunt in zijn gemeente/stad of bij een detailhandelaar. Deze verplichting dient om ervoor te zorgen dat batterijen/accu's op milieuvriendelijke wijze kunnen worden weggegooid. Breng batterijen/accu's alleen in ontladen toestand terug. Batterijen moeten voor het weggooien uit het toestel worden verwijderd.



Let op de etikettering van de verpakkingsmaterialen bij het scheiden van afval, deze zijn gemarkeerd met afkortingen (a) en nummers (b) met de volgende betekenis 1-7: Kunststoffen/20-22: Papier en Karton/80-98: Composieten.

9. Gegevensbescherming/ internetbeveiliging

Als je vragen hebt over gegevensbescherming/internetbeveiliging, meldingen van zwakke plekken in de beveiliging, etc., neem dan contact op met:

Lidl-services@rowi-group.com
Service-Hotline: +800 7694 7694
(gratis met vast netwerk)

Het volledige privacybeleid kan worden gedownload via de volgende link:

<https://rowi-group.com/wp-content/uploads/2023/12/LIDL-Home-App-Privacy-Note.pdf>

10. EU conformiteitsverklaring

Wij,
ROWI Germany GmbH
Werner-von-Siemens-Str. 27
76694 Forst, Duitsland

Documentverantwoordelijke: Heer Marc Stockenberger, verklaren hiermee dat dit product met de onderstaande normen, normatieve documenten en EU-richtlijnen overeenstemt:

RE-richtlijn: (2014/53/EU)

Artikelen 3.1a, 3.1b en 3.2

RoHS richtlijn: (2011/65/EU)

* incl. de gedelegeerde richtlijn (EU) 2015/863

Richtlijn ecologisch ontwerp: (2009/125/EG)

inclusief de gedelegeerde verordeningen (EU) 206/2012

* Het hierboven beschreven onderwerp van verklaring voldoet aan de voorschriften van de richtlijn 2011/65/EU van het Europees Parlement en de Raad van 8 juni 2011 inzake beperking van het gebruik van bepaalde gevaarlijke stoffen in elektrische en elektronische apparaten.

Toegepaste geharmoniseerde normen:

EN 60335-1:2012/A15:2021
EN 60335-2-40:2003/A13:2012
EN 62233:2008
EN IEC 55014-1:2021
EN IEC 55014-2:2021
EN IEC 61000-3-2:2019+A1:2021
EN 61000-3-3:2013+A1:2019+A2:2021
EN IEC 61000-3-11:2019
EN 301 489-1 V2.2.3:2019
EN 301 489-17 V3.2.4:2020
EN IEC 63000:2018
EN 300 328 V2.2.2:2019
EN IEC 62311:2020
EN 62311:2008
EN 50665:2017
EN 50564:2011

Apparaataanduiding:

Mobiele airconditioner
Modelnummer: 9000 BTU WIFI A1

Fabricagejaar: 10 - 2023

Serienummer:
IAN 446395_2307

Documentatieverantwoordelijke:
Marc Stockenberger
Plaats: Forst
Datum/handtekening fabrikant: 09.01.2023

Marc Stockenberger
Zaakvoerder

De uitsluitende verantwoordelijkheid voor het opstellen van deze conformiteitsverklaring ligt bij de fabrikant.

11. Garantie van ROWI Germany GmbH

Geachte klant,

U ontvangt op dit toestel 3 jaar garantie vanaf de aankoopdatum. In geval van gebreken aan dit product komen aan u wettelijke rechten jegens de verkoper van het product toe. Deze wettelijke rechten worden onze hiernavolgend weergegeven garantie niet ingeperkt.

Garantievoorwaarden

De garantietermijn begint op de aankoopdatum. Gelieve de oorspronkelijke kassabon goed te bewaren. Deze is benodigd als bewijs voor de aankoop.

Indien binnen drie jaar na de aankoopdatum van dit product een materiaal- of fabricagefout optreedt, wordt het product door ons – naar ons goeddunken – gratis voor u gerepareerd of vervangen, ofwel wordt de koopprijs vergoed. Deze garantieverstrekking vergt dat binnen de termijn van drie jaar het defecte toestel en het aankoopbewijs (kassabon) bezorgd worden en dat schriftelijk kort beschreven wordt waarin het gebrek bestaat en wanneer dit is opgetreden.

Indien het defect door onze garantie gedekt wordt, krijgt u het gerepareerde of een nieuw product terug. Met reparatie of vervanging van het product begint geen nieuwe garantietermijn.

Waarborgperiode en wettelijke reclamaties

De waarborgperiode wordt niet verlengd door de wettelijke garantie. Dit geldt eveneens voor vervangen en gerepareerde onderdelen. Schade en gebreken die eventueel reeds bij de aankoop aanwezig zijn, moeten onmiddellijk na het uitpakken gemeld worden. Reparaties die na het verstrijken van de waarborgperiode nodig worden, zijn tegen betaling.

Omvang van de waarborg

Het toestel werd zorgvuldig overeenkomstig strenge kwaliteitsrichtlijnen geproduceerd en vóór levering plichtsgetrouw getest.

De waarborg geldt voor materiaal- of fabricagefouten. Deze waarborg omvat geen productonderdelen die aan normale slijtage blootstaan en derhalve als sleetonderdelen kunnen worden beschouwd, noch beschadigingen van breekbare onderdelen, bv. schakelaars, accu's of onderdelen uit glas.

Deze waarborg komt te vervallen indien het product beschadigd, dan wel niet naar behoren gebruikt of onderhouden werd. Voor een vakkundig gebruik van het product moeten alle instructies uit de bedieningshandleiding nauwlettend nageleefd worden. Gebruiksdoelen en handelingen die in de bedieningshandleiding ontraden of waarvoor gewaarschuwd wordt, moeten absoluut voorkomen worden.

Het toestel is louter voor privégebruik bedoeld, niet voor commercieel gebruik. Bij verkeerd gebruik of onvakkundige behandeling, gebruik van geweld en bij ingrepen die niet door onze geautoriseerde servicevestiging uitgevoerd werden, komt de garantie te vervallen.

Procedure in geval van garantie

Om uw verzoek snel te kunnen af handelen, volgt u de volgende instructies:

- Gelieve voor alle aanvragen de kassabon en het artikelnummer (IAN 446395_2307) als aankoopbewijs klaar te houden.
- Raadpleeg voor het artikelnummer het typeplaatje op het product, het titelblad van uw handleiding (onderaan links) of de sticker op de achter- of onderkant van het product.
- Indien er functiestoornissen of andere gebreken optreden, neemt u eerst **telefonisch** of via **e-mail** contact op met de hiernavolgend vermelde serviceafdeling.
- Een als defect geregistreerd product kunt u dan, zonder portkosten voor u, naar het u medege-deelde serviceadres sturen met bijvoeging van het aankoopbewijs (kassabon) en de vermelding waarin het gebrek bestaat en wanneer het opgetreden is.



Op www.lidl-service.com kunt u deze en nog vele andere handboeken, productvideo's en installatie-software downloaden. Met deze QR-code komt u direct op de website van de Lidl-service (www.lidl-service.com) en kunt u, door het artikelnummer (IAN 446395_2307) in te voeren, uw bedienings-handleiding openen.

12. Service

Als er tijdens de werking van uw ROWI Germany-product problemen optreden, gaat u als volgt te werk.

Contactopname

Het ROWI Germany service team bereikt u op:

ROWI Germany GmbH
Werner-von-Siemens-Str. 27
76694 Forst
DUITSLAND
Lidl-services@rowi-group.com
Service-Hotline: +800 7694 7694
(gratis met vast netwerk)

IAN 446395_2307

De meeste problemen kunnen reeds in het kader van het competent, technisch advies van ons service team worden verholpen.

1. Úvod	88
1.1 Použití ke stanovenému účelu	88
1.2 Obsah dodání	88
1.3 Vybavení	88
1.4 Technické údaje	89
2. Bezpečnostní upozornění	90
2.1 Poznámky k bateriím	95
3. Před uvedením do provozu	97
3.1 Nastavení jednotky	97
3.2 Montáž výstupní hadice horkého vzduchu	97
3.3 Montáž okenního těsnění	97
4. Uvedení do provozu	97
4.1 Zvolte režim	97
4.1.1 Režim chlazení	97
4.1.2 Režim odvlhčování	98
4.1.3 Režim větrání	98
4.1.4 Režim spánku	98
4.2 Nastavení časovače	98
4.3 Nastavení průtoku vzduchu	99
4.4 Funkce oscilace	99
4.5 Rozsah použití dálkového ovládání	99
4.6 Ovládání zařízení pomocí aplikace	100
4.7 Párování sítě WLAN se zařízením	100
4.8 Odpojení zařízení	100
4.9 Prázdná nádrž na vodu	100
4.9.1 Používejte trvalý odvod vody	101
5. Ochranná funkce	101
5.1 Funkce ochrany proti přetečení	101
5.2 Ochranná funkce kompresoru	101
6. Řešení problémů	102
7. Údržba, čištění a skladování	103
7.1 Vyčistěte vzduchový filtr	103
8. Likvidace	103
9. Ochrana dat/bezpečnost internetu	104
10. EU Prohlášení o shodě C E	104
11. Záruka společnosti ROWI Germany GmbH	105
12. Servis	106

MOBILNÍ KLIMATIZACE 9000 BTU WIFI A1

1. Úvod

Blahopřejeme vám k nákupu vašeho nového přístroje. Rozhodli jste se pro velmi kvalitní produkt. Návod k použití je součástí produktu. Obsahuje důležité pokyny pro bezpečnost, použití a likvidaci. Před použitím produktu se seznamte se všemi pokyny k obsluze a bezpečnostními pokyny. Používejte produkt pouze tak, jak je popsáno a pro určené oblasti použití. Produkt předejte třetí osobě společně se všemi podklady.

1.1 Použití ke stanovenému účelu

Tento výrobek je mobilní klimatizace určená výhradně k regulaci teploty, cirkulaci a odvlhčování vzduchu v suchých vnitřních prostorech. Jakékoli jiné než výše popsané použití nebo jakákoli úprava výrobku není povolena a bude mít za následek jeho poškození. Výrobce nenesе žádnou odpovědnost za škody způsobené nesprávným používáním. Výrobek není určen pro komerční použití.

1.2 Obsah dodání

- 1 Mobilní klimatizace
- 1 Dálkový ovladač
- 1 Výstupní hadice horkého vzduchu
- 1 Hadicová přípojka (okno)
- 1 Hadicová přípojka (klimatizace)
- 2 Upevňovací zátky
- 2 Baterie 1,5 V (typ LR03 (AAA))
- 1 Okenní tkanina
- 1 Páska na suchý zip
- 1 Návod k obsluze

1.3 Vybavení

- 1 Ovládací panel
- 2 Displej
- 3 Větrací otvory
- 4 Přední výstup vzduchu
- 5 Zapuštěné rukojeti
- 6 Válečky (předem smontované)
- 7 Vypouštěcí zátka
- 8 Zadní přívod vzduchu
- 9 Zadní výstup vzduchu
- 10 Vypouštěcí zátka
- 11 Navíječ kabelů
- 12 Vzduchový filtr
- 13 Připojení hadice (klimatizace)
- 14 Výstupní hadice horkého vzduchu
- 15 Připojení hadice (okno)
- 16 Páska na suchý zip
- 17 Okenní tkanina se zapínáním na zip
- 18 Tlačítko zapnutí/vypnutí (⏻)
- 19 Tlačítko SLEEP (🌙)
- 20 Tlačítko MODE (M) (COOL / DRY / FAN)
- 21 Tlačítko mínus (-)
- 22 Tlačítko Plus (+)
- 23 Tlačítko SPEED (🌀)
- 24 Tlačítko TIMER (⌚)
- 25 Tlačítko SWING (🌀)
- 26 Jednotka teploty (°C ↔ °F)

1.4 Technické údaje

Označení zařízení:	Místní klimatizace
Model:	Mobilní klimatizace 9000 BTU WIFI A1
Jmenovité napětí:	220-240 V~ (střídavý proud)
Jmenovitá frekvence:	50 Hz
Jmenovitý výkon:	1010 W
Třída ochrany:	I
Rozsah volby teploty:	16 °C - 31 °C
Třída energetické účinnosti:	A
Chladicí výkon:	2,64 kW (9000 BTU)
Chladivo:	R290
Chladivo:	195 g
Minimální velikost pokoje (podlahová plocha):	7 m ²
Maximální objem místnosti:	42-60 m ³
Funkce odvlhčování:	až 1,75 l/h (místnost 30 °C / 80 % rF*)
Hladina hluku:	65 dB (A)

Požadované informace o Jednokanálové pokojové klimatizace

Identifikátor modelu: 9000 BTU WIFI A1

Popis	Označení	Hodnota	Jednotka
Jmenovitý výkon při chlazení	P _{rated}	2,65	kW
Jmenovitý výkon při vytápění	P _{rated}	-	kW
Jmenovitý příkon při chlazení	P _{EER}	1,010	kW
Jmenovitý příkon při vytápění	P _{COP}	-	kW
Jmenovitý chladicí faktor	EER _d	2,62	-
Jmenovitý topný faktor	COP _d	-	-

Baterie (dálkové ovládání):	2 x AAA 1,5 V (LR03)
Hmotnost:	21,5 kg
Třída ochrany:	IPX0
Frekvenční pásmo:	2,4 GHz -2,4835 GHz
Max. přenosový výkon:	17,5 dBm

rF*: relativní vlhkost

Přípustný provozní přetlak

Výboj:	1,8 MPa
Sání:	0,6 MPa



Maximální přípustný tlak

Výboj:	3,0 MPa
Sání:	3,0 MPa

Délka síťového kabelu:	cca. 1,8 m
Délka horkého vzduchu vypouštěcí hadice:	cca. 1,5 m
Kapacita nádržka na vodu:	cca. 0,5 l
Rozměry (D x Š x Š):	cca. 35 x 35,3 x 70,5 cm

Popis	Označení	Hodnota	Jednotka
Spotřeba elektrické energie, pokud je termostat ve vypnutém stavu	P _{TO}	-	W
Spotřeba elektrické energie v pohotovostním režimu	P _{SB}	0,74	W
Spotřeba elektrické energie dvoukanálových zařízení	Q _{DD}	-	kWh/a
Spotřeba elektrické energie jedno-zařízení	Q _{SD}	1,010	kWh/h
Hladina akustického výkonu	L _{WA}	64,75	dB (A)
Potenciál globálního oteplování	GWP	3	kg Co ₂ Äq.

ROWI Germany GmbH
Werner-von-Siemens-Str. 27
76694 Forst
NĚMECKO

	Přečtěte si všechna bezpečnostní upozornění a pokyny.
	V případě potřeby opravy se obraťte na nejbližší servisní středisko a postupujte výhradně a přesně podle pokynů výrobce.
	POZOR! NEBEZPEČÍ POŽÁRU!

2. Bezpečnostní upozornění



Přečtěte si všechna bezpečnostní upozornění a pokyny.



Opomenutí při dodržování bezpečnostních upozornění a pokynů může způsobit vážná zranění nebo materiální škody.

Uschovejte si všechna bezpečnostní upozornění a pokyny pro budoucí použití!

- Tento spotřebič mohou používat děti od 8 let a starší a osoby se sníženými fyzickými, smyslovými nebo duševními schopnostmi nebo s nedostatkem zkušeností a znalostí, pokud jsou pod dohledem nebo byly poučeny o bezpečném používání spotřebiče a rozumí souvisejícím nebezpečím. Děti si se spotřebičem nesmí hrát. Čištění a užitelskou údržbu nesmí provádět děti bez dozoru.
- Nenechávejte výrobek nebo obalový materiál nedbale ležet. Plastové fólie / sáčky, plastové díly atd. by se mohly stát nebezpečnou hračkou pro děti.
- Nenechávejte výrobek během provozu bez dozoru.

VAROVÁNÍ! NEBEZPEČÍ ÚRAZU ELEKTRICKÝM PROUDEM!

- Chybná elektrická instalace nebo nadměrné síťové napětí mohou vést k úrazu elektrickým proudem.
- Výrobek připojte pouze v případě, že síťové napětí zásuvky odpovídá údajům na typovém štítku.



- Výrobek připojujte pouze do snadno přístupné zásuvky, abyste jej mohli v případě poruchy rychle odpojit od elektrické sítě.
- Nepoužívejte výrobek, pokud je viditelně poškozený nebo pokud je poškozený síťový kabel nebo zástrčka.
- Pokud je napájecí kabel výrobku poškozen, musí jej vyměnit výrobce nebo jeho poprodejní servis nebo podobně kvalifikovaná osoba, aby se předešlo nebezpečí.
- Neotevírejte kryt, ale svěřte opravu odborníkům. Za tímto účelem se obraťte na odborný servis. Odpovědnost a záruční nároky jsou vyloučeny v případě samostatně provedených oprav, nesprávného zapojení nebo nesprávné obsluhy.
- K opravám lze použít pouze díly, které odpovídají původním údajům spotřebiče. V tomto výrobku jsou elektrické a mechanické části, které jsou nezbytné pro ochranu před zdroji nebezpečí.
- Nepoužívejte výrobek s externím časovačem nebo samostatným systémem dálkového ovládní.
- Neponořujte výrobek, napájecí kabel ani zástrčku do vody nebo jiných tekutin.
- Nikdy se nedotýkejte síťové zástrčky mokřýma rukama.
- Síťovou zástrčku nikdy nevytahujte ze zásuvky za síťový kabel, vždy ji uchopte.
- Napájecí kabel nikdy nepoužívejte jako rukojeť pro přenášení.
- Výrobek, síťovou zástrčku a síťový kabel uchovávejte mimo dosah otevřeného ohně a horkých povrchů.
- Síťový kabel položte tak, aby nehrozilo nebezpečí zakopnutí.
- Síťový kabel neohýbejte a neumísťujte jej přes ostré hrany.
- Výrobek používejte pouze v interiéru. Nikdy jej nepoužívejte ve vlhkých místnostech nebo za deště.
- Výrobek nikdy nepoužívejte v blízkosti krbu.
- Výrobek nikdy nepoužívejte na místech, kde by mohlo dojít k postříkání olejem nebo vodou.

- Výrobek nikdy neskladujte tak, aby mohl spadnout do vany nebo umyvadla.
- Nikdy nesahejte na elektrický spotřebič, který spadl do vody. V takovém případě okamžitě vytáhněte síťovou zástrčku ze zásuvky.
- Zajistěte, aby děti do výrobku nevkládaly žádné předměty.
- Pokud výrobek nepoužíváte, nečistíte jej nebo pokud dojde k poruše, vždy jej vypněte a odpojte síťovou zástrčku ze zásuvky.
- Všechny zásuvky musí odpovídat bezpečnostním předpisům dané země.

POZOR! NEBEZPEČÍ POŽÁRU!

- Části výrobku se během provozu zahřívají a při nesprávné manipulaci mohou způsobit požár.
- Nikdy výrobek nezakrývejte. To může způsobit požár.

POZOR! NEBEZPEČÍ ZRANĚNÍ!

- Nesprávná manipulace s výrobkem může vést ke zranění.
- Během provozu se nedotýkejte horkých částí výrobku holými prsty. Upozorněte na nebezpečí i ostatní uživatele!
- Upozorňujeme, že některé části výrobku mohou být horké i po jeho vypnutí.
- Nevkládejte ruce, prsty ani předměty do přívodů vzduchu  nebo vývodů . Na toto nebezpečí upozorněte zejména děti.
- Výrobek vždy přepravujte a skladujte ve svislé poloze, nikdy ne v nakloněné poloze.
- Před přemístěním výrobku jej vypněte a vytáhněte síťovou zástrčku ze zásuvky.

- Výrobek nepoužívejte v místnostech, kde se mohou vyskytovat hořlavé plyny.
- Dlouhé vlasy udržujte mimo dosah výrobku. Ty lze nasávat přes přívody vzduchu .
- V blízkosti výrobku nepoužívejte rozprašovače.
- Z bezpečnostních důvodů neopouštějte dům s otevřenými okny, aby horký vzduch z výrobku unikal.

POZOR! NEBEZPEČÍ POŽÁRU!

- Jednotka je naplněna propanem R290.

POZOR! NEBEZPEČÍ ZPŮSOBENÁ CHLADIVEM!

- Výrobek obsahuje 195 g chladicího plynu R290, který je vysoce hořlavý a při nesprávném zacházení může způsobit škody na zdraví a životním prostředí.
- Upozorňujeme, že chladiva mohou být bez zápachu.
- Vyvarujte se kontaktu s chladivem a v žádném případě nepoškozujte chladicí okruh.
- Výrobek skladujte pouze v místnostech bez trvale fungujících zdrojů zapálení (např. otevřený oheň, aktivní plynové spotřebiče, aktivní elektrické ohřívače atd.).
- Výrobek používejte pouze v dostatečně větraných místnostech s podlahovou plochou nejméně 7 m².
- Prostor, ve kterém je výrobek umístěn, musí být konstruován tak, aby se v něm nemohl hromadit unikající chladicí plyn.
- Výrobek skladujte tak, aby nedošlo k jeho mechanickému poškození.
- Opravy a údržbu chladicího okruhu smí provádět pouze odborný personál s příslušným osvědčením.
- Chladivo smí plnit nebo vypouštět pouze certifikovaný odborný personál.
- Údržba a opravy mohou být prováděny pouze v souladu s doporučením výrobce.

- Je třeba dodržovat místně platné vyhlášky o plynu.
- Větrací otvory musí být vždy volně průchodné a nesmí být ucpané.
- Do výrobku se nesmí vrtat ani ho pálit.
- Výrobek zlikvidujte v souladu s místními předpisy v místě vašeho bydliště.

POZOR! NEBEZPEČÍ POŠKOZENÍ!

- Nesprávné zacházení s výrobkem může vést k jeho poškození.
- Výrobek umístěte na snadno přístupnou, rovnou, suchou, tepelně odolnou a dostatečně stabilní pracovní plochu. Nepokládejte výrobek na okraj nebo na okraj pracovní plochy.
- Výrobek je na kolečkách. Ujistěte se, že je vždy na rovném povrchu a nemůže se kutálet.
- Zabraňte hromadění tepla tím, že výrobek neumístíte přímo ke stěně nebo pod nástěnné skříňky apod.
- Výrobek nikdy nepokládejte na horké povrchy (horké plotýnky apod.) nebo do jejich blízkosti.
- Síťový kabel se nesmí dostat do kontaktu s horkými částmi.
- Nikdy nevystavujte výrobek vysokým teplotám (topení apod.) nebo povětrnostním podmínkám (déšť apod.).
- Nikdy do výrobku nelijte tekutinu.
- Výrobek nikdy neponořujte do vody a nepoužívejte k čištění parní čistič. V opačném případě může dojít k poškození výrobku.
- Nepoužívejte výrobek, pokud jsou plastové součásti výrobku prasklé nebo deformované.
- Poškozené součásti vyměňujte pouze za vhodné originální náhradní díly.
- Výrobek vždy přepravujte a skladujte ve vzpřímené poloze a nepřevracejte jej.
- Výrobek vždy umístěte nejméně 50 cm od stěn, záclon, nábytku a jiných překážek na všech stranách.

- Výrobek provozujte v místnostech s maximálním objemem 42-60 m³.
- Svorky nesmí být zkratovány.
- K urychlení procesu odmrazování nepoužívejte žádné předměty, kromě těch, které jsou povoleny výrobcem.
- Každá osoba pracující v okruhu chladiva musí být držitelem osvědčení o způsobilosti vydaného akreditovaným oborovým orgánem, které prokazuje její způsobilost k bezpečnému zacházení s chladivem za použití postupu známého v oboru.
- Servisní práce by měly být prováděny pouze v souladu s pokyny výrobce. Pokud práce na údržbě a opravách vyžadují pomoc dalších osob, měla by na ně po celou dobu dohlížet osoba vyškolená v zacházení s hořlavými chladivy.

2.1 Poznámky k bateriím



Uchovávejte mimo dosah dětí.



Jejich spolknutí může způsobit poranění, perforaci měkkých tkání a smrt. Do 2 hodin po spolknutí může dojít k těžkým popáleninám. Okamžitě vyhledejte lékařskou pomoc.

- Nesprávná manipulace s bateriemi může vést k požáru, výbuchu, úniku nebezpečných látek nebo jiným nebezpečným situacím!
- Baterie nevhazujte do ohně ani je nevystavujte vysokým teplotám.
- Baterie neotvírejte, nedeformujte ani nezkratujte, protože by mohlo dojít k úniku chemických látek, které obsahují.
- Nepokoušejte se dobíjet baterie. Dobíjet lze pouze baterie označené jako „dobíjecí“. Hrozí nebezpečí výbuchu!

- Pro nabíjení dobíjecích baterií je vždy vyjměte ze zařízení.
- Baterie pravidelně kontrolujte. Uniklé chemikálie mohou způsobit trvalé poškození zařízení. Při manipulaci s poškozenými nebo vytékajícími bateriemi dbejte zvýšené opatrnosti.
- Riziko chemických popálenin! Používejte ochranné rukavice.
- Chemikálie unikající z baterie mohou způsobit podráždění kůže.
- V případě kontaktu s kůží opláchněte velkým množstvím vody. Pokud se chemikálie dostanou do očí, vždy je vypláchněte vodou, netřete a okamžitě vyhledejte lékařskou pomoc.
- Různé typy baterií nebo akumulátorů a nové a staré baterie se nesmí používat společně.
- Vždy vkládejte baterie se správnou polaritou, jinak hrozí nebezpečí prasknutí.
- Pokud přístroj nehodláte delší dobu používat nebo jej chcete uskladnit, vyjměte z něj baterie.
- Vložte baterie v souladu s polaritou.
- Nedovolte dětem vyměňovat baterie bez dozoru dospělé osoby.
- Vždy vyberte správnou velikost a typ baterie pro zamýšlené použití. Informace dodané se zařízením, které pomáhají při správném výběru baterie, je třeba si uschovat pro případnou potřebu.
- Před instalací baterie očistěte kontakty baterie a také kontakty zařízení.
- Vybité baterie okamžitě vyjměte a zlikvidujte je způsobem šetrným k životnímu prostředí.
- Baterie nerozebírejte.
- Pokud se kryt baterií nedá bezpečně zavřít, přestaňte dálkový ovladač používat a chraňte jej před dětmi.
- Vyhněte se extrémním podmínkám a teplotám, které mohou mít vliv na baterie / akumulátory, např. na radiátorech / na přímém slunci.

3. Před uvedením do provozu

- Ze zařízení odstraňte veškerý obalový materiál a všechny přepravní pojistky. Zkontrolujte, zda je obsah balení úplný a zda není poškozený.

3.1 Nastavení jednotky

Pro bezpečný a bezchybný provoz zařízení musí místo instalace splňovat následující požadavky:

- Podlaha musí být pevná, rovná a rovná.
- Před použitím nechte přístroj 2 hodiny ve svislé poloze.
- Od krytu musí být dodrženy minimální vzdálenosti 50 cm do stran a 50 cm dozadu.
- Přístroj neumísťujte do horkého, vlhkého nebo velmi vlhkého prostředí nebo do blízkosti hořlavých materiálů.
- Zásuvka musí být snadno přístupná, aby bylo možné v případě potřeby snadno odpojit síťový kabel.

3.2 Montáž výstupní hadice horkého vzduchu

- Vytáhněte hadici výstupu horkého vzduchu [14] od sebe a našroubujte hadicovou spojku (okno) [15] a hadicovou spojku (klimatizace) [13] vždy na jeden konec hadice výstupu horkého vzduchu [14].
- Zasuňte hadicovou spojku (klimatizace) [13] do lišty na zadním výstupu vzduchu [9].

3.3 Montáž okenního těsnění

Poznámka: Ilustrace, které vám pomohou, najdete na rozkládací stránce (viz obr. 1-7).

- Před zahájením montáže nejprve očistěte okno a okenní rám mýdlem nebo čistícím prostředkem. Před připevněním pásky se suchým zipem na okno a okenní rám se ujistěte, že je celý povrch zbaven prachu a mastnoty (viz obr. 1).
- Změřte plochy a ustříhněte pásku se suchým zipem [16] na požadované rozměry (viz obr. 2). Poté nalepte pásku se suchým zipem [16] kolem rámu okna a na okno (viz obr. 3).

Poznámka: Pásku se suchým zipem [16] nelepte na povrch skla.

- Připevněte okenní látku [17] na pásku se suchým zipem [16] (viz obr. 4).
- Rozevřete zip okenní tkaniny [17] přibližně o 50 cm (viz obr. 5).
- Zasuňte výstupní hadici horkého vzduchu [14] klimatizace do otvoru. Poté zavřete zip tak, aby se uzavřel s hadicí pro výstup horkého vzduchu [14] a držel hadici pro výstup horkého vzduchu [14] v otvoru (viz obr. 6).

4. Uvedení do provozu

Výrobek má 3 různé provozní režimy: režim chlazení, režim odvlhčování a režim větrání.

- Přístroj připojte do uzemněné, jištěné a volně přístupné zásuvky. Ozve se pípnutí.

4.1 Zvolte režim

Po zapnutí stiskněte tlačítko MODE (M) [20] pro přepínání mezi režimem chlazení → odvlhčování → ventilátoru.



4.1.1 Režim chlazení

- Stisknutím tlačítka zapnutí/vypnutí POWER (⏻) [18] přístroj zapněte.
- Opakovaně stiskněte tlačítko MODE (M) [20], dokud se nerozsvítí kontrolka "COOL". Během provozu se trvale rozsvítí.
- Na displeji [2] se nyní zobrazí přednastavená / naposledy nastavená teplota.
- Nyní můžete nastavit požadovanou teplotu pomocí tlačítka plus (+) [22] a tlačítka minus (-) [21] (rozsah teplot: 16 °C - 31 °C).
- Tlačítkem [26] jednotka teploty (°C ↔ °F) změníte jednotku teploty ze stupňů Celsia na stupně Fahrenheitů.
- Stisknutím tlačítka SPEED (⚙️) [23] můžete nastavit požadovanou rychlost proudění vzduchu. Zde si můžete vybrat mezi **HIGH** a **LOW**.

- Aktuální nastavení je indikováno svítící kontrolkou.
- Chcete-li přístroj vypnout, stiskněte tlačítko zapnutí/vypnutí **POWER**  [18], displej [2] zůstane rozsvícený.



4.1.2 Režim odvlhčování

Poznámka: V režimu odvlhčování můžete ze spotřebiče vyjmout hadici pro odvod horkého vzduchu [14].

- Stisknutím tlačítka zapnutí/vypnutí **POWER**  [18] přístroj zapnete.
- Opakovaně stiskněte tlačítko **MODE**  [20], dokud se nerozsvítí kontrolka "DRY" a "dh" na displeji [2]. Kontrolka a displej [2] svítí během provozu trvale.
- V tomto režimu nelze teplotu nastavit ručně. Rychlost ventilátoru se automaticky nastaví na nízkou hodnotu (**LOW**) a zobrazí se na ukazateli rychlosti ventilátoru. V tomto režimu nelze otáčky ventilátoru nastavit ručně.
- Chcete-li přístroj vypnout, stiskněte tlačítko zapnutí/vypnutí **POWER**  [18], displej [2] zůstane rozsvícený.

4.1.3 Režim větrání

Poznámka: V režimu větrání můžete ze spotřebiče vyjmout hadici pro odvod horkého vzduchu [14].

- Stisknutím tlačítka zapnutí/vypnutí **POWER**  [18] přístroj zapnete.
- Opakovaně stiskněte tlačítko **MODE**  [20], dokud se nerozsvítí kontrolka "FAN" a "FA" na displeji [2]. Kontrolka a displej [2] svítí během provozu trvale.
- V tomto režimu nelze teplotu nastavit ručně.
- Stisknutím tlačítka **SPEED**  [23] nastavte požadovanou rychlost proudění vzduchu. Rozsvítí se kontrolka nastavené rychlosti vzduchu **HIGH** nebo **LOW**.
- Chcete-li přístroj vypnout, stiskněte tlačítko zapnutí/vypnutí **POWER**  [18], displej [2] zůstane rozsvícený.





4.1.4 Režim spánku

Poznámka: Funkce spánku je možná pouze v režimu chlazení.

- V režimu chlazení stisknutím tlačítka **SLEEP**  [19] zapnete režim spánku.
- Ventilátor automaticky sníží otáčky.
- Režim spánku se aktivuje na dvě hodiny a nastavená teplota se automaticky zvýší o jeden stupeň za hodinu. Cílová teplota zůstává nezměněna i po zvýšení o dva stupně. Spotřebič je i nadále v provozu.
- Spotřebič je energeticky úsporný a tichý.

4.2 Nastavení časovače

Pomocí funkce časovače lze zvolit dobu vypnutí v hodinových krocích (1-24). Přístroj se poté automaticky vypne.

- Po zapnutí přístroje stiskněte tlačítko **TIMER**  [24]. Displej [2] bliká.
- Stisknutím tlačítka plus  [22] prodloužíte časovač o 1 hodinu.
- Stisknutím tlačítka minus  [21] snížíte časovač o 1 hodinu.
- Počkejte přibližně 5 sekund. Zadání je automaticky přijato.
- Pokud byl nastaven časovač, který chcete zrušit, stiskněte dvakrát tlačítko **TIMER**  [24]. Displej [2] zhasne.

4.3 Nastavení průtoku vzduchu

Proudění vzduchu můžete nastavit ručně posunutím větracích otvorů **3** na předním výstupu vzduchu **4** nahoru nebo dolů.

4.4 Funkce oscilace

- Stisknutím tlačítka SWING  **25** při zapnutém přístroji zapnete nebo vypnete kmitání přístroje. Pokud se úspěšně aktivuje, rozsvítí se kontrolní světlo. Funkce oscilace způsobuje, že se vypouštěný vzduch rozděluje zleva doprava.

4.5 Rozsah použití dálkového ovládání

Při ovládání jednotky dálkovým ovladačem dbejte na dodržení rozsahu použití jednotky, jak je uvedeno níže. Chcete-li zajistit, aby jednotka reagovala na stisknutí tlačítka na dálkovém ovladači, ujistěte se, že je dálkový ovladač v rozsahu použití zobrazeném při stisknutí tlačítka. V závislosti na vzdálenosti od jednotky se mění úhel použití a poloměr, což vede k příslušné oblasti použití. Nejvýhodnější umístění dálkového ovládání vzhledem k přístroji je uprosřed ve výšce displeje **2**.

Pokyn: Pokud se mezi jednotkou a dálkovým ovladačem nacházejí předměty, stěny nebo jiné překážky, může být ovládání zařízení pomocí dálkového ovladače znemožněno.

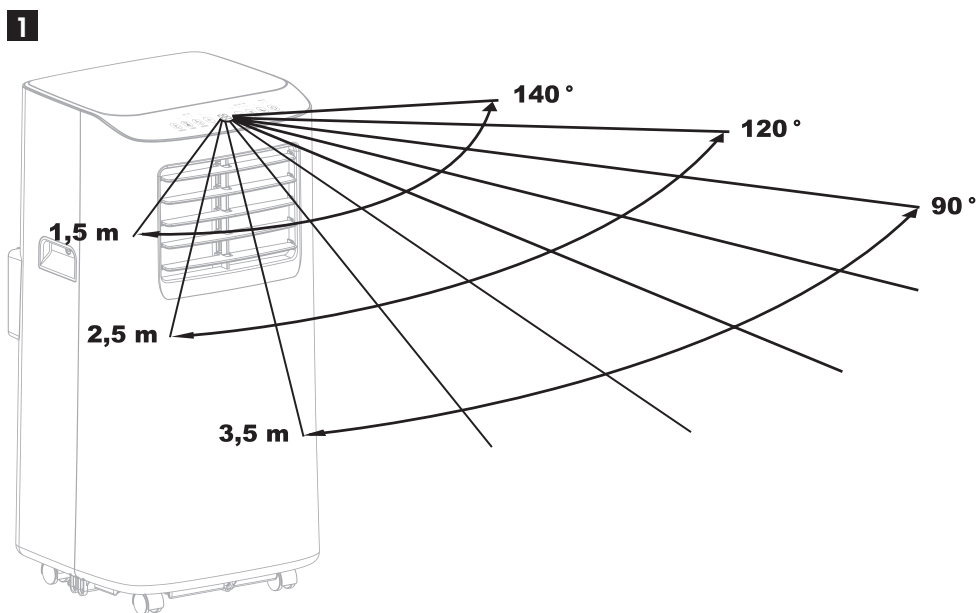

4.6 Ovládání zařízení pomocí aplikace

Zařízení můžete pohodlně ovládat pomocí aplikace. Ovládací funkce v aplikaci jsou analogické výše uvedenému ovládání přímo v zařízení.

- Tento výrobek se ovládá a nastavuje prostřednictvím aplikace **"LIDL HOME"**.
- Zaregistrujte zařízení v aplikaci, jak je popsáno v kapitole 4.7, a ovládejte jej pomocí mobilního zařízení.
- Aplikaci pro své mobilní zařízení si můžete stáhnout z App Store (iOS) nebo Google Play Store (Android).

4.7 Párování sítě WLAN se zařízením

- Vyhledejte aplikaci **"LIDL HOME"** v App Store (iOS) nebo Google Play Store (Android) a stáhněte si ji do svého mobilního zařízení. Zaregistrujte se nebo se přihlaste ke svému účtu **"LIDL HOME"**.

Poznámka: Ujistěte se, že jsou na mobilním zařízení zapnuty funkce Wi-Fi a Bluetooth. Přístup k místní síti a Bluetooth musí být autorizován.

- Stisknutím znaménka plus v aplikaci **"LIDL HOME"** přidejte své zařízení.

Poznámka: Odsouhlaste dotaz "Oprávnění k umístění".

- Na levé straně vyberte kategorii **"Ostatní"**.
- Nyní stiskněte tlačítko **„Other (Wi-Fi)“**.
- Nyní zadejte heslo pro místní síť (síť WLAN 2,4 GHz).

Poznámka: Ujistěte se, že je klimatizace v pohotovostním režimu.

- Stiskněte a podržte tlačítko rychlosti  23 po dobu přibližně 5 sekund, dokud se neozve zvukový signál. Displej **"POWER"** rychle bliká.
- Nyní potvrďte heslo Wi-Fi v aplikaci **"LIDL HOME"**.

Poznámka: Tato aplikace nepodporuje síť WLAN 5 GHz.

- Poté stiskněte tlačítko **"Hotovo"**.
- Nyní můžete výrobek ovládat prostřednictvím aplikace, přímo na zařízení nebo pomocí dálkového ovladače.
- Ovládací funkce jsou nyní umístěny v dolní části aplikace. Tyto ovládací funkce odpovídají výše uvedeným režimům a funkcím v kapitolách 4.1 až 4.4.

4.8 Odpojení zařízení

- V pohotovostním režimu stiskněte a podržte tlačítko rychlosti  23 po dobu přibližně 5 sekund, zařízení se okamžitě odpojí. Budete přeměrováni do režimu konfigurace v aplikaci **"LIDL HOME"**.
- Nyní můžete zařízení znovu spárovat. Za tímto účelem postupujte znovu podle pokynů v kapitole 4.6.

4.9 Prázdná nádrž na vodu

Poznámka:

- Pokud je v místnosti nízká teplota a vysoká vlhkost, nemusí se výrobek dostatečně rychle odpařovat. V tomto případě se voda shromažďuje v nádrži na vodu.
- Pokud je výrobek v režimu odvlhčování **"dh"**, odsává vlhkost ze vzduchu v místnosti. V důsledku toho se v nádrži na vodu hromadí voda. Když je nádržka na vodu plná, rozsvítí se kontrolka **"FULL"** a výrobek přestane fungovat.

Při vyprazdňování nádržky na vodu postupujte podle následujících pokynů:

- Vypněte přístroj a odpojte síťovou zástrčku ze zásuvky.
- Odstraňte hadicovou spojku 13 ze zadního výstupu vzduchu 9 a vyjměte hadici výstupu horkého vzduchu 14 ze spotřebiče.
- K vyprázdnění nádržky na vodu použijte mělkou mísu, do které se vejde více než 0,5 l vody.

- Otočte vypouštěcí zátku **7** (i vnitřní zátku pod ní) z otvoru a nechte vodu odtéct.
- Otočte vypouštěcí zátku **7** (a vnitřní zátku pod ní) řádně zpět do otvoru.
- Po opětovném připojení síťové zástrčky a nasazení hadice pro výstup horkého vzduchu **14** může výrobek pokračovat v provozu.

4.9.1 Používejte trvalý odvod vody

Pokud je výrobek provozován převážně v režimu odvlhčování, je možné nechat vodu průběžně odtékat, a tím automaticky vyprázdnit nádržku na vodu.

- Vypněte přístroj a odpojte síťovou zástrčku ze zásuvky.
- Otočte vypouštěcí zátku **10** (a vnitřní zátku pod ní) z otvoru a nechte vodu odtéct.
- Nyní připojte k otvoru vhodnou vypouštěcí hadici (není součástí dodávky).
- Umístěte otevřený konec vypouštěcí hadice do vhodné sběrné nádoby nebo kanalizace.

Poznámka: Dbejte na to, aby vypouštěcí hadice vedla co nejpříměji k odtoku bez zalomení nebo uzlů. Tímto způsobem je voda vznikající během procesu odvlhčování automaticky odváděna do kanalizace.

5. Ochranná funkce

5.1 Funkce ochrany proti přetečení

Když voda v zásobníku na vodu překročí výstražnou úroveň, automaticky se spustí alarm a začne blikat indikátor "FULL". V tomto okamžiku je nutné přesunout odtokovou trubku spojující stroj nebo vývod vody do odtokové trubky nebo jiného odtokového prostoru, aby se voda vyprázdnila. Po vyprázdnění vody se stroj automaticky vrátí do původního stavu.

5.2 Ochranná funkce kompresoru

Pro prodloužení životnosti kompresoru je vybaven ochrannou funkcí s třiminutovým zpožděním startu po vypnutí kompresoru.

6. Řešení problémů

Poruchy	Možné příčiny	Řešení
Klimatizace nefunguje.	Žádné nebo příliš nízké napětí.	Ujistěte se, že síťová zástrčka síťová zástrčka je zasunuta do zásuvky. Zkontrolujte pojistku a případně ji vyměňte. Zkontrolujte síťové napětí.
	Nádrž na vodu je plná.	Vyprázdněte nádržku na vodu.
	Okolní teplota je příliš vysoká nebo příliš nízká.	Doporučuje se používat přístroj při teplotě 7 až 35 °C (44 bis 95 °F).
	V režimu chlazení je teplota v místnosti nižší než nastavená teplota.	Změňte nastavenou teplotu.
	Přívod nebo odvod vzduchu je zablokován.	Odstraňte ucpání.
Výrobek se dostatečně neochladí.	Dveře a okna nejsou řádně zavřené.	Zavřete dveře a okna.
	Výstupní hadice horkého vzduchu 14 není připojena nebo je zablokovaná.	Připojte nebo vyčistěte výstupní hadici horkého vzduchu 14 .
	Nastavení teploty je příliš vysoké.	Upravte nastavení teploty.
	Vzduchový filtr 12 je znečištěný.	Vyčistěte nebo vyměňte prachový filtr 12 .
Jednotka je velmi hlasitá.	Jednotka nestojí na rovném povrchu.	Umístěte spotřebič na rovný a tvrdý povrch.
Kompresor nefunguje.	Aktivuje se ochrana proti přehřátí.	Počkejte 3 minuty, dokud teplota neklesne, a poté spotřebič znovu spusťte.
Dálkové ovládání nefunguje.	Vzdálenost mezi jednotkou a dálkovým ovladačem je příliš velká.	Držte dálkový ovladač v blízkosti klimatizace. Ujistěte se, že je dálkový ovladač namířen přímo na přijímač dálkového ovládání.
	Dálkový ovladač není namířen na přijímač.	
	Baterie jsou vybité.	Vyměňte baterie.
Kód chyby E1	Porucha čidla pokojové teploty.	Kontaktujte servisní linku.
Kód chyby E2	Porucha snímače teploty potrubí.	Kontaktujte servisní linku.

7. Údržba, čištění a skladování

RIZIKO ÚRAZU ELEKTRICKÝM PROUDEM!

Nesprávná manipulace s výrobkem může způsobit úraz elektrickým proudem.

- Vždy odpojte sířovou zástrčku, pokud spotřebič nepoužíváte, a před jakýmkoli čištěním nebo v případě poruchy!
- Příklad: Přístroj nikdy neponořujte do vody nebo jiných kapalin.
- Dbejte na to, aby se do krytu nedostala voda nebo jiné tekutiny.
- **POZOR! NEBEZPEČÍ POŠKOZENÍ!**
Nesprávné zacházení s výrobkem může vést k jeho poškození.
- Nepoužívejte agresivní čisticí prostředky, kartáče s kovovými nebo nylonovými štětinami ani ostré nebo kovové čisticí předměty, jako jsou nože, tvrdé špachtle apod. Ty mohou poškodit povrch.
- Kryt a dálkový ovladač čistěte měkkým suchým hadříkem.
- Přístroj vždy skladujte na suchém místě.
- Chraňte přístroj před přímým slunečním zářením.
- Výrobek skladujte mimo dosah dětí.
- Vyprázdněte nádržku na vodu podle popisu v "kapitole 4.9".

7.1 Vyčistěte vzduchový filtr

- Vzduchový filtr **12** čistěte každé 2 týdny nebo když je viditelně znečištěný.
- Před čištěním odpojte sířovou zástrčku.
- Úplně vyprázdněte nádrž na vodu, jak je popsáno v "kapitole 4.9".
- Jednotku otřete mírně navlhčeným hadříkem. Poté nechte všechny díly zcela vyschnout.
- Uvolněte šroub a vytáhněte vzduchový filtr **12** z krytu.
- Vyčistěte jej vlažnou vodou (max. 40 °C) s trochou neutrálního čisticího prostředku a nechte jej zcela vyschnout na vzduchu (bez přímého slunečního záření).
- Vložte vzduchový filtr **12** do krytu a utáhněte šroub.

8. Likvidace



Obal se skládá z ekologických materiálů, které můžete nechat likvidovat u místních recyklačních středisek.



Logo Triman platí jen pro Francii.



Tento výrobek podléhá evropské směrnici 2012/19/EU. Nevyhazujte výrobek do domovního odpadu, ale předejte ho k materiálové recyklaci do komunálního sběrného dvora! Informace o tom, jak zlikvidovat staré zařízení, získáte od místního úřadu nebo správy města.



Points de collecte sur www.quefairedemesdechets.fr



Baterie musí být recyklovány v souladu se směrnicí 2006/66/ES a nesmí být likvidovány společně s domovním odpadem. Každý spotřebitel je ze zákona povinen odevzdat všechny baterie/dobíjecí baterie na sběrném místě ve své obci/městské části nebo u prodejce. Tato povinnost zajišťuje, aby baterie/dobíjecí baterie mohly být likvidovány způsobem šetrným k životnímu prostředí. Baterie/dobíjecí baterie předávejte k likvidaci pouze vybité. Baterie je třeba před likvidací vyjmout ze zařízení.



Při třídění odpadu dbejte na označení obalových materiálů. Jsou označené zkratkami (a) a čísly (b), která mají následující význam: 1–7: plasty/20–22: papír a kartonáž/80–98: kompozitní materiál.

9. Ochrana dat/bezpečnost internetu

Máte-li jakékoli dotazy týkající se ochrany dat/bezpečnosti internetu, hlášení o bezpečnostních zranitelnostech apod., obraťte se na:

Lidl-services@rowi-group.com
Servisní hotline: +800 7694 7694
(zdarma z pevné linky)

Kompletní zásady ochrany osobních údajů jsou k dispozici ke stažení na následujícím odkazu:

<https://rowi-group.com/wp-content/uploads/2023/12/LIDL-Home-App-Privacy-Note.pdf>

10. EU Prohlášení o shodě C E

My,
ROWI Germany GmbH
Werner-von-Siemens-Str. 27
76694 Forst, Německo

Osoba odpovědná za dokumentaci: pan Marc Stockenberger, tímto prohlašujeme, že tento výrobek je v souladu s následujícími normami, normativními předpisy a směrnicemi EU:

RE-Směrnice: (2014/53/EU)

Články 3.1a, 3.1b a 3.2

RoHS-Směrnice: (2011/65/EU)

* vč. delegované směrnice (EU) 2015/863

Směrnice o ekodesignu: (2009/125/EG)

vč. nařízení v přenesené pravomoci (EU) 206/2012

* Shora uvedený předmět prohlášení splňuje předpisy směrnice 2011/65/EU Evropského parlamentu a Rady ze dne 8. června 2011 o omezení používání některých nebezpečných látek v elektrických a elektronických zařízeních.

Použité harmonizované normy:

EN 60335-1:2012/A15:2021
EN 60335-2-40:2003/A13:2012
EN 62233:2008
EN IEC 55014-1:2021
EN IEC 55014-2:2021
EN IEC 61000-3-2:2019+A1:2021
EN 61000-3-3:2013+A1:2019+A2:2021
EN IEC 61000-3-11:2019
EN 301 489-1 V2.2.3:2019
EN 301 489-17 V3.2.4:2020
EN IEC 63000:2018
EN 300 328 V2.2.2:2019
EN IEC 62311:2020
EN 62311:2008
EN 50665:2017
EN 50564:2011

Označení zařízení:

Mobilní klimatizace

Číslo modelu: 9000 BTU WIFI A1

Rok výroby: 10 - 2023

Sériové číslo:

IAN 446395_2307

Osoba odpovědná za dokumentaci:

Marc Stockenberger

Město: Forst

Datum/podpis výrobce: 09.01.2023

Marc Stockenberger
konateľ

Výhradní odpovědnost za vystavení tohoto prohlášení o shodě nese výrobce.

11. Záruka společnosti ROWI Germany GmbH

Vážený zákazníku,
na tento výrobek získáváte tříletou záruční lhůtu od data jeho zakoupení. V případě vad tohoto výrobku vám ze zákona přísluší práva vůči prodejci produktu. Tato zákonná práva nejsou nijak dotčena naší níže uvedenou zárukou.

Záruční podmínky

Záruční lhůta začíná běžet datem zakoupení výrobku. Uschovejte si prosím originál pokladní účtenky. Budete ji potřebovat jako doklad o koupi.

Pokud se do tří let od data zakoupení objeví na výrobku vada materiálu nebo výrobní vada, bezplatně opravíme nebo vyměníme výrobek podle našeho uvážení nebo vám vrátíme kupní cenu. Předpokladem pro poskytnutí záruky je zaslání vadného zařízení a dokladu o koupi (účtenka) ve lhůtě tří let včetně stručného písemného popisu vady a okolností, kdy k vadě došlo.

Pokud se na vadu vztahuje záruka, obdržíte od nás výrobek opravený nebo nový. Opravou nebo výměnou výrobku nezačíná běžet nová záruční lhůta.

Záruční lhůta a zákonné nároky z odpovědnosti za vady

Záruční lhůta se neprodlužuje poskytnutím záručního plnění. Toto platí i pro vyměněné a opravené součástky. Poškození a vady zjištěné případně již při vybalování výrobku musejí být neprodleně ohlášeny. Opravy poskytované po uplynutí záruční lhůty podléhají úhradě.

Rozsah záruky

Zařízení bylo vyrobeno podle přísných pravidel kvality a před expedicí bylo svědomitě zkontrolováno.

Záruka se vztahuje na vady materiálu a výrobní vady. Záruka se nevztahuje na části výrobku, které podléhají běžnému opotřebení, a lze je proto považovat za opotřebitelné součásti, nebo na poškození křehkých dílů, např. spínačů, baterií, nebo částí vyrobených ze skla.

Záruka zaniká, pokud dojde k poškození výrobku, nesprávnému používání nebo neodborné opravě. Pro správné používání výrobku je třeba přesně dodržovat všechny pokyny uvedené v návodu k obsluze. Bezpodmínečně je třeba se vyhnout manipulaci s výrobkem nebo jeho použití k účelům, před kterými se varuje v návodu k obsluze.

Výrobek je určen pouze pro privátní použití a nikoliv pro použití komerční. V případě použití v rozporu s určením, v případě nesprávné obsluhy, při použití síly nebo v případě zásahů, které nebyly provedeny naší autorizovanou servisní pobočkou, zaniká záruka.

Postup při uplatňování záruky

Pro rychlé zpracování vašeho požadavku postupujte prosím podle níže uvedených pokynů:

- Mějte prosím v případě jakýchkoliv dotazů připravenou pokladní účtenku jako doklad o koupi a číslo výrobku (IAN 446395_2307).
- Číslo výrobku najdete na typovém štítku zařízení, na titulní straně návodu k obsluze (vlevo dole) nebo na nálepce na zadní nebo spodní straně výrobku.
- Pokud se vyskytnou poruchy funkce nebo jiné závady, kontaktujte nejprve **telefonicky** nebo **e-mailem** níže uvedené servisní oddělení.
- Výrobek, který bude zaevidován jako vadný, budete poté moci zaslat poštou zdarma na adresu servisu, která vám byla oznámena. K výrobku přiložte doklad o koupi (účtenka) a uveďte povahu závady a kdy k ní došlo.



Na adrese www.lidl-service.com si můžete stáhnout tento návod k obsluze i další příručky, produktová videa a instalační software. Pomocí tohoto QR kódu přejdete přímo na servisní stránku Lidl (www.lidl-service.com) a po zadání čísla výrobku (IAN 446395_2307) můžete otevřít návod k obsluze.

12. Servis

Pokud by se při provozu vašich ROWI Germany produktů vyskytly problémy, postupujte prosím následovně:

Kontakt

Servisní tým ROWI Germany zastihnete na:

ROWI Germany GmbH
Werner-von-Siemens-Str. 27
76694 Forst
NĚMECKO
Lidl-services@rowi-group.com
Servisní hotline: +800 7694 7694
(zdarma z pevné linky)

IAN 446395_2307

Většina problému se odstraní již v rámci kompetentního, technického poradenství našeho servisního týmu.

1. Wstęp	108
1.1 Zastosowanie zgodne z przeznaczeniem	108
1.2 Zakres dostawy	108
1.3 Wyposażenie	108
1.4 Dane techniczne	109
2. Wskazówki bezpieczeństwa	110
2.1 Wskazówki dotyczące baterii	115
3. Przed rozruchem	117
3.1 Ustawienie urządzenia	117
3.2 Montaż węża wylotowego gorącego powietrza	117
3.3 Montaż uszczelnienia okna	117
4. Rozruch	117
4.1 Wybierz tryb	117
4.1.1 Tryb chłodzenia	117
4.1.2 Tryb osuszania	118
4.1.3 Tryb wentylacji	118
4.1.4 Tryb uśpienia	118
4.2 Ustawienie timera	118
4.3 Wyregulować przepływ powietrza	119
4.4 Funkcja oscylacji	119
4.5 Zakres stosowania pilota zdalnego sterowania	119
4.6 Sterowanie urządzeniem za pomocą aplikacji	120
4.7 Parowanie WLAN z urządzeniem	120
4.8 Odsprężanie urządzenia	120
4.9 Opróżnić zbiornik wody	120
4.9.1 Zastosować stałe odprowadzanie wody	121
5. Funkcja ochronna	121
5.1 Funkcja ochrony przed przepelnieniem	121
5.2 Funkcja ochronna sprężarki	121
6. Rozwiązywanie problemów	122
7. Konserwacja, czyszczenie i przechowywanie	123
7.1 Oczyszczyć filtr powietrza	123
8. Utylizacja	123
9. Ochrona danych/bezpieczeństwo internetowe	124
10. Deklaracja zgodności UE C E	124
11. Gwarancja ROWI Germany GmbH	125
12. Serwis	126

KLIMATYZATOR PRZENOŚNY 9000 BTU WIFI A1

1. Wstęp

Gratulujemy zakupu nowego urządzenia. Zdecydowałeś się na urządzenie wysokiej jakości. Instrukcja obsługi stanowi element składowy produktu. Zawiera ona ważne informacje na temat bezpieczeństwa, użytkowania i utylizacji. Przed rozpoczęciem użytkowania produktu należy zapoznać się ze wszystkimi informacjami dotyczącymi obsługi i bezpieczeństwa. Produkt należy użytkować wyłącznie zgodnie z zamieszczonym tu opisem oraz w podanym zakresie zastosowań. W przypadku przekazania urządzenia osobie trzeciej należy dołączyć również całą dokumentację.

1.1 Zastosowanie zgodne z przeznaczeniem

Produkt ten jest klimatyzatorem przenośnym przeznaczonym wyłącznie do regulacji temperatury, cyrkulacji i osuszania powietrza w suchych pomieszczeniach wewnętrznych. Każde użycie inne niż opisane powyżej lub jakakolwiek modyfikacja produktu jest niedozwolona i spowoduje uszkodzenie. Producent nie ponosi odpowiedzialności za szkody wynikające z niewłaściwego użytkowania. Produkt nie jest przeznaczony do użytku komercyjnego.

1.2 Zakres dostawy

- 1 Klimatyzator przenośny
- 1 Pilot zdalnego sterowania
- 1 Wąż wylotowy gorącego powietrza
- 1 Przyłącze węża (okno)
- 1 Przyłącze węża (klimatyzator)
- 2 Złączki mocujące
- 2 Baterie 1,5 V (typ LRO3 (AAA))
- 1 Tkanina okienna
- 1 Taśma z rzepem
- 1 Instrukcja obsługi

1.3 Wyposażenie

- 1 Panel sterowania
- 2 Wyświetl
- 3 Otwory wentylacyjne
- 4 Przedni wylot powietrza
- 5 Uchwyty wpuszczane
- 6 Rolki (wstępnie zmontowane)
- 7 Korek spustowy
- 8 Tylny wlot powietrza
- 9 Tylny wylot powietrza
- 10 Korek spustowy
- 11 Nawijarka kabla
- 12 Filtr powietrza
- 13 Przyłącze węża (klimatyzator)
- 14 Wąż wylotowy gorącego powietrza
- 15 Przyłącze węża (okno)
- 16 Taśma z rzepem
- 17 Tkanina okienna z zamkiem błyskawicznym
- 18 Przycisk włącz/wyłącz 
- 19 Przycisk SLEEP 
- 20 Przycisk MODE  (COOL / DRY / FAN)
- 21 Przycisk Minus 
- 22 Przycisk Plus 
- 23 Przycisk SPEED 
- 24 Przycisk TIMER 
- 25 Przycisk SWING 
- 26 Jednostka temperatury 

1.4 Dane techniczne

Oznaczenie urządzenia:	Lokalny klimatyzator
Model:	Klimatyzator przenośny 9000 BTU WIFI A1
Napięcie znamionowe:	220-240 V~ (prąd przemienny)
Częstotliwość pomiarowa:	50 Hz
Moc znamionowa:	1010 W
Stopień ochrony:	I
Zakres wyboru temperatury:	16 °C - 31 °C
Klasa efektywności energetycznej:	A
Wydajność chłodnicza:	2,64 kW (9000 BTU)
Czynnik chłodniczy:	R290
Czynnik chłodniczy:	195 g
Minimalna wielkość pomieszczenia (powierzchnia użytkowa):	7 m ²
Maksymalna objętość pomieszczenia:	42-60 m ³
Funkcja osuszania:	do 1,75 l/h (pomieszczenie 30 °C / 80 % rH*)
Poziom hałasu:	65 dB (A)

Bateria (pilot zdalnego sterowania):	2 x AAA 1,5 V (LR03)
Waga:	21,5 kg
Stopień ochrony:	IPX0
Pasma częstotliwości:	2,4 GHz -2,4835 GHz
Maks. moc transmisji:	17,5 dBm

rF*: wilgotność względna

Dopuszczalne nadciśnienie robocze

Rozładowanie:	1,8 MPa
Zasysanie:	0,6 MPa

Maksymalne dopuszczalne ciśnienie

Rozładowanie:	3,0 MPa
Zasysanie:	3,0 MPa

Długość kabla zasilającego:	ok. 1,8 m
Długość gorącego powietrza wąż spustowy:	ok. 1,5 m
Pojemność zbiornik na wodę:	ok. 0,5 l
Wymiary (dł. x szer. x wys.):	ok. 35 x 35,3 x 70,5 cm



Wymagane informacje dotyczące jednokanałowych klimatyzatorów pokojowych

Lidentyfikację modelu: 9000 BTU WIFI A1

Opis	Symbol	Wartość	Jednostka
Znamionowa wydajność chłodnicza	P _{rated}	2,65	kW
Znamionowa wydajność grzewcza	P _{rated}	-	kW
Znamionowy pobór mocy na potrzeby chłodzenia	P _{EER}	1,010	kW
Znamionowy pobór mocy na potrzeby ogrzewania	P _{COP}	-	kW
Znamionowy wskaźnik efektywności energetycznej	EERd	2,62	-
Znamionowy wskaźnik efektywności	COPd	-	-

Opis	Symbol	Wartość	Jednostka
Pobór mocy w trybie wyłączzonego termostatu	P _{TO}	-	W
Pobór mocy w trybie czuwania	P _{SB}	0,74	W
Zużycie energii elektrycznej klimatyzatorów dwu kanałowych	Q _{DD}	-	kWh/a
Zużycie energii elektrycznej klimatyzatorów jedno-kanałowych	Q _{SD}	1,010	kWh/h
Poziom mocy akustycznej	L _{WA}	64,75	dB (A)
Współczynnik ocieplenia globalnego	GWP	3	kg Co ₂ Äq.

ROWI Germany GmbH
Werner-von-Siemens-Str. 27
76694 Forst
NIEMCY

	Przeczytaj wszystkie uwagi i instrukcje dotyczące bezpieczeństwa.
	Jeśli wymagane są naprawy, należy skontaktować się z najbliższym serwisem i postępować wyłącznie i dokładnie według instrukcji producenta.
	OSTRZEŻENIE! ZAGROŻENIE POŻAROWE!

2. Wskazówki bezpieczeństwa



Przeczytaj wszystkie uwagi i instrukcje dotyczące bezpieczeństwa.



Nieprzestrzeganie wskazówek bezpieczeństwa i zaleceń może doprowadzić do ciężkich obrażeń i/lub szkód materialnych.

Należy zachować wszystkie wskazówki bezpieczeństwa i zalecenia do wykorzystania w przyszłości!

- Urządzenie może być używane przez dzieci w wieku od 8 lat wzwyż oraz osoby o ograniczonych możliwościach fizycznych, sensorycznych lub umysłowych, a także osoby nie posiadające doświadczenia i wiedzy, jeżeli otrzymały one nadzór lub instrukcję dotyczącą bezpiecznego użytkowania urządzenia i rozumieją związane z tym zagrożenia. Dzieci nie mogą bawić się urządzeniem. Czyszczenie i konserwacja przez użytkownika nie mogą być wykonywane przez dzieci bez nadzoru.
- Nie należy niedbale pozostawiać produktu lub materiału opakowaniowego leżącego w pobliżu. Folie / torby plastikowe, części plastikowe itp. mogą stać się niebezpieczną zabawką dla dzieci.
- Nie należy pozostawiać produktu bez nadzoru podczas pracy.

OSTRZEŻENIE! RYZYKO PORAŻENIA PRĄDEM!

- Wadliwa instalacja elektryczna lub zbyt wysokie napięcie sieciowe mogą doprowadzić do porażenia prądem.
- Podłączaj produkt tylko wtedy, gdy napięcie sieciowe gniazdka odpowiada specyfikacji na tabliczce znamionowej.



- Podłączaj produkt wyłącznie do łatwo dostępnego gniazdka, aby w razie awarii można było szybko odłączyć produkt od sieci.
- Nie należy eksploatować produktu, jeśli posiada on widoczne uszkodzenia lub jeśli kabel sieciowy lub wtyczka są uszkodzone.
- Jeśli przewód zasilający produktu jest uszkodzony, musi zostać wymieniony przez producenta lub jego serwis posprzedażowy lub podobnie wykwalifikowaną osobę, aby uniknąć zagrożeń.
- Nie otwieraj obudowy, lecz pozostaw naprawę specjalistom. W tym celu należy zwrócić się do specjalistycznego warsztatu. Wyklucza się odpowiedzialność i roszczenia gwarancyjne w przypadku napraw wykonywanych samodzielnie, nieprawidłowego podłączenia lub nieprawidłowej eksploatacji.
- Do naprawy można używać tylko części odpowiadających oryginalnym danym urządzenia. W tym produkcie znajdują się części elektryczne i mechaniczne, które są niezbędne do ochrony przed źródłami zagrożeń.
- Nie należy obsługiwać produktu za pomocą zewnętrznego timera lub oddzielnego systemu zdalnego sterowania.
- Nie należy zanurzać produktu, przewodu zasilającego ani wtyczki w wodzie lub innych płynach.
- Nigdy nie dotykać wtyczki sieciowej mokrymi rękami.
- Nigdy nie wyciągać wtyczki sieciowej z gniazdka za przewód sieciowy, zawsze chwycić za wtyczkę sieciową.
- Nigdy nie używaj przewodu zasilającego jako uchwytu do przenoszenia.
- Trzymaj produkt, wtyczkę sieciową i kabel sieciowy z dala od otwartego ognia i gorących powierzchni.
- Ułożyć kabel sieciowy tak, aby nie stanowił zagrożenia potknięciem.
- Nie należy zginać kabla sieciowego ani umieszczać go nad ostrymi krawędziami.
- Produkt należy stosować wyłącznie w pomieszczeniach zamkniętych. Nigdy nie używaj go w wilgotnych pomieszczeniach lub podczas deszczu.
- Nigdy nie używaj produktu w pobliżu kominka.

- Nigdy nie używaj produktu w miejscach, gdzie może dojść do rozprysku oleju lub wody.
- Nigdy nie przechowuj produktu tak, aby mógł wpaść do wanny lub zlewu.
- Nigdy nie sięgaj po urządzenie elektryczne, jeśli wpadło ono do wody. W takim przypadku należy natychmiast wyciągnąć wtyczkę sieciową z gniazdka.
- Upewnij się, że dzieci nie wkładają do produktu żadnych przedmiotów.
- Gdy nie używasz produktu, nie czyścisz go lub gdy wystąpi usterka, zawsze wyłączaj produkt i odłączaj wtyczkę z gniazdka.
- Wszystkie gniazda muszą być zgodne z przepisami bezpieczeństwa obowiązującymi w danym kraju.

OSTRZEŻENIE! ZAGROŻENIE POŻAROWE!

- Części produktu nagrzewają się podczas pracy i mogą spowodować pożar, jeśli nie będą obsługiwane w odpowiedni sposób.
- Nigdy nie przykrywać produktu. Może to spowodować pożar.

OSTRZEŻENIE! NIEBEZPIECZEŃSTWO OBRAŻEŃ!

- Niewłaściwe obchodzenie się z produktem może prowadzić do obrażeń.
- Podczas pracy nie należy dotykać gorących części produktu gołymi palcami. Wskazuj również na zagrożenia dla innych użytkowników!
- Należy pamiętać, że niektóre części produktu mogą być nadal gorące po jego wyłączeniu.
- Nie wkładać rąk, palców ani przedmiotów do wlotów  lub wylotów powietrza . Zwrócić uwagę zwłaszcza dzieciom na to niebezpieczeństwo.
- Zawsze transportuj i przechowuj produkt w pozycji pionowej, nigdy w pozycji pochylonej.
- Przed przeniesieniem produktu należy wyłączyć produkt i wyjąć wtyczkę z gniazdka.
- Nie stosować produktu w pomieszczeniach, w których mogą występować gazy palne.

- Długie włosy należy trzymać z dala od produktu. Mogą one być zasysane przez wloty powietrza .
- Unikać używania puszek z aerozolem w pobliżu produktu.
- Ze względów bezpieczeństwa nie należy wychodzić z domu przy otwartych oknach, aby wypuścić gorące powietrze z produktu.

UWAGA! ZAGROŻENIE POŻAROWE!

- Jednostka jest napełniona gazem propan R290.

OSTRZEŻENIE! ZAGROŻENIA ZWIĄZANE Z CZYNNIKIEM CHŁODNICZYM!

- Produkt zawiera 195 g gazu chłodniczego R290, który jest wysoce łatwopalny i może powodować szkody dla zdrowia i środowiska w przypadku niewłaściwego postępowania.
- Należy pamiętać, że czynniki chłodnicze mogą być bezwonne.
- Unikać kontaktu z czynnikiem chłodniczym i w żadnym wypadku nie uszkodzić obiegu czynnika chłodniczego.
- Produkt przechowywać wyłącznie w pomieszczeniach bez stale działających źródeł zapłonu (np. otwarty ogień, czynne urządzenia gazowe, czynne grzejniki elektryczne itp.)
- Produkt należy eksploatować wyłącznie w odpowiednio wentylowanych pomieszczeniach o powierzchni co najmniej 7 m².
- Obszar, w którym znajduje się produkt, musi być skonstruowany w taki sposób, aby uniemożliwić gromadzenie się ulatniającego się gazu chłodniczego.
- Produkt należy przechowywać w taki sposób, aby uniknąć uszkodzeń mechanicznych.
- Naprawy i prace konserwacyjne w obiegu płynu chłodzącego mogą być wykonywane wyłącznie przez wyspecjalizowany personel posiadający odpowiednie uprawnienia.
- Czynnik chłodniczy może być ładowany lub rozładowywany wyłącznie przez certyfikowany personel specjalistyczny.
- Prace konserwacyjne i naprawy mogą być wykonywane wyłącznie zgodnie z zaleceniami producenta.
- Należy przestrzegać obowiązujących lokalnie rozporządzeń dotyczących gazu.

- Otwory wentylacyjne muszą być zawsze swobodnie przepuszczalne i nie mogą być blokowane.
- Nie wolno wiercić w produkcie ani go przypalać.
- Utylizować produkt zgodnie z lokalnymi przepisami obowiązującymi w miejscu zamieszkania.

UWAGA! RYZYKO USZKODZENIA!

- Niewłaściwe obchodzenie się z produktem może spowodować jego uszkodzenie.
- Umieścić produkt na łatwo dostępnej, równej, suchej, odpornej na działanie ciepła i wystarczająco stabilnej powierzchni roboczej. Nie należy umieszczać produktu przy krawędzi lub na krawędzi powierzchni roboczej.
- Produkt znajduje się na kółkach. Upewnij się, że zawsze stoi na równej powierzchni i nie może się stoczyć.
- Unikaj gromadzenia się ciepła, nie umieszczając produktu bezpośrednio przy ścianie lub pod szafkami ściennymi lub podobnymi.
- Nigdy nie umieszczaj produktu na lub w pobliżu gorących powierzchni (gorących płyt itp.).
- Nie doprowadzać do kontaktu kabla sieciowego z gorącymi częściami.
- Nigdy nie wystawiaj produktu na działanie wysokiej temperatury (ogrzewanie itp.) lub warunków atmosferycznych (deszcz itp.).
- Nigdy nie wlewaj cieczy do produktu.
- Nigdy nie zanurzaj produktu w wodzie do czyszczenia i nie używaj do czyszczenia myjki parowej. W przeciwnym razie może dojść do uszkodzenia produktu.
- Nie należy używać produktu, jeśli jego plastikowe elementy są popękane lub zdeformowane.
- Uszkodzone elementy wymieniać tylko na odpowiednie oryginalne części zamienne.
- Zawsze transportuj i przechowuj produkt w pozycji pionowej i unikaj jego przewrócenia.
- Zawsze umieszczaj produkt w odległości co najmniej 50 cm od ścian, zastów, mebli i innych przeszkód ze wszystkich stron.

- Produkt należy eksploatować w pomieszczeniach o maksymalnej objętości 42-60 m³.
- Nie wolno dopuścić do zwarcia zacisków.
- Nie należy używać żadnych przedmiotów, poza tymi dopuszczonymi przez producenta, w celu przyspieszenia procesu odszraniania.
- Każda osoba pracująca przy obiegu czynnika chłodniczego musi posiadać świadectwo kwalifikacji wydane przez akredytowaną w branży jednostkę, które potwierdza jej kompetencje w zakresie bezpiecznego obchodzenia się z czynnikami chłodniczymi przy zastosowaniu procedury znanej w branży.
- Prace serwisowe należy przeprowadzać wyłącznie zgodnie z instrukcjami producenta. Jeśli prace konserwacyjne i naprawcze wymagają pomocy innych osób, osoba przeszkolona w zakresie obsługi palnych czynników chłodniczych powinna przez cały czas nadzorować prace.

2.1 Wskazówki dotyczące baterii



Przechowywać w miejscu niedostępnym dla dzieci.

Połknięcie może spowodować obrażenia, perforację tkanek miękkich i śmierć. W ciągu 2 godzin od zażycia mogą wystąpić ciężkie poparzenia. Natychmiast wezwać lekarza.



- Niewłaściwe obchodzenie się z bateriami może prowadzić do pożaru, eksplozji, wycieku niebezpiecznych substancji i innych groźnych sytuacji!
- Nie należy wrzucać baterii do ognia i wystawiać ich na działanie wysokich temperatur.
- Nie należy otwierać, deformować bądź zwierać baterii, bowiem w tym przypadku może dojść do wycieku zawartych w nich chemikaliów.
- Nie należy próbować ponownie ładować baterii. Do ponownego ładowania nadają się jedynie baterie oznaczone jako „przeznaczone do ładowania”. Zachodzi ryzyko wybuchu!

- W celu naładowania akumulatorów należy zawsze wyjąć je z urządzenia.
- Należy regularnie kontrolować baterie. Wylane chemikalia mogą powodować trwałe uszkodzenia urządzenia. W kontakcie z uszkodzonymi bądź wylanymi bateriami należy zachować szczególną ostrożność.
- Niebezpieczeństwo poparzeń chemicznych! Nosić rękawice ochronne.
- Chemikalia wydostające się z baterii mogą podrażniać skórę.
- W przypadku kontaktu ze skórą przemyć dużą ilością wody. W przypadku dostania się chemikaliów do oczu, dokładnie przepłukać wodą, nie pocierać i natychmiast udać się do lekarza.
- Nie wolno mieszać różnych typów baterii lub akumulatorów, jak również nowych i starych baterii.
- Zawsze wkładaj baterie zgodnie z polaryzacją, w przeciwnym razie istnieje ryzyko wybuchu.
- Wyjmij baterie z urządzenia, jeśli nie będziesz go używać przez dłuższy czas lub jeśli chcesz je przechować.
- Włóż baterie zgodnie z polaryzacją.
- Nie pozwalaj dzieciom wymieniać baterii bez nadzoru osoby dorosłej.
- Zawsze należy wybierać wielkość i rodzaj baterii odpowiednią do zamierzonego zastosowania. Informacje dostarczone wraz z urządzeniem, stanowiące pomoc w prawidłowym wyborze baterii, należy zachować w celach informacyjnych.
- Przed zainstalowaniem baterii należy wyczyścić styki baterii, a także sprzęt.
- Natychmiast wyjmij zużyte baterie i zutylizuj je w sposób przyjazny dla środowiska.
- Nie rozkładać baterii na części.
- Jeśli komora baterii nie zamyka się bezpiecznie, nie należy używać pilota i trzymaj go z dala od dzieci.
- Unikać ekstremalnych warunków i temperatur, które mogą wpływać na baterię/akumulator, np. grzejników/bezpośredniego światła słonecznego.

3. Przed rozruchem

- Usunąć całość opakowania i wszystkie zabezpieczenia transportowe z urządzenia. Sprawdzić, czy zawartość opakowania jest kompletna i nieuszkodzona.

3.1 Ustawienie urządzenia

Aby zapewnić bezpieczną i bezawaryjną pracę urządzenia, miejsce montażu musi spełniać następujące wymagania:

- Podłoga musi być twarda, płaska i równa.
- Przed użyciem należy pozostawić urządzenie w pozycji pionowej na 2 godziny.
- Od obudowy należy zachować minimalne odległości 50 cm z boku i 50 cm z tyłu.
- Nie należy umieszczać urządzenia w gorącym, wilgotnym lub bardzo wilgotnym środowisku ani w pobliżu materiałów łatwopalnych.
- Gniazdo musi być łatwo dostępne, aby w razie potrzeby można było łatwo odłączyć kabel przyłączeniowy sieci.

3.2 Montaż węża wylotowego gorącego powietrza

- Rozsunąć wąż wylotu gorącego powietrza [14] i przykręcić złączkę węża (okno) [15] i złączkę węża (klimatyzacja) [13] każdy do jednego końca węża wylotu gorącego powietrza [14].
- Wcisnąć łącznik węża (klimatyzacja) [13] w szynę przewidzianą na tylnym wylocie powietrza [9].

3.3 Montaż uszczelnienia okna

Uwaga: Ilustracje pomocne znajdują się na stronie rozkładanej (patrz Rys. 1-7).

- Zanim przystąpisz do montażu, najpierw oczyść okno i ramę okienną mydłem lub detergentem. Upewnij się, że cała rama okna jest wolna od kurzu i tłuszczu (patrz rys. 1).
- Zmierz powierzchnie i przytnij taśmę rzepową [16] do wymaganych wymiarów (patrz rys. 2).

Następnie przyklej taśmę rzepową [16] wokół ramy okiennej i do okna (patrz rys. 3).

Uwaga: Nie należy przyklejać taśmy rzepowej [16] do powierzchni szkła.

- Przymocuj tkaninę okienną [17] do taśmy z rzepem [16] (patrz rys. 4).
- Rozpiąć zamek błyskawiczny tkaniny okiennej [17] na ok. 50 cm (patrz rys. 5).
- Włożyć wąż wylotowy gorącego powietrza [14] klimatyzatora do otworu. Następnie zamknij zamek tak, aby zamykał się z węzłem wylotu gorącego powietrza [14] i przytrzymywał wężyk wylotu gorącego powietrza [14] w otworze (patrz rys. 6).

4. Rozruch

Produkt posiada 3 różne tryby pracy: tryb chłodzenia, tryb osuszania i tryb wentylacji.

- Podłączyć urządzenie do uziemionego, bezpiecznego, swobodnie dostępnego gniazda ściennego. Rozlega się sygnał dźwiękowy.

4.1 Wybierz tryb

Po włączeniu naciśnij przycisk MODE przycisk (M) [20], aby przełączać pomiędzy trybem chłodzenia → osuszania → wentylatora.



4.1.1 Tryb chłodzenia

- Naciśnij przycisk włącz/wyłącz POWER (⏻) [18], aby włączyć urządzenie.
- Naciskaj wielokrotnie przycisk MODE przycisk (M) [20], aż zapali się lampka kontrolna "COOL". Podczas pracy świeci się na stałe.
- Na wyświetlaczu [2] pojawia się teraz temperatura zadana / ostatnio ustawiona.
- Teraz można ustawić żądaną temperaturę za pomocą przycisku plus (+) [22] i przycisku minus (-) [21] (zakres temperatur: 16 °C - 31 °C).

- Użyj przycisku [26] jednostka temperatury (°C ↔ °F), aby zmienić jednostkę temperatury ze stopni Celsjusza na stopnie Fahrenheita.
- Naciskając przycisk SPEED  [23] można ustawić żądaną prędkość powietrza. Tutaj można wybrać pomiędzy **HIGH** i **LOW**.
- Aktualne ustawienie jest sygnalizowane przez zapaloną lampkę kontrolną.
- Aby wyłączyć urządzenie, naciśnij przycisk włącz/wyłącz **POWER**  [18], wyświetlacz [2] pozostaje podświetlony.



4.1.2 Tryb osuszania



Uwaga: W trybie osuszania można wyjąć z urządzenia wąż wylotowy gorącego powietrza [14].

- Naciśnij przycisk włącz/wyłącz **POWER**  [18], aby włączyć urządzenie.
- Naciskać wielokrotnie przycisk MODE przycisk  [20], aż zapali się lampka kontrolna "DRY" i "dh" na wyświetlaczu [2]. Lampka kontrolna i wyświetlacz [2] świecą się stale podczas pracy.
- W tym trybie nie można ustawić temperatury ręcznie. Prędkość wentylatora jest automatycznie ustawiana na niską (**LOW**) i wyświetlana we wskaźniku prędkości wentylatora. W tym trybie nie można ustawić ręcznie prędkości wentylatora.
- Aby wyłączyć urządzenie, naciśnij przycisk **POWER**  [18], wyświetlacz [2] pozostaje podświetlony.

4.1.3 Tryb wentylacji

Uwaga: W trybie wentylacji można wyjąć z urządzenia wąż wylotowy gorącego powietrza [14].

- Naciśnij przycisk włącz/wyłącz **POWER**  [18], aby włączyć urządzenie.
- Naciskać wielokrotnie przycisk MODE przycisk  [20], aż zapali się lampka kontrolna "FAN" i "FA" na wyświetlaczu [2]. Lampka kontrolna i wyświetlacz [2] świecą się stale podczas pracy.
- W tym trybie nie można ustawić temperatury ręcznie.

- Naciśnij przycisk SPEED  [23], aby ustawić żądaną prędkość powietrza. Świeci się dioda LED ustawionej prędkości powietrza **HIGH** lub **LOW**.
- Aby wyłączyć urządzenie, naciśnij przycisk włącz/wyłącz **POWER**  [18], wyświetlacz [2] pozostaje podświetlony.





4.1.4 Tryb uśpienia

Uwaga: Funkcja uśpienia jest możliwa tylko w trybie chłodzenia.

- W trybie chłodzenia naciśnij przycisk SLEEP  [19] aby włączyć tryb uśpienia.
- Wentylator automatycznie zmniejsza prędkość.
- Tryb uśpienia jest aktywowany na dwie godziny, a ustawiona temperatura automatycznie wzrasta o jeden stopień na godzinę. Temperatura docelowa pozostaje niezmieniona nawet po wzroście o dwa stopnie. Urządzenie nadal działa.
- Urządzenie jest energooszczędne i ciche.

4.2 Ustawienie timera

Dzięki funkcji timera można wybrać czas wyłączenia w odstępach godzinowych (1-24). Następnie urządzenie wyłącza się automatycznie.

- Naciśnij przycisk TIMERA  [24], gdy urządzenie jest włączone. Wyświetlacz [2] miga.
- Naciśnij przycisk plus  [22], aby zwiększyć timer o 1 godzinę.
- Naciśnij przycisk minus  [21], aby zmniejszyć timer o 1 godzinę.
- Odczekać ok. 5 sekund. Wpis jest automatycznie akceptowany.
- Jeśli został ustawiony timer, który chcesz anulować, naciśnij dwukrotnie przycisk TIMERA  [24]. Wyświetlacz [2] gaśnie.

4.3 Wyregulować przepływ powietrza

Przepływ powietrza można regulować ręcznie, przesuwając otwory wentylacyjne [3] przy przednim wylocie powietrza [4] w górę lub w dół.

4.4 Funkcja oscylacji

- W stanie włączonym naciśnij przycisk SWING [25], aby włączyć lub wyłączyć oscylację urządzenia. W przypadku udanej aktywacji zapala się lampka kontrolna. Funkcja oscylacji powoduje, że wypuszczane powietrze jest rozprawdane od lewej do prawej strony.

4.5 Zakres stosowania pilota zdalnego sterowania

Podczas sterowania urządzeniem za pomocą pilota zdalnego sterowania należy przestrzegać przedstawionego poniżej zakresu stosowania urządzenia. Aby mieć pewność, że urządzenie zareaguje na naciśnięcie przycisku na pilocie, należy upewnić się, że pilot znajduje się w zasięgu działania pokazanym po naciśnięciu przycisku. W zależności od odległości od urządzenia zmienia się kąt użytkowania i promień, co daje odpowiedni obszar użytkowania. Najkorzystniejsze ustawienie pilota w stosunku do urządzenia znajduje się na środku, na wysokości wyświetlacza [2].

Wskazówka: Jeśli między urządzeniem a pilotem znajdują się przedmioty, ściany lub inne przeszkody, może to uniemożliwić obsługę urządzenia za pomocą pilota.

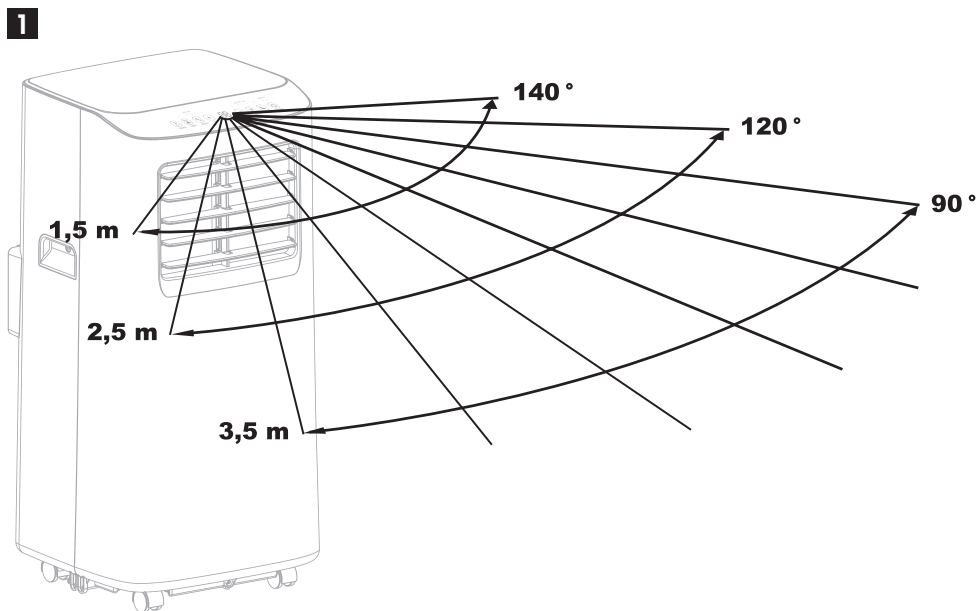

4.6 Sterowanie urządzeniem za pomocą aplikacji

Użytkownik ma możliwość wygodnego sterowania urządzeniem za pomocą aplikacji. Funkcje obsługi w aplikacji są analogiczne do wyżej wymienionej obsługi bezpośrednio na urządzeniu.

- Ten produkt jest sterowany i konfigurowany za pomocą aplikacji **"LIDL HOME"**.
- Zarejestruj urządzenie w aplikacji zgodnie z opisem w rozdziale 4.7, aby sterować nim za pomocą urządzenia mobilnego.
- Aplikację na urządzenie mobilne można pobrać ze sklepu App Store (iOS) lub Google Play Store (Android).

4.7 Parowanie WLAN z urządzeniem

- Wyszukaj aplikację **"LIDL HOME"** w App Store (iOS) lub Google Play Store (Android) i pobierz ją na swoje urządzenie mobilne. Zarejestruj się lub zaloguj na swoje konto **"LIDL HOME"**.



Uwaga: Upewnij się, że Wi-Fi i Bluetooth są włączone w urządzeniu mobilnym. Dostęp do sieci lokalnej i Bluetooth musi być autoryzowany.

- Naciśnij znak plus w aplikacji **"LIDL HOME"**, aby dodać swoje urządzenie.

Uwaga: Wyraż zgodę na zapytanie "Autoryzacja lokalizacji".

- Wybierz kategorię **"Inne"** po lewej stronie.
- Teraz naciśnij **„Inne (Wi-Fi)”**.
- Teraz wprowadź hasło do sieci lokalnej (sieć WLAN 2,4 GHz).



Uwaga: Upewnij się, że klimatyzator znajduje się w trybie gotowości.

- Naciśnij i przytrzymaj przycisk prędkości   przez około 5 sekund, aż rozlegnie się sygnał dźwiękowy. Wyświetlacz **"POWER"** zacznie szybko migać.
- Teraz potwierdź hasło Wi-Fi w aplikacji **"LIDL HOME"**.

Uwaga: Ta aplikacja nie obsługuje sieci WLAN 5 GHz.

- Następnie naciśnij przycisk **"Gotowe"**.
- Produktem można teraz sterować za pomocą aplikacji, bezpośrednio na urządzeniu lub za pomocą pilota zdalnego sterowania.
- Funkcje sterowania znajdują się teraz w dolnej części aplikacji. Funkcje te odpowiadają trybom i funkcjom opisanym w rozdziałach od 4.1 do 4.4.

4.8 Odsprężanie urządzenia

- W trybie gotowości naciśnij i przytrzymaj przycisk prędkości   przez około 5 sekund, urządzenie zostanie natychmiast odłączone. Nastąpi przekierowanie do trybu konfiguracji w aplikacji **"LIDL HOME"**.
- Teraz można ponownie sparować urządzenie. W tym celu należy ponownie wykonać czynności opisane w rozdziale 4.6.

4.9 Opróżnić zbiornik wody

Uwaga:

- Jeśli temperatura w pomieszczeniu jest niska, a wilgotność wysoka, produkt może nie być w stanie odparować wilgoci wystarczająco szybko. W tym przypadku woda zbiera się w zbiorniku na wodę.
- Jeśli produkt jest w trybie osuszania **"dh"**, pobiera wilgoć z powietrza w pomieszczeniu. W związku z tym w zbiorniku wody gromadzi się woda. Gdy zbiornik wody jest pełny, zapala się lampka kontrolna **"FULL"** i produkt przestaje działać.

Aby opróżnić zbiornik wody, należy postępować w następujący sposób:

- Wyłączyć urządzenie i wyjąć wtyczkę sieciową z gniazdka.
- Zdjąć złączkę węża [13] z tylnego wylotu powietrza [9] i wyjąć wąż wylotu gorącego powietrza [14] z urządzenia.
- Do opróżnienia zbiornika na wodę należy użyć płytkiej miski, która pomieści więcej niż 0,5 l wody.
- Wykręć korek spustowy [7] (jak również korek wewnętrzny pod nim) z otworu i pozwól wodzie spłynąć.
- Wykręć korek spustowy [7] (i znajdujący się pod nim korek wewnętrzny) z powrotem do otworu.
- Po ponownym podłączeniu wtyczki sieciowej i ponownym założeniu węża wylotowego gorącego powietrza [14] można wznowić pracę produktu.

4.9.1 Zastosować stałe odprowadzanie wody

Jeśli produkt jest eksploatowany głównie w trybie osuszania, można pozwolić na ciągły odpływ wody i w ten sposób automatycznie opróżnić zbiornik wody.

- Wyłączyć urządzenie i wyjąć wtyczkę sieciową z gniazdka.
- Wykręć korek spustowy [10] (i korek wewnętrzny pod nim) z otworu i pozwól wodzie spłynąć.
- Teraz podłączyć do otworu odpowiedni wąż spustowy (nie wchodzi w zakres dostawy).
- Umieścić otwarty koniec węża spustowego w odpowiednim naczyniu zbiorczym lub odpływie.

Uwaga: Upewnij się, że wąż spustowy prowadzi jak najbardziej bezpośrednio do odpływu, bez zagięć i węzłów. W ten sposób woda powstająca podczas procesu osuszania jest automatycznie kierowana do odpływu.

5. Funkcja ochronna

5.1 Funkcja ochrony przed przepiętniem

Gdy woda w zasobniku przekroczy poziom ostrzegawczy, automatycznie rozlega się alarm i miga wskaźnik "FULL". W tym momencie należy przesunąć rurę spustową łączącą maszynę lub wylot wody do rury spustowej lub innego miejsca odpływu, aby opróżnić wodę. Po opróżnieniu wody urządzenie automatycznie wraca do pierwotnego stanu.

5.2 Funkcja ochronna sprężarki

Aby przedłużyć żywotność sprężarki, posiada ona funkcję zabezpieczającą z 3-minutowym opóźnieniem startu po wyłączeniu sprężarki.

6. Rozwiązywanie problemów

Awaria	Możliwa(e) przyczyna(y)	Rozwiązanie
Klimatyzator nie działa.	Brak lub zbyt niskie napięcie.	Upewnij się, że wtyczka sieciowa jest włożona do gniazdka. Sprawdź bezpiecznik i w razie potrzeby wymień go. Sprawdź napięcie sieciowe.
	Zbiornik wody jest pełny.	Opróżnić zbiornik wody.
	Temperatura otoczenia jest za wysoka lub za niska.	Zaleca się używanie urządzenia w temperaturze od 7 do 35 °C (44 do 95 °F).
	W trybie chłodzenia temperatura w pomieszczeniu jest niższa niż ustawiona.	Zmiana ustawionej temperatury.
	Wlot lub wylot powietrza jest zablokowany.	Usunąć blokadę.
Produkt nie schładza się wystarczająco.	Drzwi i okna nie są prawidłowo zamknięte.	Zamknij drzwi i okna.
	Wąż wylotowy gorącego powietrza [14] nie jest podłączony lub jest zatkany.	Podłączyć lub oczyścić wąż wylotowy gorącego powietrza [14].
	Ustawienie temperatury jest zbyt wysokie.	Wyregulować ustawienie temperatury.
	Filtr powietrza [12] jest zabrudzony.	Wyczyścić lub wymienić filtr powietrza [12].
Urządzenie jest bardzo głośne.	Urządzenie nie stoi na płaskiej powierzchni.	Umieść urządzenie na płaskiej i twardej powierzchni.
Sprężarka nie działa.	Zabezpieczenie przed przegrzaniem jest aktywne.	Odczekać 3 minuty, aż temperatura spadnie, a następnie ponownie uruchomić urządzenie.
Pilot zdalnego sterowania nie działa.	Odległość między urządzeniem a pilotem jest zbyt duża.	Trzymaj pilota w pobliżu klimatyzatora. Upewnij się, że pilot jest skierowany bezpośrednio na odbiornik zdalnego sterowania.
	Pilot nie jest skierowany na odbiornik.	
	Baterie są puste.	Wymienić baterie.
Kod błędu E1	Nieprawidłowe działanie czujnika temperatury pomieszczenia.	Kontakt z infolinią serwisową.
Kod błędu E2	Nieprawidłowe działanie czujnika temperatury rury.	Kontakt z infolinią serwisową.



7. Konserwacja, czyszczenie i przechowywanie

RYZYKO PORAŻENIA PRĄDEM!

Niewłaściwe obchodzenie się z produktem może spowodować porażenie prądem.

- Zawsze odłączaj wtyczkę sieciową, gdy urządzenie nie jest używane oraz przed jakimkolwiek czyszczeniem lub w przypadku usterek!
- Nigdy nie należy zanurzać urządzenia w wodzie lub innych płynach.
- Upewnij się, że do obudowy nie dostała się woda ani inne płyny.
- **UWAGA! RYZYKO USZKODZENIA!**
Niewłaściwe obchodzenie się z produktem może spowodować jego uszkodzenie.
- Nie należy używać agresywnych środków czyszczących, szczotek z metalowym lub nylonowym włosiem ani ostrych lub metalowych przedmiotów do czyszczenia, takich jak noże, twarde szpatułki itp. Mogą one uszkodzić powierzchnie.
- Wyczyść obudowę i pilota miękką, suchą szmatką.
- Urządzenie należy zawsze przechowywać w suchym miejscu.
- Chronić urządzenie przed bezpośrednim działaniem promieni słonecznych.
- Produkt należy przechowywać w miejscu niedostępnym dla dzieci.
- Opróżnić zbiornik wody zgodnie z opisem w "Rozdziale 4.9".

7.1 Oczyszczyć filtr powietrza

- Filtr powietrza  należy czyścić co 2 tygodnie lub gdy jest widocznie zabrudzony.
- Przed czyszczeniem odłączyć wtyczkę sieciową.
- Opróżnić całkowicie zbiornik wody zgodnie z opisem w "Rozdziale 4.9".
- Przetrzyj urządzenie lekko wilgotną szmatką. Po zakończeniu należy pozostawić wszystkie części do całkowitego wyschnięcia.
- Poluzować śrubę i wyciągnąć filtr powietrza  z obudowy.
- Wyczyść ją letnią wodą (maks. 40°C) i jakimś neutralnym środkiem czyszczącym i pozostaw

do całkowitego wyschnięcia na powietrzu (bez bezpośredniego działania promieni słonecznych).

- Włożyć filtr powietrza  do obudowy i dokręcić śrubę.

8. Utylizacja



Opakowanie składa się z materiałów przyjaznych dla środowiska, które można zutylizować za pośrednictwem lokalnych punktów recyklingu.



Logo Triman jest ważne tylko dla Francji.



Ten produkt podlega dyrektywie europejskiej nr 2012/19/UE. Nie utylizować produktu razem z odpadami domowymi, lecz za pośrednictwem lokalnych punktów zbiórki do celów recyklingu! Informacje o możliwości utylizacji zużytego urządzenia można uzyskać w urzędzie gminy lub miasta.



Points de collecte sur www.quefairedemesdechets.fr



Baterie muszą być oddane do recyklingu zgodnie z dyrektywą 2006/66/WE i nie wolno ich wyrzucać do odpadów komunalnych. Każdy konsument jest ustawowo zobowiązany do oddawania wszystkich baterii/akumulatorów w punkcie zbiórki w swojej gminie/dzielnicy bądź w placówkach handlowych. Ten obowiązek ma na celu umożliwienie utylizacji baterii/akumulatorów w sposób przyjazny dla środowiska. Baterie/

akumulatory oddawać tylko w stanie rozładowanym. Przed utylizacją trzeba usunąć baterie z urządzenia.



Zwrócić uwagę na oznakowanie materiałów opakowaniowych materiały opakowaniowe przy segregacji odpadów, są one oznaczone skrótami (a) i liczbami (b) o następującym znaczeniu: 1-7: tworzywa sztuczne/20-22: papier i tektura/80-98: Kompozyty.

9. Ochrona danych/bezpieczeństwo internetowe

W przypadku pytań dotyczących ochrony danych/bezpieczeństwa internetowego, zgłoszeń luk w zabezpieczeniach itp. prosimy o kontakt:

Lidl-services@rowi-group.com
Infolinia serwisowa: +800 7694 7694
(bezpłatna z telefonów stacjonarnych)

Pełna polityka prywatności jest dostępna do pobrania pod poniższym linkiem:

<https://rowi-group.com/wp-content/uploads/2023/12/LIDL-Home-App-Privacy-Note.pdf>

10. Deklaracja zgodności UE

Osoba,
ROWI Germany GmbH
Werner-von-Siemens-Str. 27
76694 Forst, Niemcy

Odpowiedzialna za wystawienie dokumentu: pan Marc Stockenberger, niniejszym oświadcza, że produkt ten jest zgodny z następującymi normami, dokumentami normatywnymi i Dyrektywami UE:

Dyrektywa RE: (2014/53/UE)

Artykuły 3.1a, 3.1b i 3.2

Dyrektywa RoHS: (2011/65/UE)

* w tym Dyrektywa delegowana (UE) 2015/863

Dyrektywa w sprawie ekoprojektu:

(2009/125/EG)

w tym rozporządzenia delegowane (UE) 206/2012

* Wyżej wymieniony przedmiot deklaracji spełnia przepisy Dyrektywy Parlamentu Europejskiego i Rady 2011/65/UE z dnia 8 czerwca 2011 r. w sprawie ograniczenia stosowania niektórych niebezpiecznych substancji w sprzęcie elektrycznym i elektronicznym.

Zastosowane zharmonizowane normy:

EN 60335-1:2012/A15:2021

EN 60335-2-40:2003/A13:2012

EN 62233:2008

EN IEC 55014-1:2021

EN IEC 55014-2:2021

EN IEC 61000-3-2:2019+A1:2021

EN 61000-3-3:2013+A1:2019+A2:2021

EN IEC 61000-3-11:2019

EN 301 489-1 V2.2.3:2019

EN 301 489-17 V3.2.4:2020

EN IEC 63000:2018

EN 300 328 V2.2.2:2019

EN IEC 62311:2020

EN 62311:2008

EN 50665:2017

EN 50564:2011

Oznaczenie urządzenia:

Klimatyzator przenośny

Numer modelu: 9000 BTU WIFI A1

Rok produkcji: 10 - 2023

Numer seryjny:

IAN 446395_2307

Osoba odpowiedzialna za

wystawienie dokumentu:

Marc Stockenberger

Miejscowość: Forst

Data / Adres producenta: 09.01.2023



Marc Stockenberger

Prezes Zarządu

Niniejsza deklaracja zgodności wydana zostaje na wyłączną odpowiedzialność producenta.

11. Gwarancja ROWI Germany GmbH

Szanowna Klientko, szanowny Kliencie, niniejsze urządzenie objęte jest 3-letnim okresem gwarancji liczonym od daty zakupu. W przypadku wad produktu ustawowe prawa przysługują Państwu wobec sprzedawcy produktu. Wyżej wymienione ustawowe prawa nie są ograniczone przez udzielaną przez nas poniższą gwarancję.

Warunki gwarancji

Okres gwarancji rozpoczyna się w dniu dokonania zakupu. Proszę zachować oryginał paragonu kasowego. Dokument ten będzie potrzebny jako dowód dokonania zakupu.

Jeżeli w ciągu trzech lat od daty zakupu produktu ujawni się wada materiałowa bądź produkcyjna, wówczas – według naszego uznania – dokonamy bezpłatnej naprawy lub wymiany produktu. Wyżej wymienione świadczenie gwarancyjne obowiązuje pod warunkiem, że w okresie trzech lat uszkodzone urządzenie i dowód zakupu (paragon) zostaną okazane wraz z krótkim opisem wady oraz wskazaniem momentu jej wystąpienia.

Jeżeli nasza gwarancja obejmuje dane uszkodzenie, wówczas otrzymają Państwo z powrotem naprawione bądź nowe urządzenie.

Okres gwarancji oraz ustawowe roszczenia z tytułu wad

Wraz z wymianą urządzenia zgodnie z aktualnym kodeksem cywilnym § 581 ust. 1 rozpoczyna gwarancji się ponownie. Dotyczy to także wymienionych lub naprawionych części. Ewentualne szkody i wady stwierdzone w momencie zakupu należy zgłosić natychmiast po rozpakowaniu. Naprawy dokonywane po upływie okresu gwarancji są odpłatne.

Zakres gwarancji

Urządzenie zostało starannie wyprodukowane zgodnie z surowymi wytycznymi w zakresie jakości oraz gruntownie sprawdzone przed opuszczeniem zakładu produkcyjnego.

Świadczenia gwarancyjne obejmują wady materiałowe i produkcyjne. Niniejsza gwarancja nie obejmuje tych elementów produktu, które podlegają normalnemu zużyciu, w związku z czym mogą być uważane za części ulegające zużyciu, a także uszkodzeń elementów delikatnych, takich jak przełączniki, akumulatory lub części wykonane ze szkła.

Gwarancja wygasa, jeżeli produkt został uszkodzony bądź nie był właściwie użytkowany lub konserwowany. Celem właściwego użytkowania produktu należy dokładnie stosować się do wszystkich wskazówek zawartych w instrukcji obsługi. Należy bezwzględnie unikać celów i czynności, których realizację i wykonywanie odradza się w instrukcji obsługi lub przed których realizacją i wykonywaniem instrukcja owa przestrzega.

Produkt przeznaczony jest do użytku w celach prywatnych i nie jest przeznaczony do wykorzystania w przemyśle. Gwarancja wygasa w przypadku nadużywania i niewłaściwego użytkowania, użycia z wykorzystaniem siły, a także w przypadku ingerencji, które nie są dokonywane w naszym autoryzowanym oddziale serwisu.

Postępowanie w przypadku realizacji gwarancji

W celu zapewnienia szybkiego rozpatrzenia Państwa sprawy prosimy o zastosowanie się do poniższych wskazówek:

- Prosimy, by mieli Państwo zawsze przygotowany paragon kasowy i numer artykułu (IAN 446395_2307) jako dowód zakupu.
- Numer artykułu znajduje się na tabliczce znamionowej, stronie tytułowej instrukcji obsługi (u dołu po lewej stronie) albo na naklejce umieszczonej z tyłu bądź na spodzie.
- W przypadku wystąpienia usterek w działaniu bądź innych wad prosimy o skontaktowanie się **telefonicznie** lub poprzez **e-mail** z niżej wskazanym oddziałem serwisu.
- Produkt, w przypadku którego stwierdzono uszkodzenie, pod warunkiem dołączenia potwierdzenia zakupu (paragonu kasowego) i wskazania istoty oraz momentu ujawnienia się wady, można następnie bezpłatnie przesłać na wskazany Państwu adres serwisu.



Te i wiele innych podręczników, filmów o produktach i oprogramowania instalacyjnego można pobrać na stronie www.lidl-service.com. Ten kod QR przeniesie Cię bezpośrednio na stronę serwisu Lidl (www.lidl-service.com) i będziesz mógł otworzyć instrukcję obsługi, wpisując numer artykułu (IAN 446395_2307).

12. Serwis

Jeśli w trakcie pracy Państwa produktów firmy ROWI Germany wystąpią problemy, prosimy postępować według poniższej procedury:

Dane kontaktowe

Poniżej przedstawiamy dane kontaktowe firmy ROWI Germany:

ROWI Germany GmbH

Werner-von-Siemens-Str. 27

76694 Forst

NIEMCY

Lidl-services@rowi-group.com

Infolinia serwisowa: +800 7694 7694

(bezpłatna z telefonów stacjonarnych)

IAN 446395_2307

Najczęściej problemy można rozwiązać już w ramach kompetentnego doradztwa technicznego naszego zespołu serwisowego.

1. Úvod	128
1.1 Použitie v súlade so stanoveným účelom	128
1.2 Obsah balenia	128
1.3 Výbava	128
1.4 Technické údaje	129
2. Bezpečnostné pokyny	130
2.1 Pokyny týkajúce sa batérií	135
3. Pred uvedením do prevádzky	137
3.1 Nastavenie jednotky	137
3.2 Montáž výstupnej hadice horúceho vzduchu	137
3.3 Montáž okenného tesnenia	137
4. Uvedenie do prevádzky	137
4.1 Výber režimu	137
4.1.1 Režim chladenia	137
4.1.2 Režim odvlhčovania	138
4.1.3 Režim vetrania	138
4.1.4 Režim spánku	138
4.2 Nastavenie časovača	138
4.3 Nastavenie prietoku vzduchu	139
4.4 Funkcia oscilácie	139
4.5 Rozsah použitia diaľkového ovládania	139
4.6 Ovládanie zariadenia pomocou aplikácie	140
4.7 Spárovanie siete WLAN so zariadením	140
4.8 Odpojenie zariadenia	140
4.9 Prázdna nádrž na vodu	140
4.9.1 Používajte trvalý odtok vody	141
5. Ochranná funkcia	141
5.1 Funkcia ochrany proti pretečeniu	141
5.2 Ochranná funkcia kompresora	141
6. Odstraňovanie problémov	142
7. Údržba, čistenie a skladovanie	143
7.1 Vyčistíte vzduchové filtre	143
8. Likvidácia	143
9. Ochrana údajov/bezpečnosť internetu	144
10. EÚ vyhlásenie o zhode C E	144
11. Záruka spoločnosti ROWI Germany GmbH	145
12. Servis	146

MOBILNÁ KLIMATIZÁCIA 9000 BTU WIFI A1

1. Úvod

Blahoželáme vám ku kúpe vášho nového prístroja. Rozhodli ste sa pre vysokokvalitný výrobok. Návod na obsluhu je súčasťou tohto výrobku. Obsahuje dôležité pokyny pre bezpečnosť, používanie a likvidáciu. Pred použitím výrobku sa oboznámte s návodom na obsluhu a všetkými bezpečnostnými pokynmi. Výrobok používajte iba tak, ako je to opísané a na uvedené oblasti použitia. V prípade odovzdania výrobku tretím osobám odovzdajte aj všetku dokumentáciu k nemu.





1.1 Použitie v súlade so stanoveným účelom

Tento výrobok je mobilná klimatizácia určená výlučne na reguláciu teploty, cirkuláciu a odvlhčovanie vzduchu v suchých vnútorných priestoroch. Akékoľvek iné použitie, ako je opísané vyššie, alebo akákoľvek úprava výrobku nie je povolená a bude mať za následok poškodenie. Výrobca nenesie žiadnu zodpovednosť za škody spôsobené nesprávnym používaním. Výrobok nie je určený na komerčné použitie.

1.2 Obsah balenia

- 1 Mobilná klimatizácia
- 1 Diaľkové ovládanie
- 1 Hadica na výstup horúceho vzduchu
- 1 Hadicová prípojka (okno)
- 1 Hadicová prípojka (klimatizácia)
- 2 Upevňovacie zátky
- 2 1,5 V batérie (typ LR03 (AAA))
- 1 Okenná tkanina
- 1 Páska na suchý zips
- 1 Návod na použitie

1.3 Výbava

- 1 Ovládací panel
- 2 Displej
- 3 Vetracie otvory
- 4 Predný výstup vzduchu
- 5 Zapustené rukoväte
- 6 Valčeky (vopred zmontované)
- 7 Vypúšťacia zátka
- 8 Zadný prívod vzduchu
- 9 Zadný výstup vzduchu
- 10 Vypúšťacia zátka
- 11 Navíjač káblov
- 12 Vzduchové filtre
- 13 Prípojenie hadice (klimatizácia)
- 14 Hadica na výstup horúceho vzduchu
- 15 Prípojenie hadice (okno)
- 16 Suchý zips
- 17 Okenná tkanina so zipsom
- 18 Tlačidlo zapnutia/vypnutia 
- 19 Tlačidlo SLEEP 
- 20 Tlačidlo MODE  (COOL / DRY / FAN)
- 21 Tlačidlo mínus 
- 22 Tlačidlo Plus 
- 23 Tlačidlo SPEED 
- 24 Tlačidlo TIMER 
- 25 Tlačidlo SWING 
- 26 Jednotka teploty 

1.4 Technické údaje

Označenie zariadenia:	Miestna klimatizácia
Model:	Mobilná klimatizácia 9000 BTU WIFI A1
Menovité napätie:	220-240 V~ (striedavý prúd)
Menovitá frekvencia:	50 Hz
Menovitý výkon:	1010 W
Trieda ochrany:	I
Rozsah výberu teploty:	16 °C - 31 °C
Trieda energetickej účinnosti:	A
Chladiaci výkon:	2,64 kW (9000 BTU)
Chladivo:	R290
Chladivo:	195 g
Minimálna veľkosť izby (podlahová plocha):	7 m ²
Maximálny objem miestnosti:	42-60 m ³
Funkcia odvlhčovania:	do 1,75 l/h (miest-nosť 30° C / 80 % rF*)
Hladina hluku:	65 dB (A)

Požadované informácie o jednokanálových izbových klimatizáciách

Identifikátor modelu: 9000 BTU WIFI A1

Opis	Symbol	Hodnota	Jednotka
Menovitý chladiaci výkon	P _{rated}	2,65	kW
Menovitý vykurovací výkon	P _{rated}	-	kW
Menovitý chladiaci príkon	P _{EER}	1,010	kW
Menovitý vykurovací príkon	P _{COP}	-	kW
Menovitý chladiaci súčiniteľ	EERd	2,62	-
Menovitý vykurovací súčiniteľ	COPd	-	-

Batéria (diaľkové ovládanie):	2 x AAA 1,5 V (LR03)
Hmotnosť:	21,5 kg
Trieda ochrany:	IPX0
Frekvenčné pásmo:	2,4 GHz -2,4835 GHz
Max. Prenosový výkon:	17,5 dBm

rF*: relatívna vlhkosť

Prípustný prevádzkový pretlak

Vypúšťanie:	1,8 MPa
Wydobytie:	0,6 MPa



Maximálny prípustný tlak

Vypúšťanie:	3,0 MPa
Wydobytie:	3,0 MPa

Dĺžka sieťového kábla:	ca. 1,8 m
Dĺžka horúceho vzduchu vypúšťacia hadica:	ca. 1,5 m
Kapacita nádržka na vodu:	ca. 0,5 l
Rozmery (D x Š x V):	ca. 35 x 35,3 x 70,5 cm

Opis	Symbol	Hodnota	Jednotka
Spotreba energie v režime vypnutia termostatu	P _{TO}	-	W
Spotreba energie v pohotovostnom režime	P _{SB}	0,74	W
Spotreba elektrickej energie dvojkanálových spotrebičov	Q _{DD}	-	kWh/a
Spotreba elektrickej energie jednokanálových spotrebičov	Q _{SD}	1,010	kWh/h
Hladina akustického výkonu	L _{WA}	64,75	dB (A)
Potenciál prispievania ku globálnemu otepľovaniu	GWP	3	kg Co ₂ Äq.

ROWI Germany GmbH
Werner-von-Siemens-Str. 27
76694 Forst
NEMECKO

	Prečítajte si všetky bezpečnostné pokyny a predpisy.
	V prípade potreby opravy sa obráťte na najbližšie servisné stredisko a postupujte výlučne a presne podľa pokynov výrobcu.
	VAROVANIE! NEBEZPEČENSTVO POŽIARU!

2. Bezpečnostné pokyny



Prečítajte si všetky bezpečnostné pokyny a predpisy.



Zanedbanie dodržiavania bezpečnostných pokynov a predpisov môže spôsobiť závažné zranenia a/alebo vecné škody.

Všetky bezpečnostné pokyny a predpisy si odložte pre budúce použitie!

- Tento spotrebič môžu používať deti od 8 rokov a staršie a osoby so zníženými fyzickými, zmyslovými alebo mentálnymi schopnosťami alebo s nedostatočnými skúsenosťami a znalosťami, ak boli pod dohľadom alebo boli poučené o používaní spotrebiča bezpečným spôsobom a rozumejú príslušným nebezpečenstvám. Deti sa so spotrebičom nesmú hrať. Čistenie a užívateľskú údržbu nesmú vykonávať deti bez dozoru.
- Výrobok ani obalový materiál nenechávajte nedbalo ležať na mieste. Plastové fólie/vrecká, plastové časti atď. by sa mohli stať nebezpečnou hračkou pre deti.
- Počas prevádzky nenechávajte výrobok bez dozoru.

VAROVANIE! NEBEZPEČENSTVO ÚRAZU ELEKTRICKÝM PRÚDOM!

- Chybná elektrická inštalácia alebo nadmerné sieťové napätie môžu viesť k úrazu elektrickým prúdom.



- Výrobok pripájajte len vtedy, ak sieťové napätie zásuvky zodpovedá údajom na typovom štítku.
- Výrobok pripájajte len do ľahko prístupnej zásuvky, aby ste ho v prípade poruchy mohli rýchlo odpojiť od elektrickej siete.
- Výrobok nepoužívajte, ak je viditeľne poškodený alebo ak je poškodený sieťový kábel alebo zástrčka.
- Ak je napájací kábel výrobku poškodený, musí ho vymeniť výrobca alebo jeho popredajný servis alebo podobne kvalifikovaná osoba, aby sa zabránilo nebezpečenstvu.
- Neotvárajte kryt, ale opravu prenechajte odborníkom. Na tento účel sa obráťte na špecializovaný servis. Zodpovednosť a záručné nároky sú vylúčené v prípade samostatne vykonaných opráv, nesprávneho pripojenia alebo nesprávnej prevádzky.
- Na opravu sa môžu použiť len diely, ktoré zodpovedajú pôvodným údajom spotrebiča. V tomto výrobku sú elektrické a mechanické časti, ktoré sú nevyhnutné na ochranu pred zdrojmi nebezpečenstva.
- Výrobok nepoužívajte s externým časovačom alebo samostatným systémom diaľkového ovládania.
- Výrobok, napájací kábel ani zástrčku neponárajte do vody ani iných kvapalín.
- Nikdy sa nedotýkajte sieťovej zástrčky mokrými rukami.
- Nikdy nevyťahujte sieťovú zástrčku zo zásuvky za sieťový kábel, vždy uchopte sieťovú zástrčku.
- Napájací kábel nikdy nepoužívajte ako rukoväť na prenášanie.
- Výrobok, sieťovú zástrčku a sieťový kábel uchovávajte mimo dosahu otvoreného ohňa a horúcich povrchov.
- Sieťový kábel položte tak, aby nehrozilo nebezpečenstvo zakopnutia.
- Sieťový kábel neohýbajte a neumiestňujte ho na ostré hrany.
- Výrobok používajte len v interiéri. Nikdy ho nepoužívajte vo vlhkých miestnostiach alebo za dažďa.
- Výrobok nikdy nepoužívajte v blízkosti krbu.

- Výrobok nikdy nepoužívajte na miestach, kde by mohlo dôjsť k postriekaniu olejom alebo vodou.
- Výrobok nikdy neskladujte tak, aby mohol spadnúť do vane alebo umývadla.
- Nikdy nesiahajte na elektrický spotrebič, ak spadol do vody. V takom prípade okamžite vytiahnite sieťovú zástrčku zo zásuvky.
- Zabezpečte, aby deti do výrobku nevkladali žiadne predmety.
- Ak výrobok nepoužívate, nečistíte ho alebo ak sa vyskytne porucha, vždy výrobok vypnite a odpojte sieťovú zástrčku zo zásuvky.
- Všetky zásuvky musia spĺňať bezpečnostné predpisy príslušnej krajiny.

VAROVANIE! NEBEZPEČENSTVO POŽIARU!

- Časti výrobku sa počas prevádzky zahrievajú a pri nesprávnej manipulácii môžu spôsobiť požiar.
- Nikdy výrobok nezakrývajte. To môže spôsobiť požiar.

VAROVANIE! RIZIKO ZRANENIA!

- Nesprávna manipulácia s výrobkom môže viesť k poraneniam.
- Počas prevádzky sa nedotýkajte horúcich častí výrobku holými prstami. Upozornite na nebezpečenstvo aj ostatných používateľov!
- Upozorňujeme, že niektoré časti výrobku môžu byť horúce aj po jeho vypnutí.
- Nevkladajte ruky, prsty ani predmety do prívodov vzduchu  ani do výstupov . Na toto nebezpečenstvo upozornite najmä deti.
- Výrobok vždy prepravujte a skladujte vo vzpriamenej polohe, nikdy nie v naklonenej polohe.
- Pred premiestňovaním výrobku ho vypnite a vytiahnite sieťovú zástrčku zo zásuvky.

- Výrobok nepoužívajte v miestnostiach, kde sa môžu vyskytovať horľavé plyny.
- Dlhé vlasy držte mimo dosahu výrobku. Tie sa dajú nasávať cez prírody vzduchu .
- V blízkosti výrobku nepoužívajte rozprašovače.
- Z bezpečnostných dôvodov nevychádzajte z domu s otvorenými oknami, aby sa horúci vzduch dostal von z výrobku.

POZOR! NEBEZPEČENSTVO POŽIARU!

- Jednotka je naplnená propánom R290.

VAROVANIE! NEBEZPEČENSTVO SPÔSOBENÉ CHLADIVOM!

- Výrobok obsahuje 195 g chladiaceho plynu R290, ktorý je vysoko horľavý a pri nesprávnej manipulácii môže spôsobiť poškodenie zdravia a životného prostredia.
- Upozorňujeme, že chladivá môžu byť bez zápachu.
- Zabráňte kontaktu s chladivom a za žiadnych okolností nepoškodzujte chladikový okruh.
- Výrobok skladujte len v miestnostiach bez trvale fungujúcich zdrojov zapálenia (napr. otvorený oheň, aktívne plynové spotrebiče, aktívne elektrické ohrievače atď.).
- Výrobok používajte len v dostatočne vetraných miestnostiach s podlahovou plochou najmenej 7 m².
- Priestor, v ktorom je výrobok umiestnený, musí byť vybudovaný tak, aby sa v ňom nemohol hromadiť unikajúci chladiaci plyn.
- Výrobok skladujte tak, aby nedošlo k jeho mechanickému poškodeniu.
- Opravy a údržbu chladiaceho okruhu smie vykonávať len odborný personál s príslušným osvedčením.
- Chladiivo môže plniť alebo vypúšťať len certifikovaný odborný personál.
- Údržba a opravy sa môžu vykonávať len v súlade s odporúčaním výrobcu.

- Musia sa dodržiavať miestne platné nariadenia o plyne.
- Vetracie otvory musia byť vždy voľne priechodné a nesmú byť zablokované.
- Do výrobu sa nesmie vráť ani sa nesmie páliť.
- Výrobok zlikvidujte v súlade s miestnymi nariadeniami v mieste vášho bydliska.

POZOR! RIZIKO POŠKODENIA!

- Nesprávna manipulácia s výrobkom môže viesť k jeho poškodeniu.
- Výrobok umiestnite na ľahko prístupnú, rovnú, suchú, tepelne odolnú a dostatočne stabilnú pracovnú plochu. Neumiestňujte výrobok na okraj alebo na okraj pracovnej plochy.
- Výrobok je na kolieskach. Dbajte na to, aby bol vždy na rovnom povrchu a nemohol sa skotúľať.
- Zabráňte nahromadeniu tepla tým, že výrobok neumiestnite priamo k stene alebo pod nástenné skrinky a podobne.
- Výrobok nikdy neumiestňujte na horúce povrchy (horúce platne atď.) alebo do ich blízkosti.
- Sieťový kábel sa nesmie dostať do kontaktu s horúcimi časťami.
- Výrobok nikdy nevystavujte vysokým teplotám (kúrenie atď.) ani poveternostným podmienkam (dážď atď.).
- Do výrobu nikdy nelejte tekutinu.
- Nikdy neponárajte výrobok do vody na čistenie a nepoužívajte na čistenie parný čistič. V opačnom prípade môže dôjsť k poškodeniu výrobu.
- Výrobok nepoužívajte, ak sú plastové komponenty výrobu prasknuté alebo deformované.
- Poškodené komponenty nahraďte len vhodnými originálnymi náhradnými dielmi.
- Výrobok vždy prepravujte a skladujte vo vzpriamenej polohe a zabráňte jeho prevráteniu.
- Výrobok vždy umiestnite do vzdialenosti najmenej 50 cm zo všetkých strán od stien, závesov, nábytku a iných prekážok.

- Výrobok používajte v miestnostiach s maximálnym objemom 42-60 m³.
- Svorky nesmú byť skratované.
- Na urýchlenie procesu rozmrazovania nepoužívajte žiadne predmety okrem tých, ktoré sú povolené výrobcom.
- Každá osoba pracujúca v okruhu chladiva musí byť držiteľom osvedčenia o odbornej spôsobilosti od akreditovaného priemyselného orgánu, ktoré preukazuje jej odbornú spôsobilosť v oblasti bezpečného zaobchádzania s chladivami pomocou postupu známeho v tomto odvetví.
- Servisné práce by sa mali vykonávať len v súlade s pokynmi výrobcu. Ak si práce na údržbe a opravách vyžadujú pomoc iných osôb, na prácu by mala vždy dohliadať osoba vyškolená na manipuláciu s horľavými chladivami.

2.1 Pokyny týkajúce sa batérií



Držte ich mimo dosahu detí.



Prehltnutie môže spôsobiť poranenia, perforáciu mäkkého tkaniva a smrť. V priebehu 2 hodín po prehltnutí sa môžu vyskytnúť ťažké popálenia. Ihneď sa poraďte s lekárom.

- Nesprávna manipulácia s batériami môže spôsobiť požiar, výbuchy, vytečenie nebezpečných látok alebo iné nebezpečné situácie!
- Batérie nehádzte do ohňa a nevystavujte ich vysokým teplotám.
- Batérie neotvárajte, nedeformujte ani neskratujte, pretože v takom prípade môžu vytiecť chemikálie, ktoré sa v nich nachádzajú.
- Nepokúšajte sa batérie znovu nabíjať. Znovu sa smú nabíjať len batérie označené ako „nabíjateľné“. Hrozí nebezpečenstvo výbuchu!

- Nabíjateľné batérie sa musia na nabíjanie vždy vybrať z prístroja.
- Batérie pravidelne kontrolujte. Vytečené chemikálie môžu trvalo poškodiť prístroj. Pri manipulácii s poškodenými alebo vytečenými batériami sa správajte mimoriadne opatrne.
- Nebezpečenstvo popálenia! Noste ochranné rukavice.
- Chemikálie, ktoré vytečú z batérie, môžu spôsobiť podráždenie pokožky.
- Pri kontakte s pokožkou opláchnite veľkým množstvom vody. Ak sa chemikálie dostali do očí, v zásade ich vypláchnite vodou, nešúchajte si ich a ihneď vyhľadajte lekára.
- Nesmú sa používať zmiešane rôzne typy batérií a akumulátorov a nové a staré batérie.
- Batérie vložte vždy so správnymi pólmi, pretože inak hrozí nebezpečenstvo prasknutia.
- Ak prístroj dlhší čas nebudete používať alebo ho chcete uskladniť, vyberte z neho batérie.
- Batérie vložte so správnou polaritou.
- Nedovoľte deťom, aby vymieňali batérie bez dohľadu dospelých osoby.
- Zvoľte vždy správnu veľkosť a správny typ batérie pre zamýšľané použitie. Informácie pre pomoc pri správnom výbere batérie, dodané spolu s prístrojom, by sa mali uschovať ako referencia.
- Pred inštaláciou batérie vyčistite kontakty batérie a vybavenia.
- Spotrebované batérie ihneď odstráňte a ekologicky zneškodnite.
- Batérie nerozoberajte.
- Ak sa kryt priehradky pre batériu bezpečne neuzatvára, diaľkové ovládanie viac nepoužívajte a držte ho mimo dosahu detí.
- Zabráňte extrémnym podmienkam a teplotám, ktoré môžu vplývať na batérie/akumulátory, napr. na radiátoroch/priamom slnečnom žiarení.

3. Pred uvedením do prevádzky

- Z prístroja odstráňte všetok obalový materiál a prepravné poistky. Skontrolujte, či je obsah balenia úplný a nepoškodený.

3.1 Nastavenie jednotky

Pre bezpečnú a bezporuchovú prevádzku jednotky musí miesto inštalácie spĺňať nasledujúce požiadavky:

- Podlaha musí byť pevná, rovná a rovná.
- Pred použitím nechajte prístroj 2 hodiny vo zvislej polohe.
- Od krytu musia byť dodržané minimálne vzdialenosti 50 cm do strán a 50 cm dozadu.
- Zariadenie neumiestňujte do horúceho, vlhkého alebo veľmi vlhkého prostredia alebo do blízkosti horľavých materiálov.
- Zásuvka musí byť ľahko prístupná, aby bolo možné v prípade potreby ľahko odpojiť sieťový kábel.

3.2 Montáž výstupnej hadice horúceho vzduchu

- Vytiahnite hadicu výstupu horúceho vzduchu [14] od seba a priskrutkujte hadicovú spojku (okno) [15] a hadicovú spojku (klimatizácia) [13], každú na jeden koniec hadice výstupu horúceho vzduchu [14].
- Konektor hadice (klimatizácie) [13] zasunite do lišty na zadnom výstupe vzduchu [9].

3.3 Montáž okenného tesnenia

Poznámka: Ilustrácie, ktoré vám pomôžu, nájdete na rozkladacej strane (pozri obr. 1-7).

- Pred začatím montáže najprv očistite okno a okenný rám mydlom alebo čistiacim prostriedkom. Pred pripnutím pásky so suchým zipsom na okno a okenný rám sa uistite, že celý povrch je zbavený prachu a mastnoty (pozri obr. 1).
- Odmerajte plochy a odstrihnite pásku so suchým zipsom [16] na požadované rozmery (pozri obr. 2). Potom prilepte pásku so suchým

zipsom [16] okolo rámu okna a na okno (pozri obr. 3).

Poznámka: Pásku so suchým zipsom [16] nelepte na povrch skla.

- Pripevnite okennú látku [17] na pásku so suchým zipsom [16] (pozri obr. 4).
- Rozopnite zips okennej tkaniny [17] približne o 50 cm (pozri obr. 5).
- Vložte hadicu na výstup horúceho vzduchu [14] klimatizácie do otvoru. Potom zatvorte zips tak, aby sa uzavrel spolu s hadicou na výstup horúceho vzduchu [14] a držal hadicu na výstup horúceho vzduchu [14] v otvore (pozri obr. 6).

4. Uvedenie do prevádzky

Výrobok má 3 rôzne prevádzkové režimy: režim chladenia, odvlhčovania a vetrania.



- Prístroj pripojte k uzemnenej, poistenej a voľne prístupnej zásuvke. Ozve sa pípnutie.

4.1 Výber režimu

Po zapnutí stlačte tlačidlo MODE (M) [20] na prepínanie medzi režimom chladenia → odvlhčovania → ventilátora.



4.1.1 Režim chladenia

- Stlačením tlačidla zapnutia/vypnutia **POWER** (⏻) [18] zapnete prístroj.
- Opakovane stláčajte tlačidlo MODE (M) [20], kým sa nerozsvieti kontrolka "**COOL**". Počas prevádzky sa trvalo rozsvieti.
- Na displeji [2] sa teraz zobrazí prednastavená/posledná nastavená teplota.
- Teraz môžete nastaviť požadovanú teplotu pomocou tlačidla plus (+) [22] a mínus (-) [21] (rozsah teplôt: 16 °C - 31 °C).
- Pomocou tlačidla [26] jednotka teploty (°C ↔ °F) môžete zmeniť jednotku teploty zo stupňov Celzia na stupne Fahrenheita.

- Stlačením tlačidla SPEED  [23] môžete nastaviť požadovanú rýchlosť vzduchu. Tu si môžete vybrať medzi **HIGH** a **LOW**.
- Aktuálne nastavenie je indikované rozsvietenou kontrolkou.
- Ak chcete prístroj vypnúť, stlačte tlačidlo zapnutia/vypnutia **POWER**  [18], displej [2] zostane rozsvietený.



4.1.2 Režim odvlhčovania



Poznámka: V režime odvlhčovania môžete zo spotrebiča vybrať hadicu na výstup horúceho vzduchu [14].

- Stlačením tlačidla zapnutia/vypnutia **POWER**  [18] zapnete prístroj.
- Opakovane stláčajte tlačidlo MODE  [20], kým sa nerozsvieti kontrolka "DRY" a "dh" na displeji [2]. Kontrolka a displej [2] sa počas prevádzky trvalo rozsvietia.
- V tomto režime nie je možné nastaviť teplotu manuálne. Otáčky ventilátora sa automaticky nastavujú na nízke (**LOW**) a zobrazia sa na indikátore otáčok ventilátora. V tomto režime nie je možné manuálne nastaviť rýchlosť ventilátora.
- Ak chcete prístroj vypnúť, stlačte tlačidlo zapnutia/vypnutia **POWER**  [18], displej [2] zostane rozsvietený.

4.1.3 Režim vetrania

Poznámka: V režime vetrania môžete zo spotrebiča vybrať hadicu na výstup horúceho vzduchu [14].

- Stlačením tlačidla zapnutia/vypnutia **POWER**  [18] zapnete prístroj.
- Opakovane stláčajte tlačidlo MODE  [20], až kým sa nerozsvieti kontrolka "FAN" a na displeji [2] "FA". Kontrolka a displej [2] sa počas prevádzky trvalo rozsvietia.
- V tomto režime nie je možné nastaviť teplotu manuálne.

- Stlačením tlačidla SPEED  [23] nastavíte požadovanú rýchlosť vzduchu. Rozsvieti sa kontrolka nastavenej rýchlosti vzduchu **HIGH** alebo **LOW**.
- Ak chcete prístroj vypnúť, stlačte tlačidlo zapnutia/vypnutia **POWER**  [18], displej [2] zostane rozsvietený.





4.1.4 Režim spánku

Poznámka: Funkcia spánku je možná len v režime chladenia.

- V režime chladenia stlačením tlačidla SLEEP  [19] zapnete režim spánku.
- Ventilátor automaticky zníži otáčky.
- Režim spánku sa aktivuje na dve hodiny a nastavená teplota sa automaticky zvýši o jeden stupeň za hodinu. Cieľová teplota zostáva nezmenená aj po zvýšení o dva stupne. Spotrebič pokračuje v prevádzke.
- Spotrebič je energeticky úsporný a tichý.

4.2 Nastavenie časovača

Pomocou funkcie časovača možno zvoliť čas vypnutia v hodinových krokoch (1-24). Prístroj sa potom automaticky vypne.

- Po zapnutí prístroja stlačte tlačidlo TIMER  [24]. Displej [2] bliká.
- Stlačením tlačidla plus  [22] zvýšite časovač o 1 hodinu.
- Stlačením tlačidla mínus  [21], znížite časovač o 1 hodinu.
- Počkajte približne 5 sekúnd. Vstup je automaticky prijatý.
- Ak bol nastavený časovač, ktorý chcete zrušiť, dvakrát stlačte tlačidlo TIMER  [24]. Displej [2] zhasne.

4.3 Nastavenie prietoku vzduchu

Prúdenie vzduchu môžete nastaviť manuálne posunutím otvorov **3** na prednom výstupe vzduchu **4** nahor alebo nadol.

4.4 Funkcia oscilácie

- Stlačením tlačidla SWING  **25** pri zapnutom prístroji zapnete alebo vypnete kmitanie prístroja. Ak sa úspešne aktivuje, kontrolka sa rozsvieti. Funkcia oscilácie spôsobuje, že sa vypúšťaný vzduch rozdeľuje zľava doprava.

4.5 Rozsah použitia diaľkového ovládania

Pri ovládaní prístroja diaľkovým ovládačom dbajte na dodržiavanie nasledujúcich pokynov Rozsah použitia jednotky. Ak chcete zabezpečiť, aby jednotka reagovala na stlačenie tlačidla na diaľkovom ovládači, uistite sa, že diaľkový ovládač je v rozsahu použitia zobrazenom pri stlačení tlačidla. V závislosti od vzdialenosti od jednotky sa mení uhol použitia a polomer, čo vedie k príslušnej oblasti použitia. Najvýhodnejšie umiestnenie diaľkového ovládania vzhľadom na prístroj je v strede vo výške displeja **2**.

Upozornenie: Ak sa medzi jednotkou a diaľkovým ovládačom nachádzajú predmety, steny alebo iné prekážky, môže byť ovládanie jednotky pomocou diaľkového ovládača sťažené.

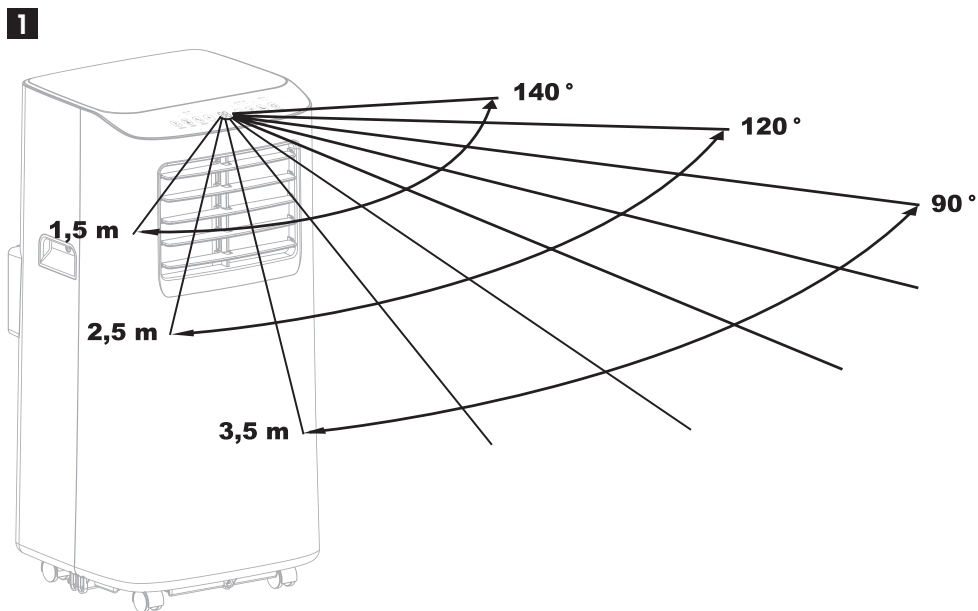

4.6 Ovládanie zariadenia pomocou aplikácie

Zariadenie môžete pohodlne ovládať prostredníctvom aplikácie. Ovládacie funkcie v aplikácii sú analogické s vyššie uvedeným ovládaním priamo na zariadení.

- Tento výrobok sa ovláda a nastavuje prostredníctvom aplikácie **"LIDL HOME"**.
- Zaregistrujte zariadenie v aplikácii, ako je opísané v kapitole 4.7, aby ste ho mohli ovládať pomocou mobilného zariadenia.
- Aplikáciu pre svoje mobilné zariadenie si môžete stiahnuť z obchodu App Store (iOS) alebo Google Play (Android).

4.7 Spárovanie siete WLAN so zariadením

- Vyhľadajte aplikáciu **"LIDL HOME"** v App Store (iOS) alebo Google Play Store (Android) a stiahnite si ju do svojho mobilného zariadenia. Zaregistrujte sa alebo sa prihláste do svojho účtu **"LIDL HOME"**.

Poznámka: Uistite sa, že sú na mobilnom zariadení zapnuté funkcie Wi-Fi a Bluetooth. Prístup k miestnej sieti a Bluetooth musí byť autorizovaný.

- Stlačením znamienka plus v aplikácii **"LIDL HOME"** pridajte svoje zariadenie.

Poznámka: Odsúhlaste dotaz "Autorizácia polohy".

- Vyberte kategóriu **"Iné"** na ľavej strane.
- Teraz stlačte **"Iné (Wi-Fi)"**.
- Teraz zadajte heslo pre miestnu sieť (sieť WLAN 2,4 GHz).

Poznámka: Uistite sa, že je klimatizácia v pohotovostnom režime.

- Stlačte a podržte tlačidlo rýchlosti  **[23]** približne 5 sekúnd, kým sa neozve zvukový signál. Displej **"POWER"** rýchlo bliká.
- Teraz potvrdte heslo Wi-Fi v aplikácii **"LIDL HOME"**.

Poznámka: Táto aplikácia nepodporuje sieť WLAN 5 GHz.

- Potom stlačte tlačidlo **"Hotovo"**.
- Teraz môžete výrobok ovládať buď prostredníctvom aplikácie, priamo na zariadení, alebo pomocou diaľkového ovládača.
- Ovládacie funkcie sa teraz nachádzajú v spodnej časti aplikácie. Tieto ovládacie funkcie zodpovedajú vyššie uvedeným režimom a funkciám v kapitolách 4.1 až 4.4.

4.8 Odpojenie zariadenia

- V pohotovostnom režime stlačte a podržte tlačidlo rýchlosti  **[23]** približne 5 sekúnd, zariadenie sa okamžite odpojí. Budete presmerovaní do režimu konfigurácie v aplikácii **"LIDL HOME"**.
- Teraz môžete zariadenie opäť spárovať. Znovu postupujte podľa krokov uvedených v kapitole 4.6.

4.9 Prázdna nádrž na vodu

Poznámka:

- Ak je teplota v miestnosti nízka a vlhkosť vysoká, výrobok nemusí byť schopný dostatočne rýchlo odparovať vlhkosť. V tomto prípade sa voda zhromažďuje v nádrži na vodu.
- Ak je výrobok v režime odvlhčovania **"dh"**, odoberá vlhkosť zo vzduchu v miestnosti. V dôsledku toho sa v nádrži na vodu hromadí voda. Keď je nádrž na vodu plná, rozsvieti sa kontrolka **"FULL"** a výrobok prestane fungovať.

Pri vyprázdňovaní nádrčky na vodu postupujte podľa nasledujúcich krokov:

- Vypnite spotrebič a vyťahnite sieťovú zástrčku zo zásuvky.
- Odstráňte hadicovú spojku **[13]** zo zadného výstupu vzduchu **[9]** a vyberte hadicu výstupu horúceho vzduchu **[14]** zo spotrebiča.

- Pri vyprázdňovaní nádržky na vodu použite plytkú misku, do ktorej sa zmestí viac ako 0,5 l vody.
- Otočte vypúšťaciu zátku **7** (ako aj vnútornú zátku pod ňou) z otvoru a nechajte vodu odtiecť.
- Otočte vypúšťaciu zátku **7** (a vnútornú zátku pod ňou) zasúňte správne späť do otvoru.
- Po opätovnom pripojení sieťovej zástrčky a nasadení hadice na výstup horúceho vzduchu **14** môže výrobok pokračovať v prevádzke.

4.9.1 Používajte trvalý odtok vody

Ak sa výrobok používa hlavne v režime odvlhčovania, je možné nechať vodu priebežne odtekať, a tak automaticky vyprázdniť nádrž na vodu.

- Vypnite spotrebič a vytiahnite sieťovú zástrčku zo zásuvky.
- Otočte vypúšťaciu zátku **10** (a vnútornú zátku pod ňou) z otvoru a nechajte vodu odtiecť.
- Teraz pripojte vhodnú vypúšťaciu hadicu (nie je súčasťou dodávky) k otvoru.
- Otvorený koniec vypúšťacej hadice umiestnite do vhodnej zbernej nádoby alebo odtoku.

Poznámka: Dbajte na to, aby vypúšťacia hadica viedla čo najpriamejšie k odtoku bez zalomení alebo uzlov. Takto sa voda vznikajúca počas procesu odvlhčovania automaticky odvádza do odtoku.

5. Ochranná funkcia

5.1 Funkcia ochrany proti pretečeniu

Keď voda v zásobníku na vodu prekročí výstražnú úroveň, automaticky sa spustí alarm a indikátor "FULL" začne blikať. V tomto okamihu musíte odtokovú rúrku spájajúcu stroj alebo vývod vody presunúť do odtokovej rúrky alebo iného odtokového priestoru, aby sa voda vyprázdnila. Po vyprázdnení vody sa zariadenie automaticky vráti do pôvodného stavu.

5.2 Ochranná funkcia kompresora

Na predĺženie životnosti kompresora je vybavený ochrannou funkciou s 3-minútovým oneskorením spustenia po vypnutí kompresora.

6. Odstraňovanie problémov

Poruchy	Možné príčiny	Riešenie
Klimatizácia nefunguje.	Žiadne alebo príliš nízke napätie.	Skontrolujte, či je sieťová zástrčka zasunutá v zásuvke. Skontrolujte poistku a v prípade potreby ju vymeňte. Skontrolujte sieťové napätie.
	Nádrž na vodu je plná.	Vyprázdnite nádrž na vodu.
	Okolitá teplota je príliš vysoká alebo príliš nízka.	Prístroj sa odporúča používať pri teplote 7 až 35 °C (44 až 95 °F).
	V režime chladenia je teplota v miestnosti nižšia ako nastavená teplota.	Zmena nastavenej teploty.
	Prívod vzduchu alebo výstup vzduchu je zablokovaný.	Odstráňte zablokovanie.
Výrobok sa dostatočne neochladí.	Dvere a okná nie sú riadne zatvorené.	Zatvorte dvere a okná.
	Hadica na výstup horúceho vzduchu 14 nie je pripojená alebo je zablokovaná.	Pripojte alebo vyčistite hadicu na výstup horúceho vzduchu 14 .
	Nastavenie teploty je príliš vysoké.	Upravte nastavenie teploty.
	Vzduchové filtre 12 je znečistený.	Vyčistite alebo vymeňte vzduchové filtre 12 .
Jednotka je veľmi hlučná.	Jednotka nestojí na rovnom povrchu.	Spotrebič umiestnite na rovný a tvrdý povrch.
Kompresor nefunguje.	Aktivuje sa ochrana proti prehriatiu.	Počkajte 3 minúty, kým teplota neklesne, a potom spotrebič reštartujte.
Diaľkové ovládanie nefunguje.	Vzdialenosť medzi jednotkou a diaľkovým ovládaním je príliš veľká.	Držte diaľkový ovládač v blízkosti klimatizácie. Uistite sa, že diaľkový ovládač je namierený priamo na prijímač diaľkového ovládania.
	Diaľkové ovládanie nie je namierené na prijímač.	
	Batérie sú prázdne.	Vymeňte batérie.
Kód chyby E1	Porucha snímača izbovej teploty.	Kontaktujte servisnú linku.
Kód chyby E2	Porucha snímača teploty potrubia.	Kontaktujte servisnú linku.

7. Údržba, čistenie a skladovanie

RIZIKO ÚRAZU ELEKTRICKÝM PRÚDOM!

Nesprávna manipulácia s výrobkom môže spôsobiť úraz elektrickým prúdom.

- Vždy odpojte sieťovú zástrčku, keď sa spotrebič nepoužíva a pred akýmkoľvek čistením alebo v prípade poruchy!
- Prístroj nikdy neponárajte do vody alebo iných kvapalín.
- Dbajte na to, aby sa do krytu nedostala voda alebo iné kvapaliny.
- **POZOR! RIZIKO POŠKODENIA!**
Nesprávna manipulácia s výrobkom môže viesť k jeho poškodeniu.
- Nepoužívajte agresívne čistiace prostriedky, kefy s kovovými alebo nylonovými štetinami ani ostré alebo kovové čistiace predmety, ako sú nože, tvrdé špachtle a podobne. Tie môžu poškodiť povrch.
- Vyčistíte kryt a diaľkové ovládanie mäkkou, suchou handričkou.
- Prístroj vždy skladujte na suchom mieste.
- Prístroj chráňte pred priamym slnečným žiarením.
- Výrobok skladujte mimo dosahu detí.
- Vyprázdňte nádrž na vodu podľa popisu v "kapitole 4.9".

7.1 Vyčistíte vzduchové filtre

- Vzduchové filtre **12** čistíte každé 2 týždne alebo keď je viditeľne znečistený.
- Pred čistením odpojte sieťovú zástrčku.
- Úplne vyprázdňte nádrž na vodu, ako je opísané v "kapitole 4.9".
- Jednotku utrite mierne vlhkou handričkou. Potom nechajte všetky časti úplne vyschnúť.
- Uvoľnite skrutku a vytiahnite vzduchové filtre **12** z krytu.
- Vyčistíte ho vlažnou vodou (max. 40 °C) a nejakým neutrálnym čistiacim prostriedkom a nechajte ho úplne vyschnúť na vzduchu (bez priameho slnečného žiarenia).
- Vložte vzduchové filtre **12** do krytu a utiahnite skrutku.

8. Likvidácia



Obal sa skladá z ekologických materiálov, ktoré môžete likvidovať prostredníctvom miestnych recyklačných stredísk.



Triman-Logo platí iba pre Francúzsko.



Tento výrobok podlieha európskej smernici 2012/19/EÚ. Výrobok nevyhadzujte do domového odpadu, ale prostredníctvom obecných zberných miest na recykláciu! Informácie o spôsobe likvidácie použitého spotrebiča získate na miestnom úrade.



Points de collecte sur www.quefairedemesdechets.fr



Batérie sa musia podľa smernice 2006/66/ES recyklovať a nesmú sa zneškodňovať s domovým odpadom. Každý spotrebiteľ má zákonnú povinnosť odovzdať všetky batérie/akumulátory do zberne vo svojej obci/mestskej časti alebo v obchode. Táto povinnosť slúži na to, aby sa batérie/akumulátory mohli odovzdávať na ekologické zneškodnenie. Batérie/akumulátory odovzdajte späť iba vo vybitom stave. Batérie sa musia pred zneškodnením odstrániť z prístroja.



Všimnite si označenie obalových materiálov pri delení odpadu, sú označené skratkami (a) a číslami (b) s nasledujúcim významom: 1-7: Plasty/20-22: Papier a kartón/80-98: Kompozitné látky.

9. Ochrana údajov/bezpečnosť internetu

Ak máte akékoľvek otázky týkajúce sa ochrany údajov/internetovej bezpečnosti, hlásení o bezpečnostných zraniteľnostiach atď., obráťte sa na:

Lidl-services@rowi-group.com

Zákaznícka linka: +800 7694 7694

(z pevnej siete bezplatná)

Úplné zásady ochrany osobných údajov sú k dispozícii na stiahnutie na tomto odkaze:

<https://rowi-group.com/wp-content/uploads/2023/12/LIDL-Home-App-Privacy-Note.pdf>

10. EÚ vyhlásenie o zhode CE

My,
ROWI Germany GmbH
Werner-von-Siemens-Str. 27
76694 Forst, Nemecko

Spoločnosť zodpovedná za dokumentáciu: pán Marc Stockenberger, vyhlasujeme týmto, že tento výrobok spĺňa nasledujúce normy, normatívne dokumenty a smernice EÚ:

RE-Smernice: (2014/53/EÚ)

Články 3.1a, 3.1b a 3.2

RoHS-Smernice: (2011/65/EÚ)

* vr. delegovanej smernice (EÚ) 2015/863

Smernica o ekodizajne: (2009/125/EG)

vrátane delegovaných nariadení (EÚ) 206/2012

* Vyššie uvedený predmet vyhlásenia spĺňa predpisy smernice Európskeho parlamentu a Rady 2011/65/EÚ z 8. júna 2011 o obmedzení používania určitých nebezpečných látok v elektrických a elektronických zariadeniach.

Uplatňované harmonizované normy:

EN 60335-1:2012/A15:2021

EN 60335-2-40:2003/A13:2012

EN 62233:2008

EN IEC 55014-1:2021

EN IEC 55014-2:2021

EN IEC 61000-3-2:2019+A1:2021

EN 61000-3-3:2013+A1:2019+A2:2021

EN IEC 61000-3-11:2019

EN 301 489-1 V2.2.3:2019

EN 301 489-17 V3.2.4:2020

EN IEC 63000:2018

EN 300 328 V2.2.2:2019

EN IEC 62311:2020

EN 62311:2008

EN 50665:2017

EN 50564:2011

Označenie zariadenia:

Mobilná klimatizácia

Číslo modelu: 9000 BTU WIFI A1

Rok výroby: 10 - 2023

Sériové číslo:

IAN 446395_2307

Osoba zodpovedná za dokumentáciu:

Marc Stockenberger

Miesto: Forst

Dátum/podpis výrobcu: 09.01.2023



Marc Stockenberger
konateľ

Za vystavenie tohto vyhlásenia o zhode nesie výhradnú zodpovednosť výrobca.

11. Záruka spoločnosti ROWI Germany GmbH

Vážená zákazníčka, vážený zákazník, na tento prístroj dostávate 3-ročnú záruku od dátumu zakúpenia. V prípade nedostatkov tohto výrobku máte zákonné práva voči predajcovi výrobku. Tieto zákonné práva nie sú obmedzené našou zárukou, ktorá je uvedená nižšie.

Záručné podmienky

Záručná lehota začína plynúť dňom zakúpenia. Dobre si uschovajte originál pokladničného bloku. Pokladničný blok bude vyžadovaný ako doklad o kúpe.

Ak sa vyskytne materiálová alebo výrobná chyba do troch rokov od dátumu zakúpenia tohto výrobku, bezplatne vám výrobok – podľa nášho uváženia – opravíme, vymeníme alebo vám vrátime kúpnu cenu. Toto záručné plnenie vyžaduje, aby boli chybné zariadenie a doklad o kúpe (pokladničný blok) predložené v trojročnej lehote so stručným písomným popisom chyby a uvedením, kedy sa chyba vyskytla.

Ak sa na poruchu vzťahuje naša záruka, dostanete naspäť opravený alebo nový výrobok. S opravou alebo výmenou výrobku nezačína plynúť nová záručná doba.

Záručná doba a nároky z chýb

Záručná doba sa nepredlžuje plnením záruky. Uvedené platí aj pre vymenené a opravené diely. Prípadné chyby a nedostatky zistené už pri zakúpení musíte nahlásiť ihneď po vybalení. Opravy požadované po uplynutí záručnej doby podliehajú poplatkom.

Rozsah záruky

Prístroj bol starostlivo vyrobený v súlade s prísnyimi kvalitatívnymi kritériami a pred dodaním dôkladne preskúšaný.

Záruka sa vzťahuje na chyby materiálu alebo výroby. Táto záruka sa nevzťahuje na časti výrobku, ktoré sú vystavené bežnému opotrebovaniu, a preto ich možno považovať za diely podliehajúce rých-

lemu opotrebeniu, alebo na poškodenia rozbitných dielov, napr. spínačov, akumulátorov alebo dielov vyrobených zo skla.

Táto záruka zaniká, ak bol výrobok poškodený, nesprávne používaný alebo opravovaný. Pre správne používanie výrobku musia byť presne dodržané všetky pokyny uvedené v tomto návode. Účelom použitia alebo činnosti, ktoré tento návod na obsluhu neodporúča alebo pred ktorými varuje, sa treba bezpodmienečne vyvarovať.

Výrobok je určený len na súkromné používanie, nie na komerčné účely. Záruka zaniká pri nesprávnom a neodbornom za-obchádzaní, pri použití násilí a pri zásahoch, ktoré neboli vykonané naším autorizovaným servisom.

Postup v prípade záruky

Aby sme mohli zabezpečiť rýchle spracovanie vašej záležitosti, postupujte podľa nasledujúcich pokynov:

- V prípade všetkých požiadaviek majte pripravený pokladničný blok a číslo výrobku (IAN 446395_2307) ako doklad o kúpe.
- Číslo výrobku nájdete na typovom štítku na výrobku, na úvodnej stránke vášho návodu (dole vľavo) alebo na nálepke na zadnej alebo na spodnej strane výrobku.
- V prípade výskytu funkčných chýb alebo iných nedostatkov kontaktujte najprv **telefonicky** alebo **e-mailom** nižšie uvedené servisné oddelenie.
- Výrobok, ktorý bude zaevidovaný ako chybný, môžete následne zaslať poštou zdarma na adresu servisného oddelenia, ktoré vám bude oznámené, s priloženým dokladom o kúpe (pokladničným blokom), s opisom chyby a s uvedením, kedy sa chyba objavila.



Na stránke www.lidl-service.com si môžete stiahnuť túto, ako aj ďalšie príručky, produktové videá a inštalačný softvér. S týmto QR kódom sa dostanete priamo na stránku servisu spoločnosti Lidl (www.lidl-service.com) a po zadaní čísla výrobku (IAN 446395_2307) si môžete otvoriť váš návod na obsluhu.

12. Servis

Pokiaľ by sa pri prevádzke výrobku spoločnosti ROWI Germany vyskytli problémy, postupujte nasledovne:

Nadviazanie kontaktu

Servisný tím spoločnosti ROWI Germany nájdete na:

ROWI Germany GmbH

Werner-von-Siemens-Str. 27

76694 Forst

NEMECKO

Lidl-services@rowi-group.com

Zákaznícka linka: +800 7694 7694

(z pevnej siete bezplatná)

IAN 446395_2307

Väčšina problémov sa dá vyriešiť už v rámci kompetentného technického poradenstva nášho servisného tímu.

1. Introducción	148
1.1 Uso previsto	148
1.2 Volumen de suministro	148
1.3 Equipamiento	148
1.4 Datos técnicos	149
2. Instrucciones de seguridad	150
2.1 Instrucciones para las pilas	155
3. Antes de la puesta en marcha	157
3.1 Configurar la unidad	157
3.2 Montaje de la manguera de salida de aire caliente	157
3.3 Instalación de la junta de la ventana	157
4. Puesta en marcha	157
4.1 Seleccione el modo	157
4.1.1 Modo de refrigeración	157
4.1.2 Modo de deshumidificación	158
4.1.3 Modo de ventilación	158
4.1.4 Modo de reposo	158
4.2 Ajuste del temporizador	158
4.3 Ajustar el flujo de aire	159
4.4 Función de oscilación	159
4.5 Alcance del mando a distancia	159
4.6 Controla el dispositivo con la app	160
4.7 Emparejamiento WLAN con el dispositivo	160
4.8 Desacoplamiento del dispositivo	160
4.9 Vaciar el depósito de agua	160
4.9.1 Utilizar un drenaje de agua permanente	161
5. Función de protección	161
5.1 Función de protección contra el desbordamiento	161
5.2 Función de protección del compresor	161
6. Solución de problemas	162
7. Mantenimiento, limpieza y almacenamiento	163
7.1 Limpiar el filtro de aire	163
8. Eliminación	163
9. Protección de datos/seguridad en Internet	164
10. Declaración de conformidad de la UE $\text{C} \text{E}$	164
11. Garantía de ROWI Germany GmbH	165
12. Servicio	166

CLIMATIZADOR PORTÁTIL 9000 BTU WIFI A1

1. Introducción

Le damos la enhorabuena por haber adquirido su nuevo aparato. Se ha decidido por un producto de alta calidad. El manual de uso es parte integrante de este producto. Este contiene indicaciones importantes para la seguridad, el uso y la eliminación. Antes de utilizar el producto, familiarícese con todas las indicaciones de manejo y seguridad. Utilice el producto únicamente tal como se describe y para los ámbitos de aplicación indicados. En caso de traspaso del producto a terceros, entregue toda la documentación.









1.1 Uso previsto

Este producto es un acondicionador de aire móvil diseñado exclusivamente para la regulación de la temperatura, la circulación y la deshumidificación del aire en espacios interiores secos. Cualquier uso distinto al descrito anteriormente o cualquier modificación del producto no está permitido y provocará daños. El fabricante no se hace responsable de los daños derivados de un uso inadecuado. El producto no está destinado a un uso comercial.

1.2 Volumen de suministro

- 1 Climatizador portátil
- 1 Mando a distancia
- 1 Manguera de salida de aire caliente
- 1 Conexión de manguera (ventana)
- 1 Conexión de manguera (aire acondicionado)
- 2 Tapones de fijación
- 2 Pilas de 1,5 V (tipo LR03 (AAA))
- 1 Ventana de tela
- 1 Cinta velcro
- 1 Manual de instrucciones

1.3 Equipamiento

- 1 Panel de control
- 2 Pantalla
- 3 Rejillas de ventilación
- 4 Salida de aire frontal
- 5 Tiradores empotrados
- 6 Rodillos (premontado)
- 7 Tapón de drenaje
- 8 Entrada de aire trasera
- 9 Salida de aire trasera
- 10 Tapón de drenaje
- 11 Rebobinado del cable
- 12 Filtro de aire
- 13 Conexión de manguera (aire acondicionado)
- 14 Manguera de salida de aire caliente
- 15 Conexión de manguera (ventana)
- 16 Cinta de velcro
- 17 Tejido de ventana con cierre de cremallera
- 18 Botón de encendido/apagado 
- 19 Botón SLEEP 
- 20 Botón MODE  (COOL / DRY / FAN)
- 21 Botón Menos 
- 22 Botón Más 
- 23 Botón SPEED 
- 24 Botón TIMER 
- 25 Botón SWING 
- 26 Unidad de temperatura 

1.4 Datos técnicos

Designación del dispositivo:	Local climatizador
Modelo:	Climatizador portátil 9000 BTU WIFI A1
Tensión nominal:	220-240 V~ (corriente alterna)
Frecuencia nominal:	50 Hz
Potencia nominal:	1010 W
Clase de protección:	I
Rango de selección de temperatura:	16 °C - 31 °C
Clase de eficiencia energética:	A
Capacidad de refrigeración:	2,64 kW (9000 BTU)
Refrigerante:	R290
Refrigerante:	195 g
Tamaño mínimo de la habitación (superficie):	7 m ²
Volumen máximo de la sala:	42-60 m ³
Función de deshumidificación:	hasta 1,75 l/h (ambiente 30° C / 80 % rF*)
Nivel de ruido:	65 dB (A)

Información necesaria sobre Climatizadores monocanal

Identificador de modelo: 9000 BTU WIFI A1

Descripción	Símbolo	Valor	Unidad
Potencia nominal de refrigeración	P_{rated}	2,65	kW
Potencia nominal de calefacción	P_{rated}	-	kW
Potencia nominal utilizada para refrigeración	P_{EER}	1,010	kW
Potencia nominal utilizada para calefacción	P_{COP}	-	kW
Factor de eficiencia energética nominal	EERd	2,62	-
Coficiente de rendimiento nominal	COPd	-	-

Batería (mando a distancia):	2 x AAA 1,5 V (LR03)
Peso:	21,5 kg
Clase de protección:	IPX0
Banda de frecuencias:	2,4 GHz -2,4835 GHz
Máx. potencia de transmisión:	17,5 dBm

rF*: humedad relativa

Sobrepresión de funcionamiento admisible

Descarga:	1,8 MPa
Succión:	0,6 MPa



Presión máxima admisible

Descarga:	3,0 MPa
Succión:	3,0 MPa

Longitud del cable de alimentación:	aprox. 1,8 m
Longitud del aire caliente manguera de drenaje:	aprox. 1,5 m
Capacidad de la depósito de agua:	aprox. 0,5 l
Dimensiones (L x A x A):	aprox. 35 x 35,3 x 70,5 cm

Descripción	Símbolo	Valor	Unidad
Consumo de energía en modo desactivado por termostato	P_{TO}	-	W
Consumo de energía en modo de espera	P_{SB}	0,74	W
Consumo de electricidad de los aparatos de conducto conducto doble	Q_{DD}	-	kWh/a
Consumo de electricidad de los aparatos de conducto único doble	Q_{SD}	1,010	kWh/h
Nivel de potencia acústica	L_{WA}	64,75	dB (A)
Potencial de calentamiento global	GWP	3	kg Co ₂ Äq.

ROWI Germany GmbH
Werner-von-Siemens-Str. 27
76694 Forst
ALEMANIA

	Lea todas las instrucciones de seguridad e indicaciones de uso.
	En caso de reparación, diríjase al centro de servicio más cercano y siga las instrucciones del fabricante de forma exclusiva y precisa.
	¡ADVERTENCIA! ¡PELIGRO DE INCENDIO!

2. Instrucciones de seguridad



Lea todas las instrucciones de seguridad e indicaciones de uso.



No cumplir las indicaciones de seguridad e instrucciones puede causar lesiones graves y/o daños materiales.

Conserve todas las instrucciones de seguridad e indicaciones de uso para el futuro.

- Este aparato puede ser utilizado por niños a partir de 8 años y por personas con capacidades físicas, sensoriales o mentales reducidas o con falta de experiencia y conocimientos si han recibido supervisión o instrucciones sobre el uso del aparato de forma segura y comprenden los peligros que conlleva. Los niños no deben jugar con el aparato. La limpieza y el mantenimiento por parte del usuario no deben ser realizados por niños sin supervisión.
- No deje el producto ni el material de embalaje tirados por descuido. Las películas / bolsas de plástico, las piezas de plástico, etc. pueden convertirse en un juguete peligroso para los niños.
- No deje el producto desatendido durante su funcionamiento.

¡ADVERTENCIA! ¡RIESGO DE DESCARGA ELÉCTRICA!

- Una instalación eléctrica defectuosa o una tensión de red excesiva pueden provocar una descarga eléctrica.
- Conecte el producto sólo si la tensión de red de la toma de corriente se corresponde con la especificada en la placa de características.



- Conecte el producto únicamente a una toma de corriente de fácil acceso para poder desconectarlo rápidamente de la red en caso de avería.
- No utilice el producto si presenta daños visibles o si el cable de alimentación o el enchufe están defectuosos.
- Si el cable de alimentación del producto está dañado, debe ser sustituido por el fabricante o su servicio posventa o una persona con cualificación similar para evitar riesgos.
- No abra la carcasa, deje la reparación en manos de especialistas. Para ello, póngase en contacto con un taller especializado. La responsabilidad y los derechos de garantía quedan excluidos en caso de reparaciones realizadas de forma independiente, conexión inadecuada o funcionamiento incorrecto.
- Para las reparaciones sólo pueden utilizarse piezas que correspondan a los datos originales del aparato. Hay piezas eléctricas y mecánicas en este producto que son esenciales para la protección contra fuentes de peligro.
- No utilice el producto con un temporizador externo o un sistema de control remoto independiente.
- No sumerja el producto, el cable de alimentación ni el enchufe en agua u otros líquidos.
- No toque nunca el enchufe con las manos mojadas.
- No extraiga nunca el enchufe de la toma de corriente por el cable de alimentación, sujete siempre el enchufe.
- No utilice nunca el cable de alimentación como asa de transporte.
- Mantenga el producto, el enchufe y el cable de alimentación alejados de llamas y superficies calientes.
- Coloque el cable de alimentación de forma que no suponga un riesgo de tropiezo.
- No doble el cable de alimentación ni lo coloque sobre bordes afilados.
- Utilice el producto únicamente en interiores. No lo utilice nunca en lugares húmedos o bajo la lluvia.
- Nunca utilice el producto cerca de una chimenea.

- No utilice nunca el producto en zonas donde pueda salpicar aceite o agua.
- Nunca almacene el producto de forma que pueda caer en una bañera o fregadero.
- Nunca cojas un aparato eléctrico si se ha caído al agua. En tal caso, desconecte inmediatamente el enchufe de la toma de corriente.
- Asegúrese de que los niños no introduzcan ningún objeto en el producto.
- Cuando no utilice el producto, lo limpie o se produzca una avería, apáguelo siempre y desconecte el enchufe de la toma de corriente.
- Todos los enchufes deben cumplir la normativa de seguridad del país correspondiente.

¡ADVERTENCIA! ¡PELIGRO DE INCENDIO!

- Las piezas del producto se calientan durante el funcionamiento y pueden provocar incendios si no se manipulan correctamente.
- No cubra nunca el producto. Esto puede provocar un incendio.

¡ADVERTENCIA! ¡Riesgo de lesiones!

- Una manipulación incorrecta del producto puede provocar lesiones.
- No toque las partes calientes del producto con los dedos desnudos durante el funcionamiento. Señala también los peligros a los demás usuarios.
- Tenga en cuenta que algunas partes del producto pueden seguir calientes después de apagarlo.
- No introduzca las manos, los dedos ni objetos en las entradas  o salidas  de aire. Llame la atención de los niños en particular sobre este peligro.
- Transporte y almacene el producto siempre en posición vertical, nunca inclinado.

- Apague el producto y desenchúfelo de la toma de corriente antes de moverlo.
- No utilice el producto en locales donde pueda haber gases inflamables.
- Mantener los pelos largos alejados del producto. Estos pueden aspirarse a través de las entradas de aire .
- Evite utilizar aerosoles cerca del producto.
- Por razones de seguridad, no salga de casa con las ventanas abiertas para que salga el aire caliente del producto.

¡PRECAUCIÓN! ¡PELIGRO DE INCENDIO!

- La unidad se llena con gas propano R290.

¡ADVERTENCIA! ¡PELIGROS DEBIDOS AL REFRIGERANTE!

- El producto contiene 195 g de gas refrigerante R290, que es altamente inflamable y puede causar daños a la salud y al medio ambiente si no se manipula correctamente.
- Tenga en cuenta que los refrigerantes pueden ser inodoros.
- Evite el contacto con el refrigerante y no dañe el circuito de refrigerante bajo ninguna circunstancia.
- Almacenar el producto únicamente en locales sin fuentes de ignición en funcionamiento continuo (por ejemplo, llamas abiertas, aparatos de gas activos, calefactores eléctricos activos, etc.).
- Utilice el producto únicamente en locales adecuadamente ventilados con una superficie mínima de 7 m².
- La zona en la que se encuentre el producto debe estar construida de forma que no pueda acumularse ningún escape de gas refrigerante.
- Almacene el producto de forma que se eviten daños mecánicos.
- Las reparaciones y los trabajos de mantenimiento en el circuito de refrigerante sólo pueden ser realizados por personal especializado certificado para ello.
- El refrigerante sólo puede ser cargado o descargado por personal especializado certificado.

- Los trabajos de mantenimiento y las reparaciones sólo pueden realizarse de acuerdo con las recomendaciones del fabricante.
- Deben cumplirse las ordenanzas sobre gas aplicables a nivel local.
- Las aberturas de ventilación deben ser siempre permeables y no deben estar obstruidas.
- El producto no debe perforarse ni quemarse.
- Elimine el producto de acuerdo con las ordenanzas locales de su lugar de residencia.

¡PRECAUCIÓN! ¡RIESGO DE DAÑOS!

- Una manipulación inadecuada del producto puede dañarlo.
- Coloque el producto sobre una superficie de trabajo fácilmente accesible, nivelada, seca, resistente al calor y suficientemente estable. No coloque el producto en el borde o sobre el borde de la superficie de trabajo.
- El producto tiene ruedas. Asegúrate de que siempre esté sobre una superficie nivelada y no pueda rodar.
- Evite la acumulación de calor no colocando el producto directamente contra una pared o debajo de armarios de pared o similares.
- No coloque nunca el producto sobre o cerca de superficies calientes (placas calientes, etc.).
- No ponga el cable de alimentación en contacto con piezas calientes.
- No exponga nunca el producto a altas temperaturas (calefacción, etc.) ni a la intemperie (lluvia, etc.).
- No vierta nunca líquido en el producto.
- No sumerja nunca el producto en agua para limpiarlo ni utilice un limpiador de vapor para limpiarlo. De lo contrario, el producto podría resultar dañado.
- No utilice el producto si sus componentes de plástico están agrietados o deformados.
- Sustituya los componentes dañados únicamente por piezas de repuesto originales adecuadas.
- Transporte y almacene siempre el producto en posición vertical y evite volcarlo.

- Coloque siempre el producto a una distancia mínima de 50 cm por todos los lados de paredes, cortinas, muebles y otros obstáculos.
- Utilice el producto en salas con un volumen máximo de 42-60 m³.
- Los terminales no deben cortocircuitarse.
- No utilice ningún objeto, excepto los permitidos por el fabricante, para acelerar el proceso de descongelación.
- Toda persona que trabaje en el circuito de refrigerantes debe poseer un certificado de competencia de un organismo acreditado del sector que demuestre su competencia en la manipulación segura de refrigerantes mediante un procedimiento conocido en el sector.
- Los trabajos de mantenimiento sólo deben realizarse de acuerdo con las instrucciones del fabricante. Si los trabajos de mantenimiento y reparación requieren la ayuda de otras personas, la persona formada en la manipulación de refrigerantes inflamables debe supervisar el trabajo en todo momento.

2.1 Instrucciones para las pilas



Manténgalo fuera del alcance de los niños.



La ingestión puede provocar lesiones, perforación de tejidos blandos y la muerte. Pueden producirse quemaduras graves en las 2 horas posteriores a la ingestión. Acuda inmediatamente al médico.

- La manipulación incorrecta de las pilas puede provocar incendios, explosiones, fugas de sustancias peligrosas u otras situaciones de peligro.
- No tire las pilas al fuego ni las exponga a altas temperaturas.
- No abra, deforme ni ponga en cortocircuito las pilas, ya que esto puede provocar una fuga de los productos químicos que contienen.
- No intente recargar las pilas. Solo se pueden recargar las pilas marcadas como "recargables". Existe peligro de explosión.
- Retire siempre las pilas recargables del dispositivo para cargarlas.

- Compruebe las pilas regularmente. Las fugas de productos químicos pueden causar daños permanentes en el aparato. Tenga especial cuidado al manipular pilas dañadas o con fugas.
- Peligro de causticación. Utilice guantes de protección.
- Las sustancias químicas que se escapan de una pila pueden causar irritaciones de la piel.
- En caso de contacto con la piel, aclare con abundante agua. Si los productos químicos entran en contacto con los ojos, aclare siempre con agua, no se frote, y acuda inmediatamente al médico.
- No se deben utilizar de manera conjunta diferentes tipos de pilas o acumuladores, ni tampoco como pilas nuevas y viejas.
- Inserte siempre las pilas con la polaridad correcta, de lo contrario existe el riesgo de que exploten.
- Retire las pilas del aparato si no va a utilizarlo durante mucho tiempo o si desea almacenarlo.
- Inserte las pilas según la polaridad.
- No permita que los niños cambien las pilas sin la supervisión de un adulto.
- Seleccione siempre el tamaño y el tipo de pila adecuados para el uso previsto. La información proporcionada con el aparato para ayudar a la selección adecuada de la pila debe conservarse como referencia.
- Limpie los contactos de la pila y también los del aparato antes de instalarla.
- Retire las pilas usadas inmediatamente y deséchelas teniendo en cuenta las medidas medioambientales.
- No desmonte las pilas.
- Si la tapa del compartimento de las pilas no se cierra de forma segura, deje de utilizar el mando a distancia y manténgalo alejado de los niños.
- Evite condiciones y temperaturas extremas que puedan afectar a las pilas/acumuladores, p. ej., sobre radiadores/luz solar directa.

3. Antes de la puesta en marcha

- Retire todo el material de embalaje y todos los dispositivos de bloqueo de transporte del aparato. Compruebe si el contenido del paquete está completo y sin daños.

3.1 Configurar la unidad

Para un funcionamiento seguro y sin fallos del aparato, el lugar de instalación debe cumplir los siguientes requisitos:

- El suelo debe ser firme, plano y nivelado.
- Antes de utilizarlo, déjelo en posición vertical durante 2 horas.
- Deben mantenerse distancias mínimas de 50 cm a los lados y 50 cm a la parte trasera del recinto.
- No coloque la unidad en un entorno caliente, húmedo o muy húmedo o cerca de material combustible.
- La toma de corriente debe ser fácilmente accesible para poder desconectar fácilmente el cable de conexión a la red eléctrica en caso necesario.

3.2 Montaje de la manguera de salida de aire caliente

- Separe la manguera de salida de aire caliente **14** y enrosque el conector de manguera (ventana) **15** y el conector de manguera (aire acondicionado) **13** cada uno en un extremo de la manguera de salida de aire caliente **14**.
- Introduzca la conexión de la manguera (acondicionador de aire) **13** en el raíl previsto para ello en la salida de aire trasera **9**.

3.3 Instalación de la junta de la ventana

Nota: En la página desplegable encontrará ilustraciones que le ayudarán (véase la Fig. 1-7).

- Antes de comenzar la instalación, limpie primero la ventana y el marco de la ventana con jabón o detergente. Asegúrese de que toda la superficie esté libre de polvo y grasa antes de fijar la cinta

de velcro a la ventana y al marco de la ventana (véase la Fig. 1).

- Mida las superficies y corte la cinta de velcro **16** a las dimensiones requeridas (véase la fig. 2). A continuación, coloque la cinta de velcro **16** alrededor del marco de la ventana y en la ventana (véase la fig. 3).

Nota: No pegue la cinta de velcro **16** a la superficie del cristal.

- Fije la tela de la ventana **17** a la cinta de velcro **16** (véase la fig. 4).
- Abra la cremallera de la tela de la ventana **17** unos 50 cm (véase la fig. 5).
- Introduzca la manguera de salida de aire caliente **14** del acondicionador de aire en la abertura. A continuación, cierre el cierre de cremallera para que se cierre con la manguera de salida de aire caliente **14** y mantenga la manguera de salida de aire caliente **14** en la abertura (véase la fig. 6).

4. Puesta en marcha

El producto tiene 3 modos de funcionamiento diferentes: modo de refrigeración, modo de deshumidificación y modo de ventilación.

- Conecte la unidad a una toma de corriente con conexión a tierra, con fusible y de libre acceso. Suenan un pitido.

4.1 Seleccione el modo

Tras el encendido, pulse el botón de MODE **M** **20** para cambiar entre modo refrigeración → deshumidificación → ventilador.

4.1.1 Modo de refrigeración

- Pulse el botón encendido/apagado **POWER** **18** para encender la unidad.
- Pulse repetidamente el botón de MODE **M** **20** hasta que se encienda el indicador luminoso

"COOL". Se ilumina permanentemente durante el funcionamiento.

- La pantalla [2] muestra ahora la temperatura preajustada/última ajustada.
- Ahora puede ajustar la temperatura deseada con los botones más (+) [22] y menos (-) [21] (rango de temperatura: 16 °C - 31 °C).
- Con la tecla [26] unidad de temperatura (°C↔°F) puede cambiar la unidad de temperatura de grados Celsius a grados Fahrenheit.
- Pulsando el botón SPEED (🌀) [23] se puede ajustar la velocidad de aire deseada. Aquí puede elegir entre **HIGH** y **LOW**.
- El ajuste actual se indica con un indicador luminoso encendido.
- Para apagar el aparato, pulse el botón de encendido/apagado **POWER** (🔌) [18], la pantalla [2] permanece encendida.

4.1.2 Modo de deshumidificación

Nota: En el modo de deshumidificación, puede retirar la manguera de salida de aire caliente [14] del aparato.

- Pulse el botón encendido/apagado **POWER** (🔌) [18] para encender la unidad.
- Pulse repetidamente el botón de **MODE** (M) [20] hasta que se encienda el indicador luminoso "DRY" y "dh" en la pantalla [2]. La lámpara de control y la pantalla [2] se iluminan permanentemente durante el funcionamiento.
- La temperatura no se puede ajustar manualmente en este modo. La velocidad del ventilador se ajusta automáticamente a baja (**LOW**) y se muestra en el indicador de velocidad del ventilador. La velocidad del ventilador no se puede ajustar manualmente en este modo.
- Para apagar el aparato, pulse el botón de encendido/apagado **POWER** (🔌) [18], la pantalla [2] permanece encendida.

4.1.3 Modo de ventilación

Nota: En el modo de ventilación, puede retirar la manguera de salida de aire caliente [14] del aparato.

- Pulse el botón encendido/apagado **POWER** (🔌) [18] para encender la unidad.
- Pulse el botón de **MODE** (M) [20] repetidamente hasta que se encienda la luz indicadora "**FAN**" y "FA" en la pantalla [2]. La lámpara de control y la pantalla [2] se iluminan continuamente durante el funcionamiento.
- La temperatura no se puede ajustar manualmente en este modo.
- Pulse el botón **SPEED** (🌀) [23] para ajustar la velocidad de aire deseada. El LED de la velocidad de aire ajustada **HIGH** o **LOW** se enciende.
- Para apagar el aparato, pulse el botón de encendido/apagado **POWER** (🔌) [18], la pantalla [2] permanece encendida.

4.1.4 Modo de reposo

Nota: La función sleep sólo es posible en modo refrigeración.

- En el modo de refrigeración, pulse el botón **SLEEP** (🌙) [19] para activar el modo de reposo.
- El ventilador reduce automáticamente la velocidad.
- El modo de reposo se activa durante dos horas y la temperatura programada aumenta automáticamente un grado por hora. La temperatura de consigna permanece invariable incluso después del aumento de dos grados. El aparato sigue funcionando.
- El aparato ahorra energía y es silencioso.

4.2 Ajuste del temporizador

Con la función de temporizador, se puede seleccionar un tiempo de desconexión en incrementos de horas (1-24). El aparato se apaga automáticamente.

- Pulse el botón del **TIMER** (⌚) [24] cuando el aparato esté encendido. La pantalla [2] parpadea.

- Pulse el botón más (+) [22] para aumentar el temporizador en 1 hora.
- Pulse el botón menos (-) [21] para disminuir el temporizador en 1 hora.
- Espere unos 5 segundos. La entrada se acepta automáticamente.
- Si se ha ajustado un temporizador que desea cancelar, pulse dos veces el botón del TIMER (⌘) [24]. La pantalla [2] se apaga.

4.3 Ajustar el flujo de aire

Puede ajustar el flujo de aire manualmente moviendo las rejillas de ventilación [3] en la salida de aire frontal [4] hacia arriba o hacia abajo.

4.4 Función de oscilación

- Pulse la botón SWING (↔) [25] cuando el aparato esté encendido para activar o desactivar la oscilación del aparato. Si se activa con éxito, la lámpara de control se enciende. La función de oscilación hace que el aire descargado se distribuya de izquierda a derecha.

4.5 Alcance del mando a distancia

Cuando controle la unidad con el mando a distancia, asegúrese de respetar el rango de uso de la unidad que se muestra a continuación. Para asegurarse de que la unidad responde a la pulsación de un botón del mando a distancia, asegúrese de que el mando a distancia está dentro del rango de uso que se muestra cuando se pulsa un botón. Dependiendo de la distancia a la unidad, el ángulo de uso y el radio cambian, dando lugar a la respectiva área de uso. La posición más favorable del mando a distancia en relación con el aparato es en el centro a la altura de la pantalla [2].

Aviso: Si hay objetos, paredes u otros obstáculos entre la unidad y el mando a distancia, el control de la unidad con el mando a distancia puede verse obstruido.

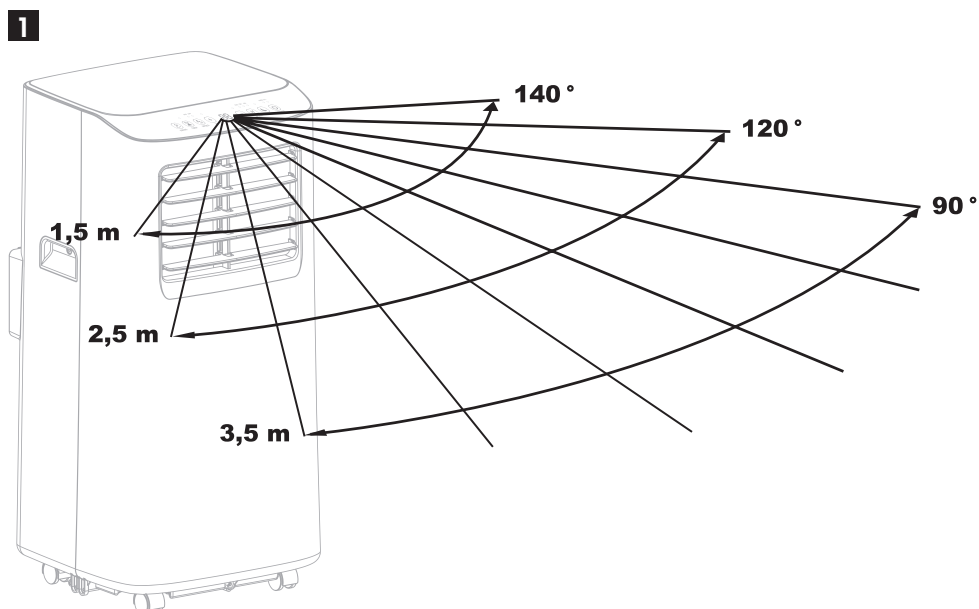

4.6 Controla el dispositivo con la app

Tiene la opción de controlar el dispositivo cómodamente a través de una aplicación. Las funciones de manejo de la aplicación son análogas a las que se utilizan directamente en el dispositivo.

- Este producto se controla y configura a través de la aplicación **"LIDL HOME"**.
- Registra tu dispositivo en la app como se describe en el capítulo 4.7 para controlarlo con tu dispositivo móvil.
- Puede descargar la aplicación para su dispositivo móvil desde App Store (iOS) o Google Play Store (Android).

4.7 Emparejamiento WLAN con el dispositivo

- Busque la aplicación **"LIDL HOME"** en App Store (iOS) o Google Play Store (Android) y descárguela en su dispositivo móvil. Regístrese o inicie sesión en su cuenta de **"LIDL HOME"**.

Nota: Asegúrese de que Wi-Fi y Bluetooth estén activados en su dispositivo móvil. El acceso a la red local y a Bluetooth debe estar autorizado.

- Pulsa el signo más en la aplicación **"LIDL HOME"** para añadir tu dispositivo.

Nota: Acepte la consulta "Autorización de ubicación".

- Seleccione la categoría **"Otros"** a la izquierda.
- Ahora pulse **"Otros (Wi-Fi)"**.
- Introduzca ahora la contraseña de su red local (red WLAN de 2,4 GHz).

Nota: Asegúrese de que el aire acondicionado está en modo de espera.

- Mantenga pulsado el botón de velocidad  **23** durante aprox. 5 segundos hasta que suene una señal acústica. La indicación **"POWER"** parpadea rápidamente.
- Ahora confirma la contraseña Wi-Fi en la aplicación **"LIDL HOME"**.

Nota: las redes WLAN de 5 GHz no son compatibles con esta aplicación.

- A continuación, pulse **"Hecho"**.
- Ahora puedes controlar el producto a través de la app, directamente en el dispositivo o mediante el mando a distancia.
- Las funciones de control se encuentran ahora en la parte inferior de la aplicación. Estas funciones operativas se corresponden con los modos y funciones anteriores de los capítulos 4.1 a 4.4.

4.8 Desacoplamiento del dispositivo

- En modo de espera, mantenga pulsado el botón de velocidad  **23** durante aprox. 5 segundos, el dispositivo se desacopla inmediatamente. Se le dirigirá al modo de configuración en la app **"LIDL HOME"**.
- Ahora puede volver a emparejar el dispositivo. Para ello, siga de nuevo los pasos del capítulo 4.6.

4.9 Vaciar el depósito de agua

Nota:

- Si la temperatura ambiente es baja y la humedad es alta, es posible que el producto no pueda evaporar la humedad con la suficiente rapidez. En este caso, el agua se acumula en el depósito de agua.
- Si el producto está en modo de deshumidificación **"dh"**, extrae la humedad del aire de la habitación. En consecuencia, el agua se acumula en el depósito de agua. Cuando el depósito de agua está lleno, el indicador luminoso **"FULL"** se enciende y el producto deja de funcionar.

Para vaciar el depósito de agua, proceda como se indica a continuación:

- Apague el aparato y desconecte el enchufe de la toma de corriente.
- Retire el conector de la manguera [13] de la salida de aire trasera [9] y retire la manguera de salida de aire caliente [14] del aparato.
- Para vaciar el depósito de agua, utilice un recipiente poco profundo que pueda contener más de 0,5 l de agua.
- Gire el tapón de vaciado [7] (así como el tapón interior situado debajo) de la abertura y deje que el agua salga.
- Gire el tapón de vaciado [7] (y el tapón interior que hay debajo) correctamente en la abertura.
- El producto puede reanudar su funcionamiento una vez que se haya vuelto a conectar el enchufe de la red y se haya vuelto a colocar la manguera de salida de aire caliente [14].

4.9.1 Utilizar un drenaje de agua permanente

Si el producto funciona principalmente en modo de deshumidificación, es posible dejar que el agua salga continuamente y así vaciar el depósito de agua automáticamente.

- Apague el aparato y desconecte el enchufe de la toma de corriente.
- Gire el tapón de vaciado [10] (y el tapón interior que hay debajo) de la abertura y deje que salga el agua.
- Conecte ahora una manguera de desagüe adecuada (no incluida en el volumen de suministro) a la abertura.
- Coloque el extremo abierto de la manguera de desagüe en un recipiente de recogida o desagüe adecuado.

Nota: Asegúrese de que la manguera de desagüe llega lo más directamente posible al desagüe, sin dobleces ni nudos. De este modo, el agua producida durante el proceso de deshumidificación se dirige automáticamente al desagüe.

5. Función de protección

5.1 Función de protección contra el desbordamiento

Cuando el agua de la bandeja de agua supera el nivel de advertencia, suena automáticamente una alarma y el indicador "FULL" parpadea. En este punto, debe mover el tubo de drenaje que conecta la máquina o la salida de agua a un tubo de drenaje u otra área de drenaje para vaciar el agua. Después de vaciar el agua, la máquina vuelve automáticamente a su estado original.

5.2 Función de protección del compresor

Para prolongar la vida útil del compresor, dispone de una función de protección con un retardo de arranque de 3 minutos tras la desconexión del compresor.

6. Solución de problemas

Mal funcionamiento	Posible causa(s)	Solución
El aire acondicionado no funciona.	No hay tensión o es demasiado baja.	Asegúrese de que la clavija de red está insertada en la toma de corriente. Compruebe el fusible y sustitúyalo si es necesario. Compruebe la tensión de la red.
	El depósito de agua está lleno.	Vaciar el depósito de agua.
	La temperatura ambiente es demasiado alta o demasiado baja.	Se recomienda utilizar la unidad a una temperatura de 7 a 35 °C (44 a 95 °F).
	En el modo de refrigeración, la temperatura de la habitación es inferior a la temperatura ajustada.	Cambia la temperatura ajustada.
	La entrada o salida de aire está bloqueada.	Eliminar la obstrucción.
El producto no se enfría lo suficiente.	El producto no se enfría lo suficiente.	Cierra puertas y ventanas.
	La manguera de salida de aire caliente 14 no está conectada o está bloqueada.	Conecte o limpie la manguera de salida de aire caliente 14 .
	El ajuste de la temperatura es demasiado alto.	Ajuste la temperatura.
	El filtro de aire 12 está sucio.	Limpie o sustituya el filtro de aire 12 .
La unidad es muy ruidosa.	La unidad no está sobre una superficie plana.	Coloque el aparato sobre una superficie plana y dura.
El compresor no funciona.	La protección contra el sobrecalentamiento está activada.	Espere 3 minutos hasta que la temperatura haya bajado y luego reinicie el aparato.
El mando a distancia no funciona.	La distancia entre la unidad y el mando a distancia es demasiado grande.	Sostenga el mando a distancia cerca del acondicionador de aire. Asegúrese de que el mando a distancia apunta directamente al receptor del mando a distancia.
	El mando a distancia no está apuntando al receptor.	
	Las baterías están vacías.	Cambia las pilas.
Código de error E1	Mal funcionamiento del sensor de temperatura ambiente.	Contacta con el servicio de atención telefónica.
Código de error E2	Mal funcionamiento del sensor de temperatura de la tubería.	Contacta con el servicio de atención telefónica.

7. Mantenimiento, limpieza y almacenamiento

RIESGO DE DESCARGA ELÉCTRICA!

La manipulación incorrecta del producto puede provocar una descarga eléctrica.

- Desconecte siempre el enchufe de la red cuando el aparato no esté en uso y antes de cualquier limpieza o en caso de mal funcionamiento.
- No sumerja nunca el aparato en agua u otros líquidos.
- Asegúrese de que no entre agua u otros líquidos en la carcasa.
- **¡PRECAUCIÓN! ¡RIESGO DE DAÑOS!**
La manipulación incorrecta del producto puede provocar daños en el mismo.
- No utilice productos de limpieza agresivos, cepillos con cerdas metálicas o de nylon ni objetos de limpieza afilados o metálicos como cuchillos, espátulas duras y similares. Estos pueden dañar las superficies.
- Limpie la carcasa y el mando a distancia con un paño suave y seco.
- Guarde siempre la unidad en un lugar seco.
- Proteja la unidad de la luz solar directa.
- Almacenar el producto fuera del alcance de los niños.
- Vacíe el depósito de agua como se describe en el "Capítulo 4.9".

7.1 Limpiar el filtro de aire

- Limpie el filtro de aire **12** cada 2 semanas o cuando esté visiblemente sucio.
- Desconecte el enchufe de la red antes de la limpieza.
- Vacíe completamente el depósito de agua como se describe en el "Capítulo 4.9".
- Limpie la unidad con un paño ligeramente húmedo. Deje que todas las piezas se sequen completamente después.
- Afloje el tornillo y extraiga el filtro de aire **12** de la carcasa.
- Límpiolo con agua tibia (máx. 40 °C) y un poco de limpiador neutro y déjalo secar completamente al aire (sin que le dé el sol directamente).

- Introduzca el filtro de aire **12** en la carcasa y vuelva a apretar el tornillo.

8. Eliminación



El envase está fabricado con materiales respetuosos con el medio ambiente que puede eliminar en los puntos de reciclaje locales.



El logotipo Triman se aplica solo para Francia.



Este producto está sujeto a la Directiva Europea 2012/19/UE. No tire el producto a la basura doméstica, sino a través de los puntos de recogida municipales para el reciclaje de materiales. Para obtener información sobre cómo deshacerse del aparato desechado, póngase en contacto con la autoridad local o la administración municipal.



Points de collecte sur www.quefairedemesdechets.fr



Las baterías deben reciclarse de acuerdo con la Directiva 2006/66/CE y no deben eliminarse en la basura doméstica. Cada consumidor está legalmente obligado a entregar todas las baterías/pilas en un punto de recogida de su municipio o distrito o en el comercio. Esta obligación sirve para garantizar que las baterías/pilas puedan desecharse de forma respetuosa con el medio ambiente. Entregue las baterías/pilas solo cuando están descargadas. Las baterías deben extraerse del aparato antes de la eliminación.



Preste atención al etiquetado de los materiales de embalaje al separar los residuos, éstos están marcados con abreviaturas (a) y números (b) con el siguiente significado: 1-7: plásticos/20-22: papel y cartón/80-98: materiales compuestos.

9. Protección de datos/seguridad en Internet

Si tiene alguna pregunta sobre protección de datos/seguridad en Internet, informes sobre vulnerabilidades de seguridad, etc., póngase en contacto con

Lidl-services@rowi-group.com
Línea directa: +800 7694 7694
(llamada gratuita desde el teléfono fijo)

La política de privacidad completa puede descargarse en el siguiente enlace:

<https://rowi-group.com/wp-content/uploads/2023/12/LIDL-Home-App-Privacy-Note.pdf>

10. Declaración de conformidad de la UE

Nosotros,
ROWI Germany GmbH
Werner-von-Siemens-Str. 27
76694 Forst, Alemania

Responsable del documento: Don Marc Stockenberger, declaramos por la presente que este producto cumple con las siguientes normas, documentos normativos y Directivas de la UE:

Directiva europea sobre las energías renovables (RE): (2014/53/UE)
artículo 3.1a, 3.1b y 3.2

Directiva sobre restricciones a la utilización de determinadas sustancias peligrosas (RoHS): (2011/65/UE)

* incl. de la Directiva delegada (UE) 2015/863

Directiva sobre diseño ecológico: (2009/125/EG)

incluido el Reglamento Delegado (UE) 206/2012

* El objeto de la declaración descrita anteriormente cumple con las disposiciones de la Directiva 2011/65/UE del Parlamento Europeo y del Consejo, del 8 de junio de 2011, sobre restricciones a la utilización de determinadas sustancias peligrosas en aparatos eléctricos y electrónicos.

Normas armonizadas aplicadas:

EN 60335-1:2012/A15:2021
EN 60335-2-40:2003/A13:2012
EN 62233:2008
EN IEC 55014-1:2021
EN IEC 55014-2:2021
EN IEC 61000-3-2:2019+A1:2021
EN 61000-3-3:2013+A1:2019+A2:2021
EN IEC 61000-3-11:2019
EN 301 489-1 V2.2.3:2019
EN 301 489-17 V3.2.4:2020
EN IEC 63000:2018
EN 300 328 V2.2.2:2019
EN IEC 62311:2020
EN 62311:2008
EN 50665:2017
EN 50564:2011

Designación del dispositivo:

Climatizador portátil

Número de modelo: 9000 BTU WIFI A1

Año de fabricación: 10 - 2023

Número de serie:

IAN 446395_2307

Responsable de la documentación:
Marc Stockenberger
Lugar: Forst
Fecha / firma del fabricante: 09.01.2023



Marc Stockenberger
Director General

La responsabilidad de emitir la presente declaración de conformidad recae exclusivamente en el fabricante.

11. Garantía de ROWI Germany GmbH

Estimado cliente:

Usted recibe este aparato con una garantía de 3 años a partir de la fecha de compra. En caso de defectos en este producto, usted tiene derechos legales contra el vendedor del producto. Estos derechos legales no están restringidos por la garantía que se muestra a continuación.

Condiciones de garantía

El plazo de garantía comienza con la fecha de compra. Conserve el recibo original en un lugar seguro. Se requiere como comprobante de compra.

Si se produce un defecto de material o de fabricación en un plazo de tres años a partir de la fecha de compra de este producto, repararemos o sustituiremos, a nuestra discreción, el producto de forma gratuita o le devolveremos el precio de compra. Este servicio de garantía requiere que, dentro del período de tres años, se presente el aparato defectuoso y el comprobante de compra (recibo) y se describa brevemente y por escrito en qué consiste el defecto y cuándo se produjo.

Si el defecto está cubierto por nuestra garantía, recibirá el producto reparado o uno nuevo. Con la reparación o el reemplazo del producto no comienza un nuevo período de garantía.

Período de garantía y reclamaciones legales por defectos

La prestación de garantía no amplía el período de garantía. Esto también se aplica a las piezas reemplazadas y reparadas. Cualquier daño o defecto ya presente en el momento de la compra debe comunicarse de inmediato tras el desembalaje. Una vez transcurrido el período de garantía, las reparaciones incidentales están sujetas a costes.

Alcance de la garantía

El aparato se ha fabricado cuidadosamente siguiendo estrictas directivas de calidad y se ha evaluado cuidadosamente antes de la entrega.

La prestación de garantía cubre únicamente defectos materiales o de fabricación. Esta garantía no cubre las piezas del producto sometidas a un desgaste normal y que, por lo tanto, pueden considerarse piezas de desgaste, ni tampoco los daños en piezas frágiles, p. ej., interruptores, baterías o piezas de vidrio.

Esta garantía queda anulada si el producto se daña, se utiliza incorrectamente o recibe mantenimiento de forma inadecuada. Para un uso adecuado del producto deben seguirse estrictamente todas las indicaciones de uso mencionadas en el manual de instrucciones. Deben evitarse a toda costa los usos y acciones desaconsejados o advertidos en el manual de instrucciones.

El producto no está diseñado para el uso privado y no para el uso comercial. La garantía queda anulada en caso de uso indebido o de manipulación incorrecta, de uso de la fuerza y de intervenciones que no hayan sido realizadas por nuestro servicio técnico autorizado.

Tramitación de la garantía

Para que su solicitud se tramite rápidamente, tome en cuenta las siguientes indicaciones de uso:

- Para todas las consultas, tenga a mano el número de artículo (IAN 446395_2307) y el recibo como comprobante de compra.
- Consulte la placa de características del producto, la portada de su manual (abajo a la izquierda) o la etiqueta de la parte trasera o

inferior del producto para consultar el número de artículo.

- Si se producen errores de funcionamiento u otros defectos, póngase primero en contacto con el servicio de asistencia técnica que se indica a continuación por **teléfono** o por **correo electrónico**.
- Si un producto resulta defectuoso, puede enviarlo exento de franqueo a la dirección de servicio que se le ha facilitado, adjuntando el comprobante de compra (recibo) e indicando cuál es el defecto y cuándo se ha producido.



En www.lidl-service.com puede descargar estos y muchos más manuales, vídeos de productos y software de instalación. Este código QR le llevará directamente a la página de servicios de Lidl (www.lidl-service.com) y puede abrir su manual de instrucciones introduciendo el número de artículo (IAN 446395_2307).

12. Servicio

En caso de que surjan problemas durante el funcionamiento de sus productos ROWI Germany, proceda del siguiente modo:

Contacto inicial

El equipo de servicio de ROWI Germany está disponible en:

ROWI Germany GmbH

Werner-von-Siemens-Str. 27

76694 Forst

ALEMANIA

Lidl-services@rowi-group.com

Línea directa: +800 7694 7694

(llamada gratuita desde el teléfono fijo)

IAN 446395_2307

La mayoría de problemas pueden solucionarse mediante el asesoramiento técnico competente de nuestro equipo de servicio.

1. Indledning	168
1.1 Tilsigtet brug	168
1.2 Medfølger ved levering	168
1.3 Udstyr	168
1.4 Tekniske data	169
2. Sikkerhedsanvisninger	170
2.1 Batterianvisninger	175
3. For idriftsættelse	177
3.1 Opsætning af enhed	177
3.2 Montering af varmluftudgangsslangen	177
3.3 Montering af vinduesforseglingen	177
4. Ibrugtagning	177
4.1 Vælg tilstand	177
4.1.1 Køletilstand	177
4.1.2 Affugtningstilstand	178
4.1.3 Ventilationstilstand	178
4.1.4 Sleep-tilstand	178
4.2 Timerindstilling	178
4.3 Juster luftstrømmen	179
4.4 Svingning funktion	179
4.5 Anvendelsesområde for fjernbetjeningen	179
4.6 Styr enheden med appen	180
4.7 WLAN-parring med enheden	180
4.8 Frakobling af enheden	180
4.9 Tøm vandtanken	180
4.9.1 Brug permanent vandafledning	181
5. Beskyttelsesfunktion	181
5.1 Overløbsbeskyttelsesfunktion	181
5.2 Beskyttelsesfunktion for kompressoren	181
6. Fejlfinding	182
7. Vedligeholdelse, rengøring og opbevaring	183
7.1 Rengør luftfilteret	183
8. Bortskaffelse	183
9. Databeskyttelse/Internetsikkerhed	184
10. EU-overensstemmelseserklæring C E	184
11. Garanti fra ROWI Germany GmbH	185
12. Service	186

TRANSPORTABELT KLIMAANLÆG 9000 BTU WIFI A1

1. Indledning

Tillykke med købet af dit nye varmeapparat. Dermed har du valgt et produkt af høj kvalitet. Brugsanvisningen er del af produktet. Den indeholder vigtige information om sikkerhed, brug og bortskaffelse. Forud for ibrugtagning bør du gøre dig fortrolig med alle betjenings- og sikkerhedshenvisningerne. Produktet må udelukkende bruges som beskrevet og til det angivne anvendelsesområde. Dersom produktet overdrages til tredjepart medfølger alle dertilhørende dokumenter.

1.1 Tilsigtet brug

Dette produkt er et mobilt klimaanlæg, der udelukkende er designet til temperaturregulering, cirkulation og affugtning af luft i tørre indendørs rum. Enhver anden brug end den ovenfor beskrevne eller enhver ændring af produktet er ikke tilladt og vil medføre skader. Producenten påtager sig intet ansvar for skader som følge af forkert brug. Produktet er ikke beregnet til kommerciel brug.

1.2 Medfølger ved levering

- 1 Transportabelt klimaanlæg
- 1 Fjernbetjening
- 1 Varmluftudgangsslange
- 1 Slangetilslutning (vindue)
- 1 Slangetilslutning (klimaanlæg)
- 2 Fastgørelsespropper
- 2 1,5 V-batterier (type LR03 (AAA))
- 1 Vinduesstof
- 1 Velcrobånd
- 1 Brugsanvisning

1.3 Udstyr

- 1 Kontrolpanel
- 2 Displayet
- 3 Luftudtag
- 4 Luftudtag foran
- 5 Forsænkede håndtag
- 6 Ruller (færdigmonteret)
- 7 Aftapningsproppen
- 8 Luftindtag bagtil
- 9 Luftudtag bagtil
- 10 Aftapningsproppen
- 11 Kabelopruller
- 12 Luftfilter
- 13 Slangetilslutning (klimaanlæg)
- 14 Varmluftudgangsslangen
- 15 Slangetilslutning (vindue)
- 16 Velcrobånd
- 17 Vinduesstof med lynlås
- 18 Tænd/sluk-knap 
- 19 SLEEP-knap 
- 20 MODE-knap  (COOL / DRY / FAN)
- 21 Minus-knap 
- 22 Plus-knap 
- 23 SPEED-knap 
- 24 TIMER-knap 
- 25 SWING-knap 
- 26 Enhed for temperatur 

1.4 Tekniske data

Enhedsbetegnelse:	Lokal klimaanlæg
Model:	Transportabelt klimaanlæg 9000 BTU WIFI A1
Nominel spænding:	220-240 V~ (vekselstrøm)
Nominel frekvens:	50 Hz
Nominel effekt:	1010 W
Beskyttelsesklasse:	I
Temperaturvalgomsråde:	16 °C - 31 °C
Energieffektivitetsklasse:	A
Kølekapacitet:	2,64 kW (9000 BTU)
Kølemiddel:	R290
Kølemiddel:	195 g
Mindste værelsesstørrelse (gulvareal):	7 m ²
Maksimalt rumvolumen:	42-60 m ³
Affugtningsfunktion:	op til 1,75 l/h (rum 30° C / 80 % rF*)
Støjniveau:	65 dB (A)

Batteri (fjernbetjening):	2 x AAA 1,5 V (LR03)
Vægt:	21,5 kg
Beskyttelsesklasse:	IPX0
Frekvensbånd:	2,4 GHz -2,4835 GHz
Max. transmissionseffekt:	17,5 dBm

rF*: relativ luftfugtighed

Tilladt driftsovertryk

Udledning:	1,8 MPa
Sugeevne:	0,6 MPa

Maksimalt tilladt tryk

Udledning:	3,0 MPa
Sugeevne:	3,0 MPa

Længde af netkabel:	ca. 1,8 m
Længde af varm luft afløbsslange:	ca. 1,5 m
Kapacitet i den vandbeholder:	ca. 0,5 l
Mål (L x B x H):	ca. 35 x 35,3 x 70,5 cm



Nødvendige oplysninger om Klimaanlæg med én kanal til rumklimaanlæg

Modelidentifikator: 9000 BTU WIFI A1

Beskrivelse	Symbol	Værdi	Enhed
Nominel køleydelse	P_{rated}	2,65	kW
Nominel varmeydelse	P_{rated}	-	kW
Nominelt effektoptag til køling	P_{EER}	1,010	kW
Nominelt effektoptag til opvarmning	P_{COP}	-	kW
Nominel energivirknings- faktor	EER_d	2,62	-
Nominel effektfaktor	COP_d	-	-

Beskrivelse	Symbol	Værdi	Enhed
Elforbrug i termostat fra-til- stand	P_{TO}	-	W
Elforbrug i standbytilstand	P_{SB}	0,74	W
Elforbrug for klimaanlæg med dobbeltkanal	Q_{DD}	-	kWh/a
Elforbrug for klimaanlæg med enkeltkanal	Q_{SD}	1,010	kWh/h
Lydeffektniveau	L_{WA}	64,75	dB (A)
Potentiale for global opvarmning	GWP	3	kg CO ₂ Äq.

ROWI Germany GmbH
Werner-von-Siemens-Str. 27
76694 Forst
TYSKLAND

	Læs alle sikkerhedsanvisninger og vejledninger.
	Hvis der er behov for reparation, skal du kontakte det nærmeste servicecenter og følge producentens anvisninger udelukkende og præcist.
	ADVARSEL! BRANDFARE!

2. Sikkerhedsanvisninger



Læs alle sikkerhedsanvisninger og vejledninger.



Manglende overholdelse af sikkerhedsanvisningerne og vejledningerne kan føre til alvorlige kvæstelser og/eller materielle skader.

Gem alle sikkerhedsanvisninger og vejledninger til fremtidig brug!

- Dette apparat kan anvendes af børn fra 8 år og opefter og personer med nedsatte fysiske, sensoriske eller mentale evner eller manglende erfaring og viden, hvis de har fået tilsyn eller instruktion i sikker brug af apparatet og forstår de involverede farer. Børn må ikke lege med apparatet. Rengøring og vedligeholdelse må ikke udføres af børn uden opsyn.
- Efterlad ikke produktet eller emballagematerialet liggende uden omtanke. Plastikfilm/poser, plastdele osv. kan blive farligt legetøj for børn.
- Efterlad ikke produktet uden opsyn under drift.

ADVARSEL! RISIKO FOR ELEKTRISK STØD!

- Fejlagtig elektrisk installation eller for høj netspænding kan føre til elektrisk stød.
- Tilslut kun produktet, hvis netspændingen i stikkontakten svarer til specifikationen på typeskiltet.



- Tilslut kun produktet til en let tilgængelig stikkontakt, så du hurtigt kan afbryde produktet fra stikkontakten i tilfælde af en fejl.
- Du må ikke betjene produktet, hvis det har synlige skader, eller hvis netkablet eller stikket er defekt.
- Hvis produktets netledning er beskadiget, skal den udskiftes af producenten eller dennes eftersalgsservice eller en tilsvarende kvalificeret person for at undgå farer.
- Åbn ikke huset, men overlad reparationen til specialister. Kontakt et specialiseret værksted til dette formål. Ansvar og garantikrav er udelukket i tilfælde af selvstændigt udførte reparationer, ukorrekt tilslutning eller forkert betjening.
- Kun dele, der svarer til de originale apparatdata, må anvendes til reparationer. Der er elektriske og mekaniske dele i dette produkt, som er vigtige for beskyttelse mod farekilder.
- Du må ikke betjene produktet med en ekstern timer eller et separat fjernbetjeningssystem.
- Du må ikke nedsænke produktet, netledningen eller stikket i vand eller andre væsker.
- Rør aldrig ved netstikket med våde hænder.
- Træk aldrig netstikket ud af stikkontakten ved hjælp af netkablet, men tag altid fat i netstikket.
- Brug aldrig strømkablet som et bærehåndtag.
- Hold produktet, netstikket og netkablet væk fra åben ild og varme overflader.
- Læg netkablet således, at det ikke kan udgøre en snublefare.
- Du må ikke bøje netkablet eller placere det over skarpe kanter.
- Brug kun produktet indendørs. Brug den aldrig i fugtige rum eller i regnvejr.
- Brug aldrig produktet i nærheden af en pejs.
- Brug aldrig produktet i områder, hvor der kan sprøjte olie eller vand ud.

- Opbevar aldrig produktet på en sådan måde, at det kan falde ned i et badekar eller en håndvask.
- Tag aldrig fat i et elektrisk apparat, hvis det er faldet i vandet. I så fald skal du straks trække stikket ud af stikkontakten.
- Sørg for, at børn ikke stikker nogen genstande ind i produktet.
- Når du ikke bruger produktet, rengør det eller hvis der opstår en funktionsfejl, skal du altid slukke for produktet og trække stikket ud af stikkontakten.
- Alle stikkontakter skal være i overensstemmelse med sikkerhedsbestemmelserne i det pågældende land.

ADVARSEL! BRANDFARE!

- Dele af produktet bliver varme under drift og kan forårsage brand, hvis de ikke håndteres korrekt.
- Dæk aldrig produktet til. Dette kan forårsage brand.

ADVARSEL! RISIKO FOR PERSONSKADE!

- Forkert håndtering af produktet kan føre til personskader.
- Rør ikke ved de varme dele af produktet med bare fingre under brug. Påpeg også farerne for andre brugere!
- Bemærk, at visse dele af produktet stadig kan være varme, efter at det er blevet slukket.
- Sæt ikke hænder, fingre eller genstande ind i luftindtag  eller udtag . Gør især børn opmærksomme på denne fare.
- Transporter og opbevar altid produktet oprejst, aldrig i en skrå stilling.

- Sluk for produktet, og træk stikket ud af stikkontakten, før du flytter produktet.
- Produktet må ikke anvendes i rum, hvor der kan være brandfarlige gasser til stede.
- Hold langt hår væk fra produktet. Disse kan suges ind gennem luftindgangene [8](#).
- Undgå at bruge spraydåser i nærheden af produktet.
- Af sikkerhedshensyn må du ikke forlade huset med åbne vinduer for at lukke den varme luft ud af produktet.

ADVARSEL! BRANDFARE!

- Enheden er fyldt med propangas R290.

ADVARSEL! FARER PÅ GRUND AF KØLEMIDDEL!

- Produktet indeholder 195 g kølemiddelgas R290, som er meget brandfarlig og kan forårsage sundheds- og miljøskader, hvis den ikke håndteres korrekt.
- Bemærk, at kølemidler kan være lugtløse.
- Undgå kontakt med kølemidlet, og beskadig under ingen omstændigheder kølemiddelkredsløbet.
- Opbevar kun produktet i rum uden kontinuerligt fungerende antændelseskilder (f.eks. åben ild, aktive gasapparater, aktive elektriske varmeapparater osv.).
- Brug kun produktet i tilstrækkeligt ventilerede rum med et gulvareal på mindst 7 m².
- Det område, hvor produktet er anbragt, skal være konstrueret på en sådan måde, at der ikke kan ophobes udstrømmende kølemiddelgas.
- Opbevar produktet på en sådan måde, at mekaniske skader undgås.
- Reparationer og vedligeholdelsesarbejde på kølevæskerekredsløbet må kun udføres af specialiseret personale, der er certificeret til dette formål.
- Kølemidlet må kun fyldes eller tømmes af certificeret fagpersonale.

- Vedligeholdelsesarbejde og reparationer må kun udføres i overensstemmelse med fabrikantens anbefaling.
- De lokalt gældende gasbekendtgørelser skal overholdes.
- Ventilationsåbninger skal altid være frit gennemtrængelige og må ikke være tilstoppede.
- Der må ikke bores i produktet, og det må ikke brændes.
- Bortskaf produktet i overensstemmelse med de lokale bestemmelser på dit bopælssted.

FORSIGTIGHED! RISIKO FOR BESKADIGELSE!

- Ukorrekt håndtering af produktet kan medføre skader på produktet.
- Placer produktet på en let tilgængelig, plan, tør, varmebestandig og tilstrækkelig stabil arbejdsflade. Placer ikke produktet ved kanten eller på kanten af arbejdsfladen.
- Produktet er på hjul. Sørg for, at den altid står på en plan overflade og ikke kan rulle væk.
- Undgå varmeophobning ved ikke at placere produktet direkte mod en væg eller under vægskabe eller lignende.
- Placer aldrig produktet på eller i nærheden af varme overflader (varmeplader osv.).
- Før ikke netkablet i kontakt med varme dele.
- No exponga nunca el producto a altas temperaturas (calefacción, etc.) ni a la intemperie (lluvia, etc.).
- Hæld aldrig væske i produktet.
- Produktet må aldrig nedsænkes i vand til rengøring, og der må ikke anvendes en damprenser til rengøring. Ellers kan produktet blive beskadiget.
- Du må ikke bruge produktet, hvis produktets plastkomponenter er revnet eller deformeret.
- Udskift kun beskadigede komponenter med passende originale reservedele.
- Transporter og opbevar altid produktet oprejst, og undgå at vælte det.

- Placer altid produktet mindst 50 cm fra vægge, gardiner, møbler og andre forhindringer på alle sider.
- Anvend produktet i rum med et maksimalt volumen på 42-60 m³.
- Klemmerne må ikke kortsluttes.
- Brug ikke andre genstande end dem, der er tilladt af producenten, til at fremskynde optøningsprocessen.
- Enhver person, der arbejder på kølekredsløbet, skal være i besiddelse af et kompetencebevis fra et akkrediteret organ i branchen, som dokumenterer deres kompetence i sikker håndtering af kølemidler ved hjælp af en procedure, der er kendt i branchen.
- Servicearbejde må kun udføres i overensstemmelse med producentens anvisninger. Hvis vedligeholdelses- og reparationsarbejde kræver hjælp fra andre personer, skal den person, der er uddannet i håndtering af brændbare kølemidler, til enhver tid overvåge arbejdet.

2.1 Batterianvisninger



Hold uden for børns rækkevidde.



Indtagelse kan medføre personskade, perforering af blødt væv og død. Alvorlige forbrændinger kan forekomme inden for 2 timer efter indtagelse, Søg straks lægehjælp.

- Forkert håndtering af batterier kan medføre brand, eksplosion, lækage af farlige stoffer eller andre faresituationer!
- Kast ikke batterierne ind i ild og udsæt dem ikke for høje temperaturer.
- Batterierne må ikke åbnes, bøjes eller kortsluttes, da dette kan medføre kemikalielækage.
- Genoplad ikke batterierne. Kun batterier mærket som »genopladelige« må genoplades. Det medfører eksplosionsfare!
- Fjern altid genopladelige batterier fra apparatet for at genoplade dem.
- Kontroller batterierne regelmæssigt. Lækkede kemikalier kan forårsage permanent skade på apparatet. Vær særlig forsigtig ved håndtering af beskadigede eller lækkede batterier.

- **Ættningsfare!** Bær beskyttelseshandsker.
- Udsivende kemikalier fra et batteri, kan forårsage hudirritation.
- Ved kontakt med huden, skylles med rigeligt vand. Hvis kemikalierne kommer i øjnene, skal du først skylle dem med vand, ikke gnide dem og straks søge lægehjælp.
- Forskellige batterityper eller genopladelige batterier samt nye og gamle batterier må ikke blandes sammen og kun samme type må indsættes.
- Isæt altid batterierne korrekt efter deres polaritet for at undgå sprængningsfare.
- Fjern batterierne fra apparatet, hvis du ikke vil bruge det i længere tid eller vil opbevare det.
- Isæt batterierne i forhold til polariteten.
- Lad ikke børn udskifte batterier uden voksenopsyn.
- Vælg altid den rigtige størrelse og den rigtige batteritype til den tilsigtede anvendelse. De oplysninger, der leveres sammen med apparatet for at hjælpe med det rigtige batterivalg, skal opbevares som reference.
- Rengør batterikontakterne samt udstyret, inden du isætter batteriet.
- Fjern brugte batterier omgående og bortskaf dem på en miljøvenlig måde.
- Split ikke batterierne ad.
- Lukker batteridækslet ikke lukker, skal du stoppe med at bruge fjernbetjeningen og opbevare den uden for børns rækkevidde.
- Undgå ekstreme forhold og temperaturer, der kan indvirke på batterier / genopladelige batterier som f.eks. radiatorer / udsættelse for direkte sollys.

3. For idriftsættelse

- Fjern alt emballagemateriale og transportlase fra enheden. Omkontroller, at pakkens indhold er komplet og ubeskadiget.

3.1 Opsætning af enhed

For sikker og fejlfri drift af enheden monteringsstedet skal opfylde følgende krav:

- Gulvet skal være fast, plant og jævnt.
- Før brug skal du lade apparatet stå oprejst i 2 timer.
- Der skal holdes en afstand på mindst 50 cm til siden og 50 cm bagud fra kabinettet.
- Anbring ikke enheden i et varmt, vådt eller meget fugtigt miljø eller i nærheden af brændbart materiale.
- Stikkontakten skal være let tilgængelig, så det er nemt at afbryde nettilslutningskablet, hvis det er nødvendigt.

3.2 Montering af varmluftudgangsslangen

- Træk varmluftudgangsslangen [14] fra hinanden, og skrue slangetilslutningen (vindue) [15] og slangetilslutningen (klimaanlæg) [13] hver på den ene ende af varmluftudgangsslangen [14].
- Skub slangetilslutningen (klimaanlægget) [13] ind i skinnen på det bageste luftudtag [9].

3.3 Montering af vinduesforseglingen

Bemærk: Du kan finde illustrationer til hjælp på den udfoldelige side (se fig. 1-7).

- Før du påbegynder installationen, skal du først rengøre vinduet og vinduesrammen med sæbe eller rengøringsmiddel. Sørg for, at hele overfladen er fri for støv og fedt, før du fastgør velcrobåndet til vinduet og vinduesrammen (se fig. 1).
- Mål overfladerne op og skær velcrobåndet [16] til i de ønskede mål (se fig. 2). Påfør derefter velcrobånd [16] rundt om vinduesrammen og på vinduet (se fig. 3).

Bemærk: Velcrobånd [16] må ikke klæbes fast på glasoverfladen.

- Fastgør vinduesstoffet [17] på velcrobåndet [16] (se fig. 4).
- Åbn lynlåsen på vinduesstoffet [17] ca. 50 cm (se fig. 5).
- Sæt varmluftudgangsslangen [14] fra klimaanlægget ind i åbningen. Luk derefter lynlåsen, så den lukker sammen med varmluftudgangsslangen [14] og holder varmluftudgangsslangen [14] fast i åbningen (se fig. 6).

4. Ibrugtagning

Produktet har 3 forskellige driftstilstande: køletilstand, affugtningsstilstand og ventilationstilstand.

- Tilslut enheden til en jordet, sikret og frit tilgængelig stikkontakt. Der lyder et bip.

4.1 Vælg tilstand

Efter tænding skal du trykke på MODE-knappen (M) [20] for at skifte mellem køling → affugtning → ventilatorstilstand.



4.1.1 Køletilstand

- Tryk på tænd/sluk-knap **POWER** (⏻) [18] for at tænde for enheden.
- Tryk på MODE-knappen (M) [20] flere gange, indtil indikatorlampen "**COOL**" lyser. Denne lyser permanent under drift.
- Displayet [2] viser nu den forudindstillede / sidst indstillede temperatur.
- Du kan nu indstille den ønskede temperatur ved hjælp af plusknappen (+) [22] og minusknappen (-) [21] (temperaturområde: 16 °C - 31 °C).
- Med tasten [26] temperaturenhed (°C ↔ °F) kan du ændre temperaturenheden fra grader Celsius til grader Fahrenheit.
- Ved at trykke på knappen **SPEED** (⚙️) [23] kan du indstille den ønskede lufthastighed. Her kan du vælge mellem **HIGH** og **LOW**.

- Den aktuelle indstilling vises ved hjælp af en tændt indikatorlampe.
- For at slukke for apparatet skal du trykke på tænd/sluk-knap **POWER**  18, displayet 2 forbliver tændt.



4.1.2 Affugtningstilstand

Bemærk: I affugtningstilstand kan du fjerne varmluftudgangsslangen 14 fra apparatet.

- Tryk på tænd/sluk-knap **POWER**  18 for at tænde for enheden.
- Tryk på MODE-knappen  20 flere gange, indtil indikatorlampen "DRY" og "dh" på displayet 2 lyser. Kontrollampen og displayet 2 lyser permanent under drift.
- Temperaturen kan ikke indstilles manuelt i denne tilstand. Ventilatorhastigheden indstilles automatisk til lav (**LOW**) og vises i ventilatorhastighedsindikatoren. Ventilatorhastigheden kan ikke indstilles manuelt i denne tilstand.
- For at slukke for apparatet skal du trykke på tænd/sluk-knap **POWER**  18, displayet 2 forbliver tændt.

4.1.3 Ventilationstilstand

Bemærk: I ventilationstilstand kan du fjerne varmluftudgangsslangen 14 fra apparatet.

- Tryk på tænd/sluk-knap **POWER**  18 for at tænde for enheden.
- Tryk på MODE-knappen  20 gentagne gange, indtil indikatorlampen "**FAN**" og "FA" på displayet 2 lyser op. Kontrollampen og displayet 2 lyser permanent under drift.
- Temperaturen kan ikke indstilles manuelt i denne tilstand.
- Tryk på knappen **SPEED**  23 for at indstille den ønskede lufthastighed. LED'en for den indstillede lufthastighed **HIGH** eller **LOW** lyser.
- For at slukke for apparatet skal du trykke på tænd/sluk-knap **POWER**  18, displayet 2 forbliver tændt.





4.1.4 Sleep-tilstand

Bemærk: Sleep-funktionen er kun mulig i køletilstand.



- I køletilstand skal du trykke på **SLEEP**-knappen  19 for at tænde for dvaletilstand.
- Ventilatoren reducerer automatisk hastigheden.
- Dvaletilstand er aktiveret i to timer, og den indstillede temperatur stiger automatisk med en grad i timen. Måltemperaturen forbliver uændret, selv efter stigningen på to grader. Apparatet fortsætter med at køre.
- Apparatet er energibesparende og støjsvagt.

4.2 Timerindstilling



Med timerfunktionen kan der vælges et slukningstidspunkt i timeskridt (1-24). Enheden slukker derefter automatisk.

- Tryk på **TIMER**-knappen  24, når apparatet er tændt. Displayet 2 blinker.
- Tryk på plusknappen  22 for at øge timeren med 1 time.
- Tryk på minusknappen  21 for at reducere timeren med 1 time.
- Vent ca. 5 sekunder. Indlægget accepteres automatisk.
- Hvis der er indstillet en timer, som du vil annullere, skal du trykke to gange på **TIMER**-knappen  24. Displayet 2 slukkes.

4.3 Juster luftstrømmen

Du kan justere luftstrømmen manuelt ved at Luftudtag   ved den forreste luftudgang  op eller ned.

4.4 Svingning funktion

- Når apparatet er tændt, skal du trykke på SWING-knap   for at slå apparatets svingning til eller fra. Hvis den er aktiveret med succes, lyser kontrollampen. Svingningsfunktionen får den udblæste luft til at fordele sig fra venstre til højre.

4.5 Anvendelsesområde for fjernbetjeningen

Når du styrer med fjernbetjeningen, skal du sørge for at overholde enhedens anvendelsesområde som vist nedenfor. For at sikre, at enheden reagerer på et tryk på en knap på fjernbetjeningen, skal du sikre dig, at fjernbetjeningen befinder sig inden for det anvendelsesområde, der vises, når der trykkes på en knap. Afhængigt af afstanden til enheden ændres anvendelsesvinklen og radius, hvilket resulterer i det respektive anvendelsesområde. Fjernbetjeningen placeres bedst i forhold til apparatet i midten i højde med displayet .

Henvisning: Hvis der er genstande, vægge eller andre forhindringer mellem enheden og fjernbetjeningen, kan det være vanskeligt at betjene enheden med fjernbetjeningen.

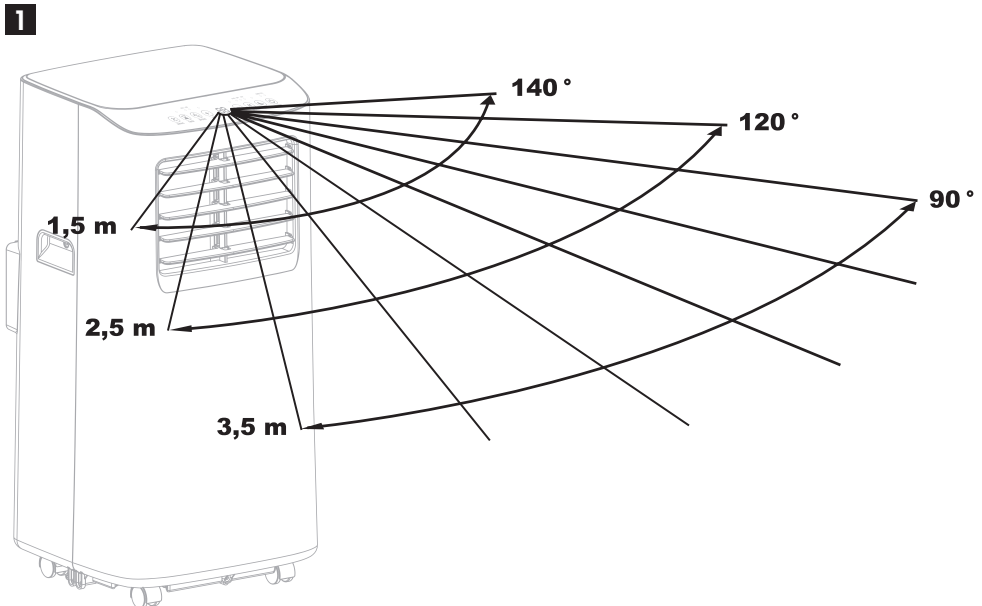

4.6 Styr enheden med appen

Du har mulighed for at styre enheden bekvemt via en app. Betjeningsfunktionerne i appen er analoge med den ovennævnte betjening direkte på enheden.

- Dette produkt styres og indstilles via appen **"LIDL HOME"**.
- Registrer din enhed med appen som beskrevet i kapitel 4.7 for at styre den med din mobile enhed.
- Du kan downloade appen til din mobile enhed fra App Store (iOS) eller Google Play Store (Android).

4.7 WLAN-parring med enheden

- Søg efter **"LIDL HOME"**-appen i App Store (iOS) eller Google Play Store (Android), og download den til din mobile enhed. Registrer dig eller log ind på din **"LIDL HOME"**-konto.

Bemærk: Sørg for, at Wi-Fi og Bluetooth er tændt på din mobile enhed. Adgang til det lokale netværk og Bluetooth skal være autoriseret.

- Tryk på plus tegnet i **"LIDL HOME"**-appen for at tilføje din enhed.

Bemærk: Accepter forespørgslen "Location authorisation".

- Vælg kategorien **"Andet"** i venstre side.
- Tryk nu på **"Andet (Wi-Fi)"**.
- Indtast nu adgangskoden til dit lokale netværk (2,4 GHz WLAN-netværk).

Bemærk: Sørg for, at dit klimaanlæg er i standbytilstand.

- Tryk på hastighedsknappen  **23** og hold den nede i ca. 5 sekunder, indtil der lyder et akustisk signal. Displayet **"POWER"** blinker hurtigt.
- Bekræft nu Wi-Fi-adgangskoden i appen **"LIDL HOME"**.

Bemærk: 5 GHz WLAN-netværk understøttes ikke af denne applikation.

- Tryk derefter på **"Done"**.
- Du kan nu styre produktet enten via appen, direkte på enheden eller via fjernbetjeningen.
- Betjeningsfunktionerne er nu placeret i bunden af appen. Disse betjeningsfunktioner svarer til de ovennævnte tilstande og funktioner i kapitel 4.1 til 4.4.

4.8 Frakobling af enheden

- I standbytilstand skal du trykke på hastighedsknappen  **23** og holde den nede i ca. 5 sekunder, så afbrydes enheden med det samme. Du vil blive sendt til konfigurationstilstand i appen **"LIDL HOME"**.
- Du kan nu parre enheden igen. For at gøre dette skal du følge trinene i kapitel 4.6 igen.

4.9 Tøm vandtanken

Bemærk:

- Hvis rumtemperaturen er lav, og luftfugtigheden er høj, kan produktet muligvis ikke fordampe fugten hurtigt nok. I dette tilfælde samler vandet sig i vandtanken.
- Hvis produktet er i affugtningstilstand **"dh"**, suger det fugt fra rumluften. Derfor ophobes der vand i vandtanken. Når vandtanken er fuld, lyser indikatorlampen **"FULL"**, og produktet stopper med at fungere.

Følg nedenstående trin for at tømme vandtanken:

- Sluk for apparatet, og træk stikket ud af stikkontakten.
- Fjern slangetilslutningen **13** fra den bageste luftudgang **9**, og fjern varmluftudgangsslangen **14** fra apparatet.
- Når du tømmer vandtanken, skal du bruge en lav skål, der kan rumme mere end 0,5 l vand.

- Drej aftapningsproppen **7** (samt den indvendige prop nedenunder) ud af åbningen, og lad vandet løbe ud.
- Drej aftapningsproppen **7** (og den indvendige prop nedenunder) korrekt tilbage i åbningen.
- Produktet kan nu genoptages efter at netstikket er blevet tilsluttet igen, og varmluftudgangsslangen **14** er blevet monteret igen.

4.9.1 Brug permanent vandafledning

Hvis produktet hovedsageligt anvendes i affugtnings-tilstand, er det muligt at lade vandet løbe løbende af og dermed tømme vandtanken automatisk.

- Sluk for apparatet, og træk stikket ud af stikkontakten.
- Drej aftapningsproppen **10** (og den indvendige prop nedenunder) ud af åbningen, og lad vandet løbe ud.
- Tilslut nu en passende afløbsslange (ikke inkluderet i leveringsomfanget) til åbningen.
- Placer den åbne ende af afløbsslangen i et egnet opsamlingsbeholder eller afløb.

Bemærk: Sørg for, at afløbsslangen fører så direkte som muligt til afløbet uden knuder eller knuder. På denne måde ledes det vand, der produceres under affugtningsprocessen, automatisk til afløbet.

5. Beskyttelsesfunktion

5.1 Overløbsbeskyttelsesfunktion

Når vandet i vandbakken overstiger advarselsniveauet, lyder der automatisk en alarm, og indikatoren "FULL" blinker. På dette tidspunkt skal du flytte afløbsrøret, der forbinder maskinen eller vandudløbet, til et afløbsrør eller et andet afløbsområde for at tømme vandet. Når vandet er blevet tømt, vender maskinen automatisk tilbage til sin oprindelige tilstand.

5.2 Beskyttelsesfunktion for kompressoren

For at forlænge kompressorens levetid har den en beskyttelsesfunktion med en 3-minutters startforsinkelse, efter at kompressoren er blevet slukket.

6. Fejlfinding

Funktionsfejl	Mulig(e) årsag(er)	Løsning
Klimaanlægget virker ikke.	Ingen eller for lav spænding.	Sørg for, at netstikket er sat i stikkontakten. Kontroller sikringen, og udskift den om nødvendigt. Kontroller netspændingen.
	Vandtanken er fuld.	Tøm vandtanken.
	Den omgivende temperatur er for høj eller for lav.	Det anbefales at bruge enheden ved en temperatur på 7 til 35 °C (44 til 95 °F).
	I køletilstand er rumtemperaturen lavere end den indstillede temperatur.	Ændre den indstillede temperatur.
	Luftindtag eller luftudtag er blokeret.	Fjern blokering.
Produktet afkøles ikke tilstrækkeligt.	Døre og vinduer er ikke lukket korrekt.	Luk døre og vinduer.
	Varmluftudgangsslangen 14 er ikke tilsluttet eller er blokeret.	Tilslut eller rengør varmluftudgangsslangen 14 .
	Temperaturindstillingen er for høj.	Juster temperaturindstillingen.
	Luftfilteret 12 er snavset.	Rengør eller udskift luftfilteret 12 .
Enheden er meget høj.	Enheden står ikke på en plan overflade.	Placer apparatet på et fladt og hårdt underlag.
Kompressoren virker ikke.	Overophedningsbeskyttelsen er aktiveret.	Vent 3 minutter, indtil temperaturen er faldet, og genstart derefter apparatet.
Fjernbetjeningen virker ikke.	Afstanden mellem enheden og fjernbetjeningen er for stor.	Hold fjernbetjeningen i nærheden af klimaanlægget. Sørg for, at fjernbetjeningen er rettet direkte mod fjernbetjeningsmodtageren.
	Fjernbetjeningen er ikke rettet mod modtageren	
	Batterierne er tomme.	Udskift batterierne.
Fejlkode E1	Fejl i rumtemperaturføleren.	Kontakt service hotline.
Fejlkode E2	Funktionsfejl i rørtemperaturføleren.	Kontakt service hotline.

7. Vedligeholdelse, rengøring og opbevaring

RISIKO FOR ELEKTRISK STØD!

Ukorrekt håndtering af produktet kan medføre elektrisk stød.

- Tag altid stikket ud af stikkontakten, når apparatet ikke er i brug, og før rengøring eller i tilfælde af funktionsfejl!
- Nedsænk aldrig enheden i vand eller andre væsker.
- Sørg for, at der ikke kommer vand eller andre væsker ind i huset.
- **FORSIGTIGHED! RISIKO FOR SKADER!**
Ukorrekt håndtering af produktet kan medføre skader på produktet.
- Brug ikke aggressive rengøringsmidler, børster med metal- eller nylonbørster eller skarpe eller metalliske rengøringsgenstande som knive, hårde spatler og lignende. Disse kan beskadige overfladerne.
- Rengør huset og fjernbetjeningen med en blød, tør klud.
- Opbevar altid enheden på et tørt sted.
- Beskyt enheden mod direkte sollys.
- Opbevar produktet uden for børns rækkevidde.
- Tøm vandtanken som beskrevet i "Kapitel 4.9".

7.1 Rengør luftfilteret

- Rengør luftfilteret **12** hver 2. uge, eller når det er synligt snavset.
- Træk stikket ud af stikkontakten før rengøring.
- Tøm vandtanken helt som beskrevet i "Kapitel 4.9".
- Tør enheden af med en let fugtig klud. Lad alle dele tørre helt bagefter.
- Løsn skruen, og træk luftfilteret **12** ud af huset.
- Rengør den med lunken vand (maks. 40 °C) og et neutralt rengøringsmiddel, og lad den lufttørre helt (uden direkte sollys).
- Sæt luftfilteret **12** ind i huset, og spænd skruen igen.

8. Bortskaffelse



Emballagen består af miljøvenlige materialer, som du kan bortskaffe på den lokale genbrugsstation.



Triman-logoet gælder kun for Frankrig.



Dette produkt er underlagt det europæiske direktiv 2012/19/EU.

Produktet må ikke bortskaffes med husholdningsaffaldet, men via kommunale indsamlingssteder til genanvendelse! Du finder ud af, hvordan du bortskaffer det gamle apparat via din lokale myndighed eller byadministration.



Points de collecte sur www.quefairedemesdechets.fr



Batterier skal genbruges i overensstemmelse med direktiv 2006/66/EF og må ikke bortskaffes sammen med husholdningsaffald. Enhver forbruger er juridisk forpligtet til at bortskaffe alle batterier / genopladelige batterier på et indsamlingssted i deres kommune / distrikt eller i en detailforretning. Denne forpligtelse tjener til at sikre, at batterier / genopladelige batterier bortskaffes på en miljøvenlig måde. Returner kun batterier / genopladelige batterier, når de er afladet. Batterier skal inden afskaffelse være fjernet fra apparatet.



Bemærk mærkningen på emballagen i forbindelse med affaldssorteringen. Det er markeret med forkortelser (a) og nummer (b), der har følgende betydning: 1-7: Kunststoffer/20-22: Papir og pap/80-98: Komposit.

9. Databeskyttelse/Internetsikkerhed

Hvis du har spørgsmål om databeskyttelse/internetsikkerhed, rapporter om sikkerhedshuller osv., bedes du kontakte os:

Lidl-services@rowi-group.com
Service-Hotline: +800 7694 7694
(gratis fra fastnet)

Den komplette privatlivspolitik kan downloades på følgende link:

<https://rowi-group.com/wp-content/uploads/2023/12/LIDL-Home-App-Privacy-Note.pdf>

10. EU-overensstemmelseserklæring



Vi,
ROWI Germany GmbH
Werner-von-Siemens-Str. 27
76694 Forst, Tyskland

Dokumentets ejer: Marc Stockenberger, erklærer hermed, at dette produkt er i overensstemmelse med følgende standarder, normative dokumenter og EU-direktiver:

RE-direktivet: (2014/53/EU)

Artikel 3.1a, 3.1b og 3.2

RoHS-direktivet: (2011/65/EU)

* inkl. det delegerede direktiv (EU) 2015/863

Direktivet om miljøvenligt design:

(2009/125/EG)

inkl. de delegerede forordninger (EU) 206/2012

* Formålet med den ovenfor beskrevne erklæring er i overensstemmelse med bestemmelserne i Europa-Parlamentets og Rådets direktiv 2011/65/EU af 8. juni 2011 om begrænsning af anvendelsen af visse farlige stoffer i elektrisk og elektronisk udstyr.

Anvendte harmoniserede standarder:

EN 60335-1:2012/A15:2021
EN 60335-2-40:2003/A13:2012
EN 62233:2008
EN IEC 55014-1:2021
EN IEC 55014-2:2021
EN IEC 61000-3-2:2019+A1:2021
EN 61000-3-3:2013+A1:2019+A2:2021
EN IEC 61000-3-11:2019
EN 301 489-1 V2.2.3:2019
EN 301 489-17 V3.2.4:2020
EN IEC 63000:2018
EN 300 328 V2.2.2:2019
EN IEC 62311:2020
EN 62311:2008
EN 50665:2017
EN 50564:2011

Enhedsbetegnelse:

Transportabelt klimaanlæg

Model nummer: 9000 BTU WIFI A1

Årstal for fremstilling: 10 - 2023

Serienummer:

IAN 446395_2307

Person med ansvar for dokumentation:

Marc Stockenberger

Placering: Forst

Dato/producentens underskrift: 09.01.2023

Marc Stockenberger

Administrerende direktør

Producenten bærer eneansvaret for udstedelsen af denne overensstemmelseserklæring.

11. Garanti fra ROWI Germany GmbH

Kære kunde

Du får 3 års garanti på denne enhed fra købsdatoen. I tilfælde af mangler ved dette produkt har du juridiske rettigheder over for sælgeren af produktet. Disse juridiske rettigheder er ikke begrænset af vores garanti vist nedenfor.

Garantibetingelser

Garantiperioden begynder på købsdatoen. Opbevar den originale købskvittering sikkert. Denne kræves som bevis på køb.

Hvis der opstår en materiale- eller produktionsfejl inden for tre år efter datoen for købet af dette produkt, reparerer eller erstatter vi gratis produktet eller købsprisen for dig, efter vores valg. Denne garantiservice forudsætter, at den defekte enhed og købsbeviset (kassebon) præsenteres inden for den treårige periode, og at det kort beskrives skriftligt, hvad fejlen er, og hvornår den opstod.

Hvis defekten er dækket af vores garanti, vil du modtage det reparerede, eller et nyt, produkt. Der begynder ingen ny garantiperiode, når produktet repareres eller udskiftes.

Garantiperiode og lovmæssige Mangelkrav

Garantien forlænger ikke garantiservicen. Dette gælder også for udskiftede og reparerede dele. Eventuelle skader og mangler, der allerede er til findes ved købet, skal rapporteres umiddelbart efter udpakning. Reparationer, der sker efter garantiperioden, skal betales.

Omfang af garantien

Enheden blev produceret i henhold til strenge kvalitetsretningslinjer og kontrolleret omhyggeligt før levering.

Garantien er gældende for materiale- og fabriktionsfejl. Denne garanti omfatter ikke produktdele, der er udsatte under normalt brug, og derfor kan anses som sliddele, eller for skader på skrøbelige dele, f.eks. kontakter, batterier, eller som er lavet af glas.

Denne garanti bortfalder hvis produktet er beskadiget, ikke korrekt anvendt eller repareret. For en korrekt anvendelse af produktet skal alle anvisninger i betjeningsvejledningen overholdes. Anvendelser og handlinger, der ikke anbefales, eller som bliver advaret mod i betjeningsvejledningen, skal undgås.

Produktet er kun beregnet til privat brug og ikke til kommercielt brug. Garantien udløber i tilfælde af misbrug og forkert håndtering, brug af vold og indgreb, som ikke er blevet udført af vores autoriserede servicegren.

Behandling i garantitilfælde

For at sikre en hurtig behandling af din henvendelse bedes du følge følgende angivelser:

- Hav venligst købsbeviset og artikelnummeret (IAN 446395_2307) klar ved alle henvendelser, som bevis for købet.
- Artikelnummeret findes på typeskiltet på produktet, på titelsiden på din vejledning (nederst til venstre) eller på klistermærket på bagsiden eller bunden af produktet.
- Skulle der forekomme funktionsfejl eller andre mangler, så kontakt efterfølgende angivne serviceafdeling pr **telefon** eller pr. **e-mail**.
- Du kan derefter portofrit sende et produkt, der er registreret som defekt, sammen med købsbeviset (kassebon) og detaljer om, hvad manglen består i, og hvornår den opstod, på den serviceadresse, du har fået oplyst.



På www.lidl-service.com kan du hente denne og mange andre håndbøger, produktvideoer og installationssoftware. Med denne QR-kode kommer du direkte til Lidl-Service-siden (www.lidl-service.com) og kan åbne din brugsvejledning ved at indtaste artikelnummeret (IAN 446395_2307).

12. Service

Dersom der opstår problemer ved ibrugtagningen af dit ROWI Germany-produkt, beder vi dig gøre følgende:

Kontakt detaljer

Du kan kontakte ROWI Germany serviceteam her:

ROWI Germany GmbH

Werner-von-Siemens-Str. 27

76694 Forst

TYSKLAND

Lidl-services@rowi-group.com

Service-Hotline: +800 7694 7694

(gratis fra fastnet)

IAN 446395_2307

De fleste problemer løser vores kompetente, tekniske rådgivere i vores serviceteam.

1. Introduzione	188
1.1 Utilizzo conforme alle norme	188
1.2 Dotazione di serie	188
1.3 Dotazione	188
1.4 Dati tecnici	189
2. Avvertenze di sicurezza	190
2.1 Note sulle batterie	195
3. Prima della messa in funzione	197
3.1 Impostazione dell'unità	197
3.2 Montaggio del tubo di uscita dell'aria calda	197
3.3 Installazione della guarnizione della finestra	197
4. Messa in funzione	197
4.1 Selezionare la modalità	197
4.1.1 Modalità di raffreddamento	197
4.1.2 Modalità di deumidificazione	198
4.1.3 Modalità di ventilazione	198
4.1.4 Modalità Sleep	198
4.2 Impostazione del timer	198
4.3 Regolare il flusso d'aria	199
4.4 Funzione di oscillazione	199
4.5 Campo d'azione del telecomando	199
4.6 Controllare il dispositivo con l'app	200
4.7 Accoppiamento WLAN con il dispositivo	200
4.8 Disaccoppiamento del dispositivo	200
4.9 Svuotare il serbatoio dell'acqua	200
4.9.1 Utilizzare un drenaggio permanente dell'acqua	201
5. Funzione di protezione	201
5.1 Funzione di protezione da sovraccarico	201
5.2 Funzione di protezione del compressore	201
6. Risoluzione dei problemi	202
7. Manutenzione, pulizia e conservazione	203
7.1 Pulire il filtro dell'aria	203
8. Smaltimento	203
9. Protezione dei dati/sicurezza di Internet	204
10. Dichiarazione di conformità UE C E	204
11. Garanzia di ROWI Germany GmbH	205
12. Servizio di assistenza	206

CLIMATIZZATORE PORTATILE 9000 BTU WIFI A1

1. Introduzione

Congratulazioni per aver acquistato il nuovo apparecchio. Avete scelto un prodotto di alta qualità. Il manuale d'uso fa parte del prodotto. Contiene informazioni importanti per la sicurezza, l'utilizzo e lo smaltimento. Prima di utilizzare il prodotto, leggere attentamente tutte le istruzioni d'uso e di sicurezza. Utilizzare il prodotto solo in conformità alle modalità e agli scopi indicati. In caso di cessione del prodotto a parti terze, consegnare anche tutti i documenti.









1.1 Utilizzo conforme alle norme

Questo prodotto è un condizionatore mobile progettato esclusivamente per la regolazione della temperatura, la circolazione e la deumidificazione dell'aria in ambienti interni asciutti. Qualsiasi uso diverso da quello descritto sopra o qualsiasi modifica del prodotto non è consentito e comporta danni. Il produttore non si assume alcuna responsabilità per i danni derivanti da un uso improprio. Il prodotto non è destinato all'uso commerciale.

1.2 Dotazione di serie

- 1 Climatizzatore portatile
- 1 Telecomando
- 1 Tubo di uscita dell'aria calda
- 1 Raccordo per tubo flessibile (finestra)
- 1 Tubo di collegamento (condizionatore d'aria)
- 2 Tappi di fissaggio
- 2 Batterie da 1,5 V (tipo LR03 (AAA))
- 1 Tessuto per finestre
- 1 Nastro in velcro
- 1 Manuale di istruzioni

1.3 Dotazione

- 1 Pannello di controllo
- 2 Display
- 3 Bocchette d'aria
- 4 Uscita aria anteriore
- 5 Maniglie da incasso
- 6 Rulli (preassemblato)
- 7 Tappo di scarico
- 8 Ingresso aria posteriore
- 9 Uscita aria posteriore
- 10 Tappo di scarico
- 11 Avvolgitore di cavi
- 12 Filtro dell'aria
- 13 Raccordo del tubo flessibile (condizionatore d'aria)
- 14 Tubo di uscita dell'aria calda
- 15 Attacco del tubo flessibile (finestra)
- 16 Nastro in velcro
- 17 Tessuto per finestre con chiusura a zip
- 18 Pulsante di accensione/spengimento 
- 19 Pulsante SLEEP 
- 20 Pulsante MODE  (COOL / DRY / FAN)
- 21 Pulsante Meno 
- 22 Pulsante Più 
- 23 Pulsante SPEED 
- 24 Pulsante TIMER 
- 25 Pulsante SWING 
- 26 Unità di temperatura 

1.4 Dati tecnici

Designazione del dispositivo:	Climatizzatore locale
Modello:	Climatizzatore portatile 9000 BTU WIFI A1
Tensione nominale:	220-240 V~ (corrente alternata)
Frequenza nominale:	50 Hz
Potenza nominale:	1010 W
Classe di protezione:	I
Intervallo di selezione della temperatura:	16 °C - 31 °C
Classe di efficienza energetica:	A
Capacità di raffreddamento:	2,64 kW (9000 BTU)
Refrigerante:	R290
Refrigerante:	195 g
Dimensione minima della camera (superficie):	7 m ²
Volume massimo della stanza:	42-60 m ³
Funzione di deumidificazione:	fino a 1,75 l/h (ambiente 30° C / 80 % rF*)

Informazioni richieste su Condizionatori d'aria per ambienti a canale singolo

Identificatore del modello: 9000 BTU WIFI A1

Descrizione	Simbolo	Valore	Unità
Capacità nominale di raffreddamento	P _{rated}	2,65	kW
Capacità nominale di riscaldamento	P _{rated}	-	kW
Potenza nominale assorbita per il raffreddamento	P _{EER}	1,010	kW
Potenza nominale assorbita per il riscaldamento	P _{COP}	-	kW
Indice di efficienza energetica nominale	EERd	2,62	-
Coefficiente di efficienza nominale	COPd	-	-

Livello di rumore:	65 dB (A)
Batteria (telecomando):	2 x AAA 1,5 V (LR03)
Peso:	21,5 kg
Grado di protezione:	IPX0
Banda di frequenza:	2,4 GHz -2,4835 GHz
Massima. potenza di trasmissione:	17,5 dBm

rF*: umidità relativa

Sovrapressione di esercizio consentita

Scarico:	1,8 MPa
Aspirazione:	0,6 MPa



Pressione massima consentita

Scarico:	3,0 MPa
Aspirazione:	3,0 MPa

Lunghezza del cavo di alimentazione:	circa 1,8 m
Lunghezza dell'aria calda tubo di scarico:	circa 1,5 m
Capacità del sistema serbatoio dell'acqua:	circa 0,5 l
Dimensioni (L x L x A):	circa 35 x 35,3 x 70,5 cm

Descrizione	Simbolo	Valore	Unità
Consumo di energia in modo «termostato spento»	P _{TO}	-	W
Consumo di energia in modo «attesa»	P _{SB}	0,74	W
Consumo di energia per apparecchiature a doppio condotto	Q _{DD}	-	kWh/a
Consumo di energia per apparecchiature a singolo condotto	Q _{SD}	1,010	kWh/h
Livello di potenza sonora	L _{WA}	64,75	dB (A)
Potenziale di riscaldamento globale	GWP	3	kg CO ₂ Äq.

ROWI Germany GmbH
Werner-von-Siemens-Str. 27
76694 Forst
GERMANIA

	Leggere tutte le avvertenze e le istruzioni di sicurezza.
	In caso di riparazione, rivolgersi al centro di assistenza più vicino e seguire esclusivamente e con precisione le istruzioni del produttore.
	ATTENZIONE! PERICOLO DI INCENDIO!

2. Avvertenze di sicurezza



Leggere tutte le avvertenze e le istruzioni di sicurezza.



Il mancato rispetto delle avvertenze e delle istruzioni di sicurezza comporta il rischio di lesioni e/o di danni gravi.

Conservare tutte le avvertenze e le istruzioni di sicurezza per il futuro!

- Questo apparecchio può essere utilizzato da bambini a partire dagli 8 anni di età e da persone con ridotte capacità fisiche, sensoriali o mentali o con mancanza di esperienza e conoscenza, a condizione che abbiano ricevuto supervisione o istruzioni sull'uso dell'apparecchio in modo sicuro e che comprendano i pericoli connessi. I bambini non devono giocare con l'apparecchio. La pulizia e la manutenzione da parte dell'utente non devono essere eseguite da bambini senza supervisione.
- Non lasciare in giro il prodotto o il materiale di imballaggio. Pellicole/sacchetti di plastica, parti in plastica ecc. possono diventare giocattoli pericolosi per i bambini.
- Non lasciare il prodotto incustodito durante il funzionamento.

ATTENZIONE! RISCHIO DI SCOSSE ELETTRICHE!

- Un'installazione elettrica difettosa o una tensione di rete eccessiva possono provocare scosse elettriche.
- Collegare il prodotto solo se la tensione di rete della presa corrisponde alle specifiche riportate sulla targhetta.



- Collegare il prodotto solo a una presa facilmente accessibile, in modo da poterlo scollegare rapidamente dalla rete elettrica in caso di guasto.
- Non utilizzare il prodotto se presenta danni visibili o se il cavo di alimentazione o la spina sono difettosi.
- Se il cavo di alimentazione del prodotto è danneggiato, deve essere sostituito dal produttore o dal suo servizio post-vendita o da una persona altrettanto qualificata per evitare rischi.
- Non aprire l'alloggiamento, ma affidare la riparazione a specialisti. Rivolgersi a un'officina specializzata per questo scopo. La responsabilità e i diritti di garanzia sono esclusi in caso di riparazioni eseguite autonomamente, di collegamento improprio o di funzionamento non corretto.
- Per le riparazioni si possono utilizzare solo parti che corrispondono ai dati originali dell'apparecchio. Questo prodotto contiene parti elettriche e meccaniche essenziali per la protezione da fonti di pericolo.
- Non utilizzare il prodotto con un timer esterno o un sistema di controllo remoto separato.
- Non immergere il prodotto, il cavo di alimentazione o la spina in acqua o altri liquidi.
- Non toccare mai la spina di rete con le mani bagnate.
- Non estrarre mai la spina dalla presa di corrente per il cavo di alimentazione, ma afferrare sempre la spina.
- Non utilizzare mai il cavo di alimentazione come maniglia per il trasporto.
- Tenere il prodotto, la spina e il cavo di alimentazione lontano da fiamme libere e superfici calde.
- Posare il cavo di alimentazione in modo che non costituisca un pericolo di inciampo.
- Non piegare il cavo di alimentazione e non posizionarlo su bordi taglienti.
- Utilizzare il prodotto solo in ambienti chiusi. Non utilizzare mai l'apparecchio in ambienti umidi o sotto la pioggia.

- Non utilizzare mai il prodotto in prossimità di un camino.
- Non utilizzare mai il prodotto in aree in cui potrebbero verificarsi schizzi di olio o acqua.
- Non conservare mai il prodotto in modo che possa cadere in una vasca o in un lavandino.
- Non raggiungete mai un apparecchio elettrico se è caduto in acqua. In tal caso, estrarre immediatamente la spina dalla presa di corrente.
- Assicurarsi che i bambini non inseriscano alcun oggetto nel prodotto.
- Quando non si utilizza il prodotto, lo si pulisce o si verifica un malfunzionamento, spegnere sempre il prodotto e scollegare la spina dalla presa di corrente.
- Tutte le prese devono essere conformi alle norme di sicurezza del rispettivo Paese.

ATTENZIONE! PERICOLO DI INCENDIO!

- Le parti del prodotto si surriscaldano durante il funzionamento e possono provocare incendi se non vengono maneggiate correttamente.
- Non coprire mai il prodotto. Ciò potrebbe causare un incendio.

ATTENZIONE! RISCHIO DI LESIONI!

- L'uso improprio del prodotto può provocare lesioni.
- Non toccare le parti calde del prodotto con le dita nude durante il funzionamento. Segnalate i pericoli anche agli altri utenti!
- Si noti che alcune parti del prodotto possono essere ancora calde dopo lo spegnimento.
- Non inserire mani, dita o oggetti nelle prese d'aria  o nelle uscite . Richiamare l'attenzione dei bambini in particolare su questo pericolo.
- Trasportare e conservare sempre il prodotto in posizione verticale, mai inclinata.

- Spegnere il prodotto e scollegare la spina dalla presa di corrente prima di spostarlo.
- Non utilizzare il prodotto in locali in cui possono essere presenti gas infiammabili.
- Tenere i capelli lunghi lontani dal prodotto. Questi possono essere aspirati attraverso le prese d'aria .
- Evitare di utilizzare bombolette spray in prossimità del prodotto.
- Per motivi di sicurezza, non uscire di casa con le finestre aperte per far uscire l'aria calda dal prodotto.

ATTENZIONE! PERICOLO DI INCENDIO!

- L'unità è riempita con gas propano R290.

ATTENZIONE! PERICOLI DOVUTI AL REFRIGERANTE!

- Il prodotto contiene 195 g di gas refrigerante R290, che è altamente infiammabile e può causare danni alla salute e all'ambiente se non viene maneggiato correttamente.
- Si noti che i refrigeranti possono essere inodori.
- Evitare il contatto con il refrigerante e non danneggiare in nessun caso il circuito del refrigerante.
- Conservare il prodotto solo in locali privi di fonti di accensione continuamente in funzione (ad es. fiamme libere, apparecchi a gas attivi, riscaldatori elettrici attivi, ecc.)
- Utilizzare il prodotto solo in locali adeguatamente ventilati con una superficie di almeno 7 m².
- L'area in cui si trova il prodotto deve essere costruita in modo tale che il gas refrigerante che fuoriesce non possa accumularsi.
- Conservare il prodotto in modo da evitare danni meccanici.
- Le riparazioni e gli interventi di manutenzione sul circuito del refrigerante possono essere eseguiti solo da personale specializzato e certificato a tale scopo.
- Il carico o lo scarico del refrigerante deve essere effettuato esclusivamente da personale specializzato certificato.

- Gli interventi di manutenzione e le riparazioni possono essere eseguiti solo in conformità alle raccomandazioni del produttore.
- Devono essere rispettate le ordinanze sul gas applicabili a livello locale.
- Le aperture di ventilazione devono essere sempre liberamente permeabili e non devono essere bloccate.
- Il prodotto non deve essere perforato o bruciato.
- Smaltire il prodotto in conformità alle norme locali del luogo di residenza.

ATTENZIONE! RISCHIO DI DANNI!

- L'uso improprio del prodotto può causare danni al prodotto stesso.
- Posizionare il prodotto su una superficie di lavoro facilmente accessibile, piana, asciutta, resistente al calore e sufficientemente stabile. Non posizionare il prodotto sul bordo o sul bordo della superficie di lavoro.
- Il prodotto è su rotelle. Assicuratevi che sia sempre su una superficie piana e che non possa rotolare via.
- Per evitare l'accumulo di calore, non collocare il prodotto direttamente contro una parete o sotto pensili o simili.
- Non collocare mai il prodotto su o vicino a superfici calde (piastre, ecc.).
- Non mettere il cavo di alimentazione a contatto con parti calde.
- Non esporre mai il prodotto a temperature elevate (riscaldamento, ecc.) o a condizioni atmosferiche (pioggia, ecc.).
- Non versare mai liquidi nel prodotto.
- Non immergere mai il prodotto in acqua per la pulizia e non utilizzare un pulitore a vapore per la pulizia. In caso contrario, il prodotto potrebbe essere danneggiato.
- Non utilizzare il prodotto se i componenti in plastica del prodotto sono incrinati o deformati.
- Sostituire i componenti danneggiati solo con ricambi originali adeguati.
- Trasportare e conservare sempre il prodotto in posizione verticale ed evitare di ribaltarlo.

- Posizionare sempre il prodotto ad una distanza di almeno 50 cm su tutti i lati da pareti, tende, mobili e altri ostacoli.
- Utilizzare il prodotto in ambienti con un volume massimo di 42-60 m³.
- I terminali non devono essere messi in cortocircuito.
- Non utilizzare oggetti, ad eccezione di quelli consentiti dal produttore, per accelerare il processo di sbrinamento.
- Chiunque lavori sul circuito del refrigerante deve essere in possesso di un certificato di idoneità rilasciato da un organismo accreditato del settore che dimostri la sua competenza nella manipolazione sicura dei refrigeranti utilizzando una procedura nota nel settore.
- Gli interventi di manutenzione devono essere eseguiti solo in conformità alle istruzioni del produttore. Se i lavori di manutenzione e riparazione richiedono l'assistenza di altre persone, la persona addestrata alla manipolazione di refrigeranti infiammabili deve supervisionare il lavoro in ogni momento.

2.1 Note sulle batterie



Tenere fuori dalla portata dei bambini.

L'ingestione può causare lesioni, perforazione dei tessuti molli e morte. Gravi ustioni possono verificarsi entro 2 ore dall'ingestione. Consultare immediatamente un medico.



- L'uso scorretto delle batterie può provocare incendi, esplosioni, fuoriuscite di sostanze nocive o altre situazioni pericolose!
- Non gettare le batterie nel fuoco e non esporle ad alte temperature.
- Non aprire, deformare o cortocircuitare le batterie, poiché ciò potrebbe causare la fuoriuscita delle sostanze chimiche che contengono.
- Non tentare di ricaricare le batterie. Solo le batterie contrassegnate come "ricaricabili" possono essere ricaricate. Pericolo di esplosione!
- Rimuovere sempre le batterie ricaricabili dall'apparecchio per caricarle.

- Controllare regolarmente le batterie. La fuoriuscita di sostanze chimiche può causare danni permanenti all'apparecchio. Prestare particolare attenzione quando si maneggiano batterie danneggiate o che perdono.
- Pericolo di ustioni chimiche! Indossare guanti protettivi.
- Le sostanze chimiche che fuoriescono da una batteria possono causare irritazioni alla pelle.
- In caso di contatto con la pelle, sciacquare con abbondante acqua. Nel caso in cui le sostanze chimiche siano penetrate negli occhi, sciacquare sempre con acqua, non strofinare e consultare immediatamente un medico.
- I diversi tipi di batterie o accumulatori e le batterie nuove e vecchie non devono essere usati insieme.
- Inserire sempre le batterie prestando attenzione alla corretta polarità, per evitare il rischio che scoppino.
- Rimuovere le batterie dall'apparecchio se non si intende utilizzarlo per un lungo periodo o si desidera riporlo.
- Inserire le batterie rispettando la polarità.
- Non permettere ai bambini di sostituire le batterie senza la supervisione di un adulto.
- Scegliere sempre batterie di dimensioni e tipo corretti per l'uso previsto. Conservare come riferimento le informazioni fornite con l'apparecchio per la corretta selezione della batteria!
- Pulire i contatti della batteria e anche quelli dell'apparecchio prima di installare la batteria.
- Rimuovere immediatamente le batterie usate. e smaltirle nel rispetto dell'ambiente.
- Non ridurre le batterie a pezzi.
- Se il coperchio del vano batterie non si chiude bene, smettere di usare il telecomando e tenerlo lontano dalla portata dei bambini.
- Evitare condizioni e temperature estreme che possono ripercuotersi su batterie / accumulatori, ad esempio radiatori / luce solare diretta.

3. Prima della messa in funzione

- Rimuovere dall'apparecchio tutti i materiali di imballaggio e le protezioni di trasporto. Controllare che il contenuto della confezione sia completo e non danneggiato.

3.1 Impostazione dell'unità

Per un funzionamento sicuro e corretto dell'apparecchio, la posizione di installazione deve soddisfare i seguenti requisiti:

- Il pavimento deve essere solido, piatto e livellato.
- Prima dell'uso, lasciare l'apparecchio in posizione verticale per 2 ore.
- È necessario mantenere una distanza minima di 50 cm lateralmente e 50 cm posteriormente dall'involucro.
- Non collocare l'unità in un ambiente caldo, umido o molto umido o in prossimità di materiale combustibile.
- La presa deve essere facilmente accessibile in modo da poter scollegare facilmente il cavo di collegamento alla rete, se necessario.

3.2 Montaggio del tubo di uscita dell'aria calda

- Separare il tubo flessibile di uscita dell'aria calda **14** e avvitare il connettore del tubo flessibile (finestrino) **15** e il connettore del tubo flessibile (condizionatore d'aria) **13** a un'estremità del tubo flessibile di uscita dell'aria calda **14**.
- Spingere il connettore del tubo flessibile (condizionatore d'aria) **13** nella guida prevista sull'uscita dell'aria posteriore **9**.

3.3 Installazione della guarnizione della finestra

Nota: Le illustrazioni che vi aiutano sono riportate nella pagina pieghevole (vedi Fig. 1-7).

- Prima di iniziare l'installazione, pulire la finestra e il telaio con sapone o detergente. Assicurarsi che l'intera superficie sia priva di polvere e

grasso prima di attaccare il nastro in velcro alla finestra e al telaio (vedere la Fig. 1).

- Misurare le superfici e tagliare il nastro in velcro **16** secondo le dimensioni richieste (vedi fig. 2). Applicare quindi il nastro in velcro **16** intorno al telaio della finestra e alla finestra (vedi fig. 3).

Nota: Non attaccare il nastro in velcro **16** alla superficie del vetro.

- Attaccare il tessuto della finestra **17** al nastro in velcro **16** (vedi fig. 4).
- Aprire la cerniera del tessuto della finestra **17** di circa 50 cm (vedi fig. 5).
- Inserire il tubo di uscita dell'aria calda **14** del condizionatore nell'apertura. Chiudere quindi la chiusura lampo in modo che sia a filo con il tubo di uscita dell'aria calda **14** e trattenga il tubo di uscita dell'aria calda **14** nell'apertura (vedi fig. 6).

4. Messa in funzione

Il prodotto dispone di 3 diverse modalità di funzionamento: modalità di raffreddamento, modalità di deumidificazione e modalità di ventilazione.

- Collegare l'unità a una presa a muro con messa a terra, con fusibile e liberamente accessibile. Viene emesso un segnale acustico.

4.1 Selezionare la modalità

Dopo l'accensione, premere il pulsante di MODE **M** **20** per passare dalla modalità raffreddamento → deumidificazione → ventilatore.

4.1.1 Modalità di raffreddamento

- Premere il pulsante di accensione/spegnimento **POWER** **18** per accendere l'apparecchio.
- Premere ripetutamente il pulsante di MODE **M** **20** finché non si accende la spia "**COOL**". Si accende in modo permanente durante il funzionamento.

- Il display [2] visualizza ora la temperatura preimpostata/ultima impostata.
- A questo punto è possibile impostare la temperatura desiderata utilizzando i tasti più (+) [22] e meno (-) [21] (intervallo di temperatura: 16 °C - 31 °C).
- Utilizzare il pulsante [26] unità di temperatura (°C ↔ °F) per cambiare l'unità di misura della temperatura da gradi Celsius a gradi Fahrenheit.
- Premendo il pulsante SPEED (🌀) [23] è possibile impostare la velocità dell'aria desiderata. Qui è possibile scegliere tra **HIGH** e **LOW**.
- L'impostazione corrente è indicata da una spia luminosa accesa.
- Per spegnere l'apparecchio, premere il pulsante di accensione/spegnimento **POWER** (🔌) [18], il display [2] rimane acceso.
- Premere il pulsante di accensione/spegnimento **POWER** (🔌) [18] per accendere l'apparecchio.
- Premere ripetutamente il pulsante di **MODE** (M) [20] finché non si accendono la spia "**FAN**" e "**FA**" sul display [2]. La spia di controllo e il display [2] si accendono in modo permanente durante il funzionamento.
- In questa modalità non è possibile impostare manualmente la temperatura.
- Premere il pulsante **SPEED** (🌀) [23] per impostare la velocità dell'aria desiderata. Il LED della velocità dell'aria impostata **HIGH** o **LOW** si accende.
- Per spegnere l'apparecchio, premere il pulsante di accensione/spegnimento **POWER** (🔌) [18], il display [2] rimane acceso.

4.1.2 Modalità di deumidificazione

Nota: In modalità deumidificazione, è possibile rimuovere il tubo di uscita dell'aria calda [14] dall'apparecchio.

- Premere il pulsante di accensione/spegnimento **POWER** (🔌) [18] per accendere l'apparecchio.
- Premere ripetutamente il pulsante di **MODE** (M) [20] finché non si accendono la spia "**DRY**" e "**dh**" sul display [2]. La spia di controllo e il display [2] si accendono in modo permanente durante il funzionamento.
- In questa modalità non è possibile impostare manualmente la temperatura. La velocità della ventola viene automaticamente impostata su bassa (**LOW**) e visualizzata nell'indicatore di velocità della ventola. In questa modalità non è possibile impostare manualmente la velocità della ventola.
- Per spegnere l'apparecchio, premere il pulsante di accensione/spegnimento **POWER** (🔌) [18], il display [2] rimane acceso.

4.1.3 Modalità di ventilazione

Nota: In modalità di ventilazione, è possibile rimuovere il tubo di uscita dell'aria calda [14] dall'apparecchio.

4.1.4 Modalità Sleep

Nota: La funzione sleep è possibile solo in modalità di raffreddamento.

- In modalità raffreddamento, premere il pulsante **SLEEP** (🌙) [19] per attivare la modalità sleep.
- Il ventilatore riduce automaticamente la velocità.
- La modalità Sleep si attiva per due ore e la temperatura impostata aumenta automaticamente di un grado all'ora. La temperatura nominale rimane invariata anche dopo l'aumento di due gradi. L'apparecchio continua a funzionare.
- L'apparecchio è silenzioso e a risparmio energetico.

4.2 Impostazione del timer

Con la funzione timer, è possibile selezionare un orario di spegnimento con incrementi di un'ora (1-24). L'unità si spegne quindi automaticamente.

- Premere il pulsante del **TIMER** (🕒) [24] quando è acceso il display [2] lampeggia.
- Premere il pulsante più (+) [22] per aumentare il timer di 1 ora.
- Premere il pulsante meno (-) [21] per ridurre il timer di 1 ora.

- Attendere circa 5 secondi. L'iscrizione viene accettata automaticamente.
- Se è stato impostato un timer che si desidera annullare, premere due volte il pulsante del TIMER  **24**. Il display **2** si spegne.

4.3 Regolare il flusso d'aria

Il flusso d'aria può essere regolato manualmente spostando verso l'alto o verso il basso le bocchette **3** dell'uscita dell'aria anteriore **4**.

4.4 Funzione di oscillazione

- Premere il tasto SWING  **25** quando l'unità è accesa per attivare o disattivare l'oscillazione dell'unità. Se l'attivazione avviene con successo, la spia si accende. La funzione di oscillazione fa sì che l'aria in uscita venga distribuita da sinistra a destra.

4.5 Campo d'azione del telecomando

Quando si controlla l'unità con il telecomando, accertarsi di rispettare il campo di utilizzo dell'unità come indicato di seguito. Per assicurare una risposta dell'apparecchio alla pressione di un pulsante del telecomando, verificare che il telecomando sia all'interno del campo d'azione indicato quando viene premuto un tasto. A seconda della distanza dall'apparecchio, l'angolazione e il raggio utile cambiano, determinando il rispettivo campo d'azione. La posizione più favorevole del telecomando rispetto all'apparecchio è al centro, all'altezza del display **2**.

Nota: La presenza di oggetti, muri o altri ostacoli tra l'apparecchio e il telecomando può ostacolare il controllo del dispositivo con il telecomando.

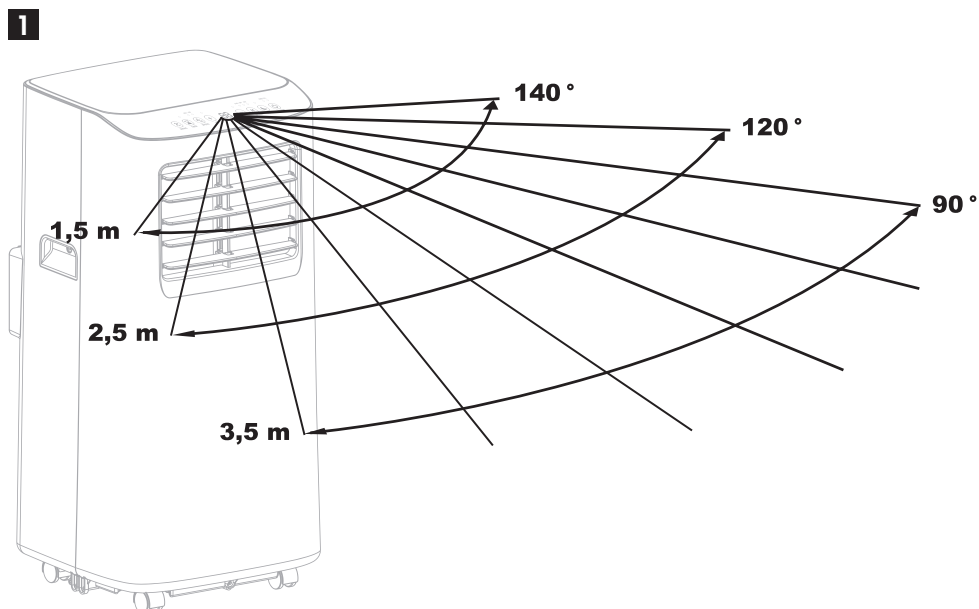

4.6 Controllare il dispositivo con l'app

È possibile controllare il dispositivo comodamente tramite un'app. Le funzioni operative dell'app sono analoghe a quelle del dispositivo.

- Questo prodotto viene controllato e impostato tramite l'app **"LIDL HOME"**.
- Registrare il dispositivo con l'app come descritto nel capitolo 4.7 per controllarlo con il dispositivo mobile.
- È possibile scaricare l'applicazione per il proprio dispositivo mobile dall'App Store (iOS) o dal Google Play Store (Android).

4.7 Accoppiamento WLAN con il dispositivo

- Cercate l'applicazione **"LIDL HOME"** nell'App Store (iOS) o nel Google Play Store (Android) e scaricatela sul vostro dispositivo mobile. Registratevi o accedete al vostro account **"LIDL HOME"**.



Nota: Assicurarsi che il Wi-Fi e il Bluetooth siano attivati sul dispositivo mobile. L'accesso alla rete locale e al Bluetooth deve essere autorizzato.

- Premete il segno più sull'app **"LIDL HOME"** per aggiungere il vostro dispositivo.

Nota: Accettare la richiesta di "Autorizzazione della posizione".

- Selezionare la categoria **"Altro"** sul lato sinistro.
- Ora premete **"Altro (Wi-Fi)"**.
- Inserire ora la password della rete locale (rete WLAN a 2,4 GHz).

Nota: Assicurarsi che il condizionatore d'aria sia in modalità standby.



- Tenere premuto il pulsante di velocità   per circa 5 secondi finché non viene emesso un segnale acustico. Il display **"POWER"** lampeggia rapidamente.

- Ora confermate la password Wi-Fi nell'app **"LIDL HOME"**.

Nota: Le reti WLAN a 5 GHz non sono supportate da questa applicazione.

- Quindi premere **"Fatto"**.
- Ora è possibile controllare il prodotto tramite l'app, direttamente sul dispositivo o tramite il telecomando.
- Le funzioni di comando si trovano ora nella parte inferiore dell'applicazione. Queste funzioni di comando corrispondono alle modalità e alle funzioni di cui ai capitoli da 4.1 a 4.4.

4.8 Disaccoppiamento del dispositivo

- In modalità standby, tenere premuto il pulsante di velocità   per circa 5 secondi; il dispositivo viene immediatamente disaccoppiato. L'utente verrà indirizzato alla modalità di configurazione nell'applicazione **"LIDL HOME"**.
- A questo punto è possibile accoppiare nuovamente il dispositivo. A tal fine, seguire nuovamente la procedura descritta al capitolo 4.6.

4.9 Svuotare il serbatoio dell'acqua

Nota:

- Se la temperatura ambiente è bassa e l'umidità è elevata, il prodotto potrebbe non essere in grado di far evaporare l'umidità abbastanza rapidamente. In questo caso, l'acqua si raccoglie nel serbatoio dell'acqua.
- Se il prodotto è in modalità di deumidificazione **"dh"**, estrae l'umidità dall'aria della stanza. Di conseguenza, l'acqua si accumula nel serbatoio. Quando il serbatoio dell'acqua è pieno, la spia **"FULL"** si accende e il prodotto smette di funzionare.

Per svuotare il serbatoio dell'acqua, procedere come segue:

- Spegnerne l'apparecchio e scollegare la spina dalla presa di corrente.

- Rimuovere il connettore del tubo flessibile **14** dall'uscita dell'aria posteriore **9** e rimuovere il tubo flessibile di uscita dell'aria calda **15** dall'apparecchio.
- Quando si svuota il serbatoio dell'acqua, utilizzare una bacinella poco profonda che possa contenere più di 0,5 l di acqua.
- Ruotare il tappo di scarico **7** (e il tappo interno sottostante) dall'apertura e far defluire l'acqua.
- Ruotare il tappo di scarico **7** (e il tappo interno sottostante) nell'apertura.
- Il prodotto può ora riprendere a funzionare dopo aver ricollegato la spina di rete e aver rimontato il tubo di uscita dell'aria calda **14**.

4.9.1 Utilizzare un drenaggio permanente dell'acqua

Se il prodotto funziona principalmente in modalità di deumidificazione, è possibile far defluire l'acqua in modo continuo e quindi svuotare automaticamente il serbatoio dell'acqua.

- Spegnerne l'apparecchio e scollegare la spina dalla presa di corrente.
- Ruotare il tappo di scarico **10** (e il tappo interno sottostante) dall'apertura e far defluire l'acqua.
- Collegare ora all'apertura un tubo di scarico adatto (non incluso nella fornitura).
- Collocare l'estremità aperta del tubo di scarico in un recipiente di raccolta o in uno scarico adeguato.

Nota: Assicurarsi che il tubo di scarico arrivi il più direttamente possibile allo scarico, senza pieghe o nodi. In questo modo, l'acqua prodotta durante il processo di deumidificazione viene automaticamente indirizzata verso lo scarico.

5. Funzione di protezione

5.1 Funzione di protezione da sovraccarico

Quando l'acqua nella vaschetta supera il livello di avviso, viene emesso automaticamente un allarme e l'indicatore "FULL" lampeggia. A questo punto, è necessario spostare il tubo di scarico che collega la macchina o l'uscita dell'acqua verso un tubo di scarico o un'altra area di scarico per svuotare l'acqua. Dopo lo svuotamento dell'acqua, la macchina ritorna automaticamente allo stato originale.

5.2 Funzione di protezione del compressore

Per prolungare la durata del compressore, è presente una funzione di protezione con un ritardo di avvio di 3 minuti dopo lo spegnimento del compressore.

6. Risoluzione dei problemi

Malfunzionamento	Possibile causa(e)	Soluzione
Il condizionatore d'aria non funziona.	Tensione assente o troppo bassa.	Assicurarsi che la spina di rete sia inserita nella presa. Controllare il fusibile e sostituirlo se necessario. Controllare la tensione di rete.
	Il serbatoio dell'acqua è pieno.	Svuotare il serbatoio dell'acqua.
	La temperatura ambiente è troppo alta o troppo bassa.	Si raccomanda di utilizzare l'unità a una temperatura compresa tra 7 e 35 °C (44 e 95 °F).
	In modalità raffreddamento, la temperatura ambiente è inferiore alla temperatura impostata.	Modificare la temperatura impostata.
	La presa d'aria o l'uscita dell'aria sono bloccate.	Rimuovere l'ostruzione.
Il prodotto non si raffredda a sufficienza.	Porte e finestre non sono chiuse correttamente.	Chiudere porte e finestre.
	Il tubo di uscita dell'aria calda [14] non è collegato o è bloccato.	Collegare o pulire il tubo di uscita dell'aria calda [14] .
	L'impostazione della temperatura è troppo alta.	Regolare l'impostazione della temperatura.
	Il filtro dell'aria [12] è sporco.	Pulire o sostituire il filtro dell'aria [12] .
L'unità è molto rumorosa.	L'unità non si trova su una superficie piana.	Posizionare l'apparecchio su una superficie piana e dura.
Il compressore non funziona.	La protezione contro il surriscaldamento è attivata.	Attendere 3 minuti finché la temperatura non è scesa e riavviare l'apparecchio.
Il telecomando non funziona.	La distanza tra l'unità e il telecomando è eccessiva.	Tenere il telecomando vicino al condizionatore d'aria. Assicurarsi che il telecomando sia puntato direttamente verso il ricevitore del telecomando.
	Il telecomando non è puntato sul ricevitore	
	Le batterie sono scariche.	Sostituire le batterie.
Codice di errore E1	Malfunzionamento del sensore di temperatura ambiente.	Contattare la hotline di assistenza.
Codice di errore E2	Malfunzionamento del sensore di temperatura del tubo.	Contattare la hotline di assistenza.

7. Manutenzione, pulizia e conservazione

PERICOLO DI SCOSSA!

La manipolazione impropria del prodotto può causare scosse elettriche.

- Disinserire sempre la spina quando l'apparecchio non viene utilizzato e prima della pulizia o in caso di malfunzionamento!
- Non immergere mai il dispositivo in acqua o altri liquidi.
- Assicurarsi che non penetri acqua o altri liquidi nell'alloggiamento.
- **ATTENZIONE! RISCHIO DI DANNI!**
Una manipolazione impropria del prodotto può causare danni al prodotto.
- Non utilizzare detergenti aggressivi, spazzole con setole di metallo o nylon o oggetti taglienti o metallici per la pulizia come coltelli, spatole dure e simili. Questi possono danneggiare le superfici.
- Pulire la custodia e il telecomando con un panno morbido e asciutto.
- Conservare sempre il dispositivo in un luogo asciutto.
- Proteggere il dispositivo dalla luce solare diretta.
- Conservare il prodotto fuori dalla portata dei bambini.
- Svotare il serbatoio dell'acqua come descritto nel "Capitolo 4.9".

7.1 Pulire il filtro dell'aria

- Pulire il filtro dell'aria 12 ogni 2 settimane o quando è visibilmente sporco.
- Prima di procedere alla pulizia, scollegare la spina dalla rete elettrica.
- Svotare completamente il serbatoio dell'acqua come descritto nel "Capitolo 4.9".
- Pulire l'unità con un panno leggermente umido. Lasciare poi asciugare completamente tutte le parti.
- Allentare la vite ed estrarre il filtro dell'aria 12 dall'alloggiamento.
- Pulirlo con acqua tiepida (max. 40 °C) e un detergente neutro e lasciarlo asciugare completamente all'aria (senza luce solare diretta).

- Inserire il filtro dell'aria 12 nell'alloggiamento e serrare la vite.

8. Smaltimento



La confezione è realizzata con materiali ecologici che possono essere smaltiti nei punti di riciclaggio locali.



Il logo Triman è valido solo per la Francia.



Questo prodotto è soggetto alla Direttiva Europea 2012/19/UE. Non smaltire il prodotto nei rifiuti domestici, ma presso i punti di raccolta comunali per il riciclaggio dei materiali! Puoi trovare informazioni sulle opzioni per lo smaltimento del dispositivo usurato dalla tua comunità o amministrazione comunale.



Punti de collecte sur www.quefairedemesdechets.fr



Le batterie devono essere riciclate secondo la direttiva 2006/66/CE e non devono essere smaltite con i rifiuti domestici. Ogni consumatore è per legge obbligato a consegnare tutte le batterie/gli accumulatori usati a un punto di raccolta nel proprio comune/distretto o a un rivenditore. Questo obbligo serve a garantire che le batterie/accumulatori possano essere smaltiti in modo ecologico. Le batterie devono essere consegnate scariche. Le batterie devono essere rimosse dall'apparecchio prima di essere smaltite.



Durante la separazione dei rifiuti, osservare l'etichettatura dei materiali di imballaggio, contrassegnati da abbreviazioni (a) e numeri (b) con il seguente significato: 1-7: Materie plastiche/20-22: Carta e cartone/80-98: Materiali compositi.

9. Protezione dei dati/sicurezza di Internet

In caso di domande sulla protezione dei dati/sicurezza di Internet, di segnalazioni di vulnerabilità della sicurezza, ecc:

Lidl-services@rowi-group.com

Numero di assistenza: +800 7694 7694
(gratuita da telefono fisso)

L'informativa completa sulla privacy è disponibile per il download al seguente link:

<https://rowi-group.com/wp-content/uploads/2023/12/LIDL-Home-App-Privacy-Note.pdf>

10. Dichiarazione di conformità UE CE

Noi,
ROWI Germany GmbH
Werner-von-Siemens-Str. 27
76694 Forst, Germania

Il titolare del documento: Marc Stockenberger, dichiara che questo prodotto è conforme ai seguenti standard, documenti normativi e direttive UE:

Direttiva RE: (2014/53/UE)

Articolo 3.1a, 3.1b e 3.2

Direttiva RoHS: (2011/65/UE)

* inclusa la direttiva delegata (UE) 2015/863

Direttiva sulla progettazione ecocompatibile:
(2009/125/EG)

compresi i regolamenti delegati (UE) 206/2012

* L'oggetto della dichiarazione sopra descritta è conforme alle disposizioni della Direttiva 2011/65/UE del Parlamento europeo e del Consiglio dell'8 giugno 2011 sulla restrizione dell'uso di determinate sostanze pericolose nelle apparecchiature elettriche ed elettroniche.

Applicazione di standard armonizzati:

EN 60335-1:2012/A15:2021

EN 60335-2-40:2003/A13:2012

EN 62233:2008

EN IEC 55014-1:2021

EN IEC 55014-2:2021

EN IEC 61000-3-2:2019+A1:2021

EN 61000-3-3:2013+A1:2019+A2:2021

EN IEC 61000-3-11:2019

EN 301 489-1 V2.2.3:2019

EN 301 489-17 V3.2.4:2020

EN IEC 63000:2018

EN 300 328 V2.2.2:2019

EN IEC 62311:2020

EN 62311:2008

EN 50665:2017

EN 50564:2011

Designazione del dispositivo:

Climatizzatore portatile

Numero di modello: 9000 BTU WIFI A1

Anno di produzione: 10 - 2023

Numero di serie:

IAN 446395_2307

Persona responsabile della documentazione:

Marc Stockenberger

Luogo: Forst

Data/Firma del produttore: 09.01.2023

Marc Stockenberger

Direttore generale

Il produttore è l'unico responsabile del rilascio di questa dichiarazione di conformità.

11. Garanzia di ROWI Germany GmbH

Gentile cliente, questo apparecchio è coperto da 3 anni di garanzia dalla data di acquisto. In caso di parti mancanti del prodotto, è titolare di diritti legali nei confronti del venditore del prodotto. Tali diritti legali non sono inclusi nella nostra garanzia indicata di seguito.

Garanzia

Il periodo di garanzia inizia con la data di acquisto. Conservare lo scontrino originale. Sarà necessario come prova di acquisto.

Nel caso in cui entro tre anni dalla data di acquisto di questo prodotto si verifichi un difetto dei materiali o di produzione, a nostra discrezione ripareremo, sostituiremo il prodotto o rimborseremo il prezzo di acquisto. Presupposto di questa garanzia è che l'apparecchio e la ricevuta di acquisto (scontrino) siano presentati entro il termine di tre anni e che il difetto e il momento in cui è comparso vengano brevemente descritti per iscritto.

Se il difetto è coperto dalla nostra garanzia, riceverà il prodotto riparato o uno nuovo. Il periodo di garanzia non ricomincia con la riparazione o la sostituzione del prodotto.

Periodo di garanzia e diritti di reclamo per vizi

Il periodo di copertura non viene prolungato dalla prestazione di servizi. Lo stesso vale per la sostituzione e la riparazione di componenti. Eventuali danni e difetti presenti già al momento dell'acquisto devono essere notificati immediatamente dopo l'apertura dell'imballaggio. Le eventuali riparazioni in seguito al periodo di garanzia sono a pagamento.

Copertura della garanzia

L'apparecchio è stato fabbricato secondo rigide disposizioni di qualità e debitamente controllato prima della consegna.

La prestazione in garanzia vale per difetti del materiale o di fabbricazione. Questa garanzia non si estende a componenti del prodotto esposti a normale logorio, che possono pertanto essere considerati come componenti soggetti a usura (esempio capacità della batteria, calcificazione, lampade, pneumatici, filtri, spazzole...). La garanzia non si estende altresì a danni che si verificano su componenti delicati (esempio interruttori, batterie, parti realizzate in vetro, schermi, accessori vari) nonché danni derivanti dal trasporto o altri incidenti.

La presente garanzia decade se il prodotto viene danneggiato, non viene utilizzato o mantenuto in conformità alle indicazioni. Per un utilizzo conforme del prodotto devono essere rispettate tutte le istruzioni del manuale d'uso. Devono essere assolutamente evitati gli scopi di utilizzo e gli usi sconsigliati o oggetto di avvertenza nel manuale d'uso.

Il prodotto è adatto esclusivamente all'utilizzo privato e non commerciale. La garanzia decade in caso di utilizzo non conforme o non idoneo, di utilizzo della forza e di interventi non eseguiti dalla nostra sede di assistenza autorizzata.

Procedura in caso di garanzia

Per garantire un'elaborazione rapida della domanda, seguire le seguenti indicazioni:

- Per qualsiasi domanda tenere a portata di mano lo scontrino di acquisto e il numero dell'articolo (IAN 446395_2307) come prova di acquisto.
- Il numero dell'articolo si trova sulla targhetta dell'apparecchio, sul frontespizio delle istruzioni (in basso a sinistra) o sull'etichetta sul retro o sotto l'apparecchio.
- In caso si verifichino difetti di funzionamento o altre difetti, contattare innanzitutto i seguenti centri assistenza **telefonicamente** o tramite **e-mail**.
- Un prodotto considerato difettoso potrà poi essere inviato porto franco all'indirizzo di assistenza comunicato con allegate la prova di acquisto (scontrino) e l'indicazione di quale difetto è presente e di quando è emerso.



Su www.lidl-service.com è possibile scaricare questo e altri manuali, video del prodotto e software di installazione. Con questo QR-Code si raggiunge direttamente il sito di assistenza Lidl (www.lidl-service.com): inserendo il numero dell'articolo (IAN 446395_2307) è possibile visualizzare il proprio manuale d'uso.

12. Servizio di assistenza

Se dovessero subentrare problemi con il funzionamento di un prodotto ROWI Germany, si prega di procedere come segue:

Contatto

È possibile contattare il servizio clienti ROWI Germany qui:

ROWI Germany GmbH

Werner-von-Siemens-Str. 27

76694 Forst

GERMANIA

Lidl-services@rowi-group.com

Numero di assistenza: +800 7694 7694

(gratuita da telefono fisso)

IAN 446395_2307

La maggior parte dei problemi può essere risolta già con l'esperta consulenza tecnica dei nostri team di assistenza.

1. Bevezetés	208
1.1 Rendeltetésszerű használat	208
1.2 Szállítási terjedelem	208
1.3 Felszereltség	208
1.4 Műszaki adatok	209
2. Biztonsági utasítások	210
2.1 Az elemekkel kapcsolatos tudnivalók	215
3. Üzembe helyezés előtt	217
3.1 Egység beállítása	217
3.2 A forró levegő kimeneti tömlőjének felszerelése	217
3.3 Az ablaktömítés beépítése	217
4. Üzembe helyezés	217
4.1 Mód kiválasztása	217
4.1.1 Hűtés üzemmód	217
4.1.2 Páramentesítő üzemmód	218
4.1.3 Szellőzési mód	218
4.1.4 Alvó üzemmód	218
4.2 Időzítő beállítása	218
4.3 A légáramlás beállítása	219
4.4 Oszcillációs funkció	219
4.5 A távirányító használati tartománya	219
4.6 A készülék vezérlése az alkalmazással	220
4.7 WLAN párosítás a készülékkel	220
4.8 A készülék lecsatlakoztatása	220
4.9 Üres víztartály	220
4.9.1 Állandó vízvezetés használata	221
5. Védelmi funkció	221
5.1 Túlcserdulásvédelmi funkció	221
5.2 A kompresszor védőfunkciója	221
6. Hibaelhárítás	222
7. Karbantartás, tisztítás és tárolás	223
7.1 Tisztítsa meg a légszűrőt	223
8. Ártalmatlanítás	223
9. Adatvédelem/internetbiztonság	224
10. EU-megfelelőségi nyilatkozat C E	224
11. Jótállási tájékoztató	225
12. Szerviz	227

MOBIL KLÍMAKÉSZÜLÉK 9000 BTU WIFI A1

1. Bevezetés

Gratulálunk új készülékének megvásárlásához. Ezzel egy kiváló minőségű termék mellett döntött. A kezelési útmutató a termék részét képezi. Fontos utasításokat tartalmaz a biztonságra, használatra és ártalmatlanításra vonatkozóan. A termék használata előtt ismerkedjen meg az összes kezelési és biztonsági utasítással. A terméket csak a leírt módon és a megadott alkalmazási területeken használja. A termék továbbadásakor harmadik személynek adja át azzal együtt az összes dokumentumot is.

1.1 Rendeltetészerű használat

Ez a termék egy mobil légkondicionáló berendezés, amelyet kizárólag a hőmérséklet szabályozására, a levegő keringetésére és párátlanítására használnak száraz belső terekben. a levegő szabályozása, keringetése és párátlanítása száraz beltéri helyiségekben. A fent leírtaktól eltérő használat vagy a termék bármilyen módosítása tilos és kárt okoz. A gyártó nem vállal felelősséget a nem rendeltetészerű használatból eredő károkért. A terméket nem kereskedelmi felhasználásra szánják.

1.2 Szállítási terjedelem

- 1 Mobil klímakészülék
- 1 Távirányító
- 1 Forró levegő kivezető tömlő
- 1 Tömlőcsatlakozó (ablak)
- 1 Tömlőcsatlakozó (légkondicionáló)
- 2 Rögzítő dugó
- 2 1,5 V-os elem (LR03 (AAA) típusú)
- 1 Ablakszövet
- 1 Tépőzárás szalag
- 1 Használati utasítás

1.3 Felszereltség

- 1 Vezérlőpanel
- 2 Kijelző
- 3 Szellőzőnyílások
- 4 Első légkivezetés
- 5 Süllyesztett fogantyúk
- 6 Görgők (előre összeszerelve)
- 7 Leeresztő dugó
- 8 Hátsó légbeömlőnyílás
- 9 Hátsó légkivezetés
- 10 Leeresztő dugó
- 11 Kábel tekerceselő
- 12 Légszűrő
- 13 Tömlőcsatlakozás (légkondicionáló)
- 14 Forró levegő kimeneti tömlő
- 15 Tömlőcsatlakozás (ablak)
- 16 Tépőzárás szalag
- 17 Ablakszövet cipzárral
- 18 Be/Ki gomb 
- 19 SLEEP gomb 
- 20 MODE gomb  (COOL / DRY / FAN)
- 21 Mínusz gomb 
- 22 Plusz gomb 
- 23 SPEED gomb 
- 24 TIMER gomb 
- 25 SWING gomb 
- 26 Hőmérséklet egység 

1.4 Műszaki adatok

Eszköz megnevezése:	Helyi klímakészülék
Modell:	Mobil klímakészülék 9000 BTU WIFI A1
Névleges feszültség:	220-240 V~ (váltakozó áram)
Névleges frekvencia:	50 Hz
Névleges teljesítmény:	1010 W
Védelmi osztály:	I
Hőmérséklet-választási tartomány:	16 °C - 31 °C
Energiahatékonysági osztály:	A
Hűtési teljesítmény:	2,64 kW (9000 BTU)
Hűtőanyag:	R290
Hűtőanyag:	195 g
Minimális szobaméret (alapterület):	7 m ²
Maximális térfogat:	42-60 m ³
Páramentesítő funkció:	akár 1,75 l/h (30 °C / 80 % rF*)
Zajszint:	65 dB (A)

Kötelező információk a következőkről Egycsatornás szobai légkondicionálók

Modell azonosító: 9000 BTU WIFI A1

Megnevezés	Jel	Érték	Mértékegység
Mért hűtőteljesítmény	P _{rated}	2,65	kW
Mért fűtőteljesítmény	P _{rated}	-	kW
Hűtéshez tartozó mért bemeneti elektromos teljesítmény	P _{EER}	1,010	kW
Fűtéshez tartozó mért bemeneti elektromos teljesítmény	P _{COP}	-	kW
Mért hűtési jóságfok	EER _d	2,62	-
Mért fűtési jóságfok	COP _d	-	-

Akkumulátor (távirányító):	2 x AAA 1,5 V (LR03)
Súly:	21,5 kg
Védelmi osztály:	IPX0
Frekvenciasáv:	2,4 GHz -2,4835 GHz
Max. átviteli teljesítmény:	17,5 dBm

rF*: relatív páratartalom

Megengedett üzemi túlnyomás

Kiürítés:	1,8 MPa
Szívás:	0,6 MPa



Maximális megengedett nyomás

Kiürítés:	3,0 MPa
Szívás:	3,0 MPa

Hálózati kábel hossza:	kb. 1,8 m
A forró levegő hossza	
leeresztő tömlő:	kb. 1,5 m
A kapacitás a víztartály:	kb. 0,5 l
Méreték (H x S x M):	kb. 35 x 35,3 x 70,5 cm

Megnevezés	Jel	Érték	Mértékegység
Energiafogyasztás kikapcsolt termosztátú üzemmódban	P _{TO}	-	W
Energiafogyasztás készenléti üzemmódban	P _{SB}	0,74	W
Az kétsöves készülékek villamosenergia-fogyasztása	Q _{DD}	-	kWh/a
Az egycsöves készülékek villamosenergia-fogyasztása	Q _{SD}	1,010	kWh/h
Hangteljesítményszint	L _{WA}	64,75	dB (A)
Globális felmelegedési potenciál	GWP	3	kg Co ₂ Äq.

ROWI Germany GmbH
Werner-von-Siemens-Str. 27
76694 Forst
NÉMETORSZÁG

	Olvassa el az összes biztonsági utasítást és az útmutatásokat.
	Ha javításra van szükség, forduljon a legközelebbi szervizközponthoz, és kizárólag és pontosan kövesse a gyártó utasításait.
	FIGYELEM! TŰZVESZÉLY!

2. Biztonsági utasítások



Olvassa el az összes biztonsági utasítást és az útmutatásokat.



A biztonsági utasítások és az útmutatások be nem tartása súlyos sérüléseket és/vagy anyagi károkat okozhat.

Őrizze meg a biztonsági utasításokat és az útmutatásokat, hogy a későbbiekben is elérhetőek legyenek!

- Ezt a készüléket 8 éves és idősebb gyermekek, valamint csökkent fizikai, érzékszervi vagy szellemi képességekkel rendelkező, illetve tapasztalat és ismeretek hiányában nem rendelkező személyek is használhatják, ha felügyeletet kaptak, vagy a készülék biztonságos használatára vonatkozó utasításokat kaptak, és megértették a készülékkel járó veszélyeket. Gyermekek nem játszhatnak a készülékkel. A tisztítást és a felhasználói karbantartást gyermekek felügyelet nélkül nem végezhetik.
- Ne hagyja a terméket vagy a csomagolóanyagot gondatlanul szanaszét. A műanyag fóliák/zacskók, műanyag alkatrészek stb. veszélyes játékká válhatnak a gyermekek számára.
- Ne hagyja a terméket felügyelet nélkül működés közben.

FIGYELMEZTETÉS! ÁRAMÜTÉS VESZÉLYE!

- A hibás elektromos telepítés vagy a túlzott hálózati feszültség áramütéshez vezethet.
- Csak akkor csatlakoztassa a terméket, ha a konnektor hálózati feszültsége megfelel a címtáblán feltüntetett adatnak.



- A terméket csak könnyen hozzáférhető aljzathoz csatlakoztassa, hogy meghibásodás esetén gyorsan le tudja választani a terméket a hálózatról.
- Ne működtesse a terméket, ha látható sérülések vannak rajta, vagy ha a hálózati kábel vagy a dugó hibás.
- Ha a termék tápkábele megsérül, a veszélyek elkerülése érdekében azt a gyártónak vagy annak vevőszolgálatának vagy egy hasonlóan képzett személynek kell kicserélnie.
- Ne nyissa ki a készülékházat, hanem bízza a javítást szakemberekre. Vegye fel a kapcsolatot egy erre szakosodott műhellyel. Az önállóan elvégzett javítások, a helytelen csatlakoztatás vagy a helytelen működés esetén a felelősség és a garanciális igények kizártak.
- A javításhoz csak az eredeti készülékadatoknak megfelelő alkatrészek használhatók fel. A termékben olyan elektromos és mechanikus alkatrészek vannak, amelyek a veszélyforrások elleni védelemhez elengedhetetlenek.
- Ne működtesse a terméket külső időzítővel vagy külön távirányítóval.
- Ne merítse a terméket, a tápkábelt vagy a hálózati csatlakozót vízbe vagy más folyadékba.
- Soha ne érintse meg a hálózati csatlakozót nedves kézzel.
- Soha ne húzza ki a hálózati dugót a hálózati kábelnél fogva a konnektorból, mindig fogja meg a hálózati dugót.
- Soha ne használja a tápkábelt fogantyúként.
- Tartsa a terméket, a hálózati csatlakozót és a hálózati kábelt nyílt lángtól és forró felületektől távol.
- A hálózati kábelt úgy fektesse le, hogy az ne jelentsen botlásveszélyt.
- Ne hajlítsa meg a hálózati kábelt, és ne helyezze éles élek fölé.
- Csak beltérben használja a terméket. Soha ne üzemeltesse a készüléket nedves helyiségben vagy esőben.
- Soha ne használja a terméket kandalló közelében.
- Soha ne használja a terméket olyan helyen, ahol olaj vagy víz fröccsenhet.

- Soha ne tárolja a terméket úgy, hogy az kádba vagy mosogatóba essen.
- Soha ne nyúljon elektromos készülékért, ha az a vízbe esett. Ilyen esetben azonnal húzza ki a hálózati dugót a konnektorból.
- Ügyeljen arra, hogy a gyermekek ne helyezzenek tárgyakat a termékbe.
- Ha nem használja a terméket, nem tisztítja, vagy ha meghibásodás lép fel, mindig kapcsolja ki a terméket, és húzza ki a hálózati csatlakozót a konnektorból.
- Minden aljzatnak meg kell felelnie az adott ország biztonsági előírásainak.

FIGYELEM! TŰZVESZÉLY!

- A termék részei működés közben felforrósodnak, és nem megfelelő kezelés esetén tüzet okozhatnak.
- Soha ne takarja le a terméket. Ez tüzet okozhat.

FIGYELEM! SÉRÜLÉSVESZÉLY!

- A termék nem megfelelő kezelése sérülést okozhat.
- Működés közben ne érintse meg a termék forró részeit pusztán ujjal. Mutasson rá a veszélyekre a többi felhasználónak is!
- Vegye figyelembe, hogy a termék egyes részei a kikapcsolás után is forróak lehetnek.
- Ne tegye a kezét, ujjait vagy tárgyait a levegőbeömlőnyílásokba  vagy a kimeneti nyílásokba . Különösen a gyermekek figyelmét hívja fel erre a veszélyre.
- A terméket mindig függőlegesen, soha ne ferde helyzetben szállítsa és tárolja.
- Kapcsolja ki a terméket, és húzza ki a hálózati csatlakozót a konnektorból, mielőtt elmozdítja a terméket.

- Ne használja a terméket olyan helyiségekben, ahol gyúlékony gázok lehetnek jelen.
- Tartsa távol a hosszú hajszálakat a terméktől. Ezeket a levegőbeömlőnyílásokon  keresztül lehet beszívni.
- Kerülje a szórófejes dobozok használatát a termék közelében.
- Biztonsági okokból ne hagyja el a házat nyitott ablakok mellett, hogy a forró levegő távozhasson a termékből.

VIGYAZAT! TŰZVESZÉLY!

- A készüléket R290 propángázzal töltik fel.

FIGYELEM! A HŰTŐKÖZEG OKOZTA VESZÉLYEK!

- A termék 195 g R290 típusú hűtőközeggázt tartalmaz, amely erősen tűzveszélyes, és nem megfelelő kezelés esetén egészségügyi és környezeti károkat okozhat.
- Vegye figyelembe, hogy a hűtőközegek szagtalanok is lehetnek.
- Kerülje a hűtőközeggel való érintkezést, és semmilyen körülmények között ne tegyen kárt a hűtőközegkörben.
- A terméket csak olyan helyiségben tárolja, ahol nincsenek folyamatosan működő gyújtóforrások (pl. nyílt láng, aktív gázkészülékek, aktív elektromos fűtőtestek stb.).
- A terméket csak megfelelően szellőztetett, legalább 7 m² alapterületű helyiségben üzemeltesse.
- A területet, ahol a termék található, úgy kell kialakítani, hogy a kiszabaduló hűtőközeggáz ne tudjon felhalmozódni.
- A terméket úgy tárolja, hogy elkerülje a mechanikai sérüléseket.
- A hűtőközegkörön végzett javítási és karbantartási munkákat csak erre a célra képzett szakemberek végezhetik.
- A hűtőközeget csak képzett szakszemélyzet töltheti fel vagy ürítheti ki.
- Karbantartási munkák és javítások csak a gyártó ajánlásának megfelelően végezhetők.

- A helyi gázrendeleteket be kell tartani.
- A szellőzőnyílásoknak mindig szabadon átjárhatónak kell lenniük, és nem szabad elzáródniuk.
- A terméket nem szabad megfűrni vagy elégetni.
- A terméket a lakóhelye szerinti helyi rendeleteknek megfelelően ártalmatlanítsa.

VIGYÁZAT! KÁROSODÁS VESZÉLYE!

- A termék nem megfelelő kezelése a termék károsodását eredményezheti.
- Helyezze a terméket könnyen hozzáférhető, vízszintes, száraz, hőálló és kellően stabil munkafelületre. Ne helyezze a terméket a munkafelület szélére vagy szélére.
- A termék görgőkön áll. Győződjön meg róla, hogy mindig vízszintes felületen áll, és nem gurulhat el.
- Kerülje a hőképződést azáltal, hogy a terméket nem helyezi közvetlenül a falhoz, illetve a fali szekrények vagy hasonlók alá.
- Soha ne helyezze a terméket forró felületekre vagy azok közelébe (forró tányérok stb.).
- Ne hozza a hálózati kábelt forró alkatrészekkel érintkezésbe.
- Soha ne tegye ki a terméket magas hőmérsékletnek (fűtés stb.) vagy időjárási körülményeknek (eső stb.).
- Soha ne öntsön folyadékot a termékbe.
- Tisztításhoz soha ne merítse a terméket vízbe, és ne használjon gőztisztítót a tisztításhoz. Ellenkező esetben a termék megsérülhet.
- Ne használja a terméket, ha a termék műanyag alkatrészei megrepedtek vagy deformálódtak.
- A sérült alkatrészeket csak megfelelő eredeti pótalkatrészekkel cserélje ki.
- A terméket mindig függőlegesen szállítsa és tárolja, és kerülje a felborulást.
- A terméket mindig minden oldalról legalább 50 cm távolságra helyezze el a falaktól, függönyöktől, bútoroktól és egyéb akadályoktól.

- A terméket legfeljebb 30-45 m³ térfogatú helyiségekben üzemeltesse.
- A kapcsokat nem szabad rövidre zárni.
- A leolvasztási folyamat felgyorsítására ne használjon semmilyen tárgyat, kivéve a gyártó által engedélyezettet.
- A hűtőközegkörön dolgozó személyeknek rendelkezniük kell egy olyan, az iparágban akkreditált testület által kiállított alkalmassági bizonyítvánnyal, amely igazolja a hűtőközegek biztonságos kezelésében való jártasságukat az iparágban ismert eljárás alkalmazásával.
- A szervizmunkákat csak a gyártó utasításainak megfelelően szabad elvégezni. Ha a karbantartási és javítási munkákhoz más személyek közreműködése szükséges, a gyúlékony hűtőközegek kezelésére kiképzett személynek mindenkor felügyelnie kell a munkát.

2.1 Az elemekkel kapcsolatos tudnivalók



Tartsa távol a gyerekektől.

Az elemek lenyelése sérülést, a légyrészek perforációját és halált okozhat. A lenyelést követően 2 órán belül súlyos égési sérülések léphetnek fel. Azonnal forduljon orvoshoz.



- Az elemek nem megfelelő kezelése tűzhez, robbanáshoz, veszélyes anyagok kifolyásához vagy egyéb veszélyes helyzetekhez vezethet!
- Ne dobja tűzbe az elemeket, és ne tegye ki magas hőmérsékletnek.
- Ne nyissa fel, ne deformálja és ne zárja rövidre az elemeket, mivel ellenkező esetben a benne lévő vegyi anyagok kifolyhatnak.
- Ne próbálja tölteni az elemeket. Csak az „újratölthető” felirattal jelölt elemek tölthetők újra. Fennáll a robbanásveszély!

- A feltöltéshez mindig vegye ki az elemeket a készülékből.
- Rendszeresen ellenőrizze az elemeket. A kifolyt vegyi anyagok tartós károsodást okozhatnak a készülékben. A sérült vagy kifolyt elemek kezelésénél különös óvatossággal járjon el.
- Vegyi égési sérülés veszélye! Viseljen védőkesztyűt.
- Az elemből kiszivárgó vegyi anyagok bőrirritációt okozhatnak.
- Ha a bőrrel érintkezik, mossa le bő vízzel. Ha a vegyi anyagok a szembe jutnak, mossa ki vízzel, ne dörzsölje, és azonnal forduljon orvoshoz.
- Ne használja keverve a különböző típusú elemek és akkumulátorokat, ill. a régi és új elemeket.
- Az elem behelyezésekor ügyeljen a megfelelő polaritásra, különben fennáll a szétrobbanás veszélye.
- Ha a készüléket hosszabb ideig nem használja, vagy tárolni szeretné, vegye ki belőle az elemeket.
- Helyezze be az elemeket a polaritásnak megfelelően.
- Ne engedje meg a gyerekeknek, hogy felnőtt felügyelete nélkül cseréeljék ki az elemeket a készülékben.
- Mindig az adott használatnak megfelelően válassza ki az elem méretét és típusát. Őrizze meg referenciaként a készülékhez mellékelte, az elemek megfelelő kiválasztását segítő tájékoztatót.
- Az elemek behelyezése előtt tisztítsa meg az elemeken és a berendezésen az érintkezőket.
- Haladéktalanul távolítsa el a lemerült elemeket, és ártalmatlanítsa őket környezetbarát módon.
- Ne szerelje szét az elemeket.
- Ha az elemrekesz fedele nem zár biztonságosan, ne használja tovább a távirányítót, és tartsa távol a gyerekektől.
- Kerülje az extrém körülményeket és hőmérsékleteket, amelyek befolyásolhatják az elemeket/az újratölthető akkumulátorokat. Tartsa távol őket pl. a fűtőtestektől vagy a közvetlen napfénytől.

3. Üzembe helyezés előtt

- Távolítsa el az összes csomagolóanyagot és szállítási biztosítást a készülékről. Ellenőrizze, hogy a csomagolás tartalma teljes-e és sérülésektől mentes-e.

3.1 Egység beállítása

A biztonságos és hibamentes üzemelés érdekében a készülék felállításának helyének meg kell felelnie az alábbi feltételeknek:

- A padlónak szilárdnak, síknak és vízszintesnek kell lennie.
- Használat előtt hagyja a készüléket 2 órán keresztül függőleges helyzetben.
- A burkolattól legalább 50 cm-es oldalsó és 50 cm-es hátsó távolságot kell tartani.
- Ne helyezze a készüléket forró, nedves vagy nagyon párás környezetbe, illetve éghető anyagok közelébe.
- Az aljzatnak könnyen hozzáférhetőnek kell lennie, hogy a hálózati csatlakozókábel szükség esetén könnyen leválasztható legyen.

3.2 A forró levegő kimeneti tömlőjének felszerelése

- Húzza szét a meleglevegő-kimeneti tömlőt [14], és csavarja a tömlőcsatlakozót (ablak) [15] és a tömlőcsatlakozót (légkondicionáló) [13] a meleglevegő-kimeneti tömlő [14] egy-egy végére.
- Nyomja a tömlőcsatlakozót (légkondicionáló) [13] a hátsó légkivezető nyíláson [9] lévő sínbe.

3.3 Az ablaktömítés beépítése

Megjegyzés: A kihajtható oldalon illusztrációk segítik a munkát (lásd az 1-7. ábrát).

- A beszerelés megkezdése előtt először tisztítsa meg az ablakot és az ablakkeretet szappannal vagy mosószerrel. Győződjön meg róla, hogy a teljes felület por- és zsírmentes, mielőtt a tépőzár szalagot az ablakra és az ablakkeretre rögzíti (lásd az 1. ábrát).

- Mérje meg a felületeket, és vágja a tépőzár szalagot [16] a szükséges méretekre (lásd a 2. ábrát). Ezután helyezze fel a tépőzár szalagot [16] az ablakkeret köré és az ablakra (lásd a 3. ábrát).

Megjegyzés: Ne ragassza a tépőzár szalagot [16] az üvegfelületre.

- Rögzítse az ablakszövetet [17] a tépőzár szalaghoz [16] (lásd a 4. ábrát).
- Nyissa ki az ablakszövet cipzárját [17] kb. 50 cm-re (lásd a 5. ábrát).
- Helyezze be a légkondicionáló berendezés meleglevegő-kimeneti csövét [14] a nyílásba. Ezután zárja be a cipzárát úgy, hogy az a forrólevegő-elvezető tömlővel [14] együtt záródjon, és a forrólevegő-elvezető tömlőt [14] a nyílásban tartsa (lásd a 6. ábrát).

4. Üzembe helyezés

A termék 3 különböző üzemmóddal rendelkezik: hűtési mód, páratlanítási mód és szellőzési mód.

- Csatlakoztassa a készüléket egy földelt, biztosítékkal ellátott, szabadon hozzáférhető fali aljzathoz. Egy hangjelzés hallatszik.

4.1 Mód kiválasztása

A bekapcsolás után nyomja meg a MODE gombot (M) [20] a hűtés → páratlanítás → ventilátor üzemmód közötti váltáshoz.

4.1.1 Hűtés üzemmód

- Nyomja meg a **POWER** be/kikapcsoló gombot (P) [18] a készülék bekapcsolásához.
- Nyomja meg többször a MODE gombot (M) [20], amíg a "COOL" jelzőlámpa fel nem világít. Működés közben állandóan világít.
- A kijelzőn [2] most az előre beállított / utoljára beállított hőmérséklet jelenik meg.

- Most a plusz gomb (+) [22] és a mínusz gomb (-) [21] segítségével beállíthatja a kívánt hőmérsékletet (hőmérséklet-tartomány: 16 °C - 31 °C).
- Az hőmérsékleti egység [26] (C↔F) gombbal a hőmérséklet mértékegységét Celsius fokról Fahrenheit-fokra módosíthatja.
- A SPEED gomb (M) [23] megnyomásával beállíthatja a kívánt légsebességet. Itt választhat a **HIGH** és az **LOW** között.
- Az aktuális beállítást egy világító jelzőlámpa jelzi.
- A készülék kikapcsolásához nyomja meg a **POWER** be/kikapcsoló gombot (P) [18], a kijelző [2] továbbra is világít.

4.1.2 Páramentesítő üzemmód

Megjegyzés: Párátlanítási üzemmódban a forró levegő kivezető tömlőjét [14] eltávolíthatja a készülékből.

- Nyomja meg a **POWER** be/kikapcsoló gombot (P) [18] a készülék bekapcsolásához.
- Nyomja meg többször a MODE gombot (M) [20], amíg a kijelzőn [2] a "DRY" jelzőfény és a "dh" fel nem világít. A vezérlőlámpa és a kijelző [2] működés közben folyamatosan világít.
- Ebben az üzemmódban a hőmérsékletet nem lehet manuálisan beállítani. A ventilátor sebessége automatikusan alacsonyra (**LOW**) áll be, és a ventilátor sebességjelzőjén megjelenik. A ventilátor sebessége ebben az üzemmódban manuálisan nem állítható.
- A készülék kikapcsolásához nyomja meg a **POWER** be/kikapcsoló gombot (P) [18], a kijelző [2] továbbra is világít.

4.1.3 Szellőzési mód

Megjegyzés: Szellőztető üzemmódban kiveheti a készülékből a forró levegő kivezető tömlőt [14].

- Nyomja meg a **POWER** be/kikapcsoló gombot (P) [18] a készülék bekapcsolásához.

- Nyomja meg többször a MODE gombot (M) [20], amíg a kijelzőn [2] a "FAN" jelzőfény és az "FA" fel nem világít. A vezérlőlámpa és a kijelző [2] működés közben folyamatosan világít.
- A hőmérsékletet ebben az üzemmódban nem lehet manuálisan beállítani.
- Nyomja meg a SPEED gombot (M) [23] a kívánt légsebesség beállításához. A beállított légsebesség **HIGH** vagy **LOW** LED-je világít.
- A készülék kikapcsolásához nyomja meg a **POWER** be/kikapcsoló gombot (P) [18], a kijelző [2] továbbra is világít.

4.1.4 Alvó üzemmód

Megjegyzés: Az alvó funkció csak hűtési üzemmódban lehetséges.

- Hűtési üzemmódban nyomja meg a SLEEP gombot (M) [19] az alvó üzemmód bekapcsolásához.
- A ventilátor automatikusan csökkenti a sebességet.
- Az alvó üzemmód két órára aktiválódik, és a beállított hőmérséklet óránként automatikusan egy fokkal emelkedik. A célhőmérséklet a két fokos emelés után is változatlan marad. A készülék továbbra is üzemel.
- A készülék energiatakarékos és csendes.

4.2 Időzítő beállítása

Az időzítő funkcióval a kikapcsolási idő óránként (1-24) választható ki. A készülék ezután automatikusan kikapcsol.

- Nyomja meg a TIMER gombot (X) [24], amikor a készülék be van kapcsolva. A kijelző [2] villog.
- Nyomja meg a plusz gombot (+) [22] az időzítő 1 órával történő növeléséhez.
- Nyomja meg a mínusz gombot (-) [21] az időzítő 1 órával történő csökkentéséhez.
- Várjon kb. 5 másodpercet. A bejegyzés automatikusan elfogadásra kerül.
- Ha olyan időzítőt állított be, amelyet törölni szeretne, nyomja meg kétszer a TIMER gombot (X) [24]. A kijelző [2] kialszik.

4.3 A légáramlás beállítása

A légáramlást manuálisan is beállíthatja az előlő légkivezető nyíláson [4] lévő szellőzőnyílások [3] felfelé vagy lefelé történő mozgásával.

4.4 Oszcillációs funkció

- A készülék bekapcsolásakor nyomja meg a SWING gombot [25] a készülék rezgésének be- vagy kikapcsolásához. Sikeres aktiválás esetén a vezérlőlámpa kigyullad. Az oszcillációs funkció hatására a kilépő levegő balról jobbra oszlik el.

4.5 A távirányító használati tartománya

Amikor a készüléket a távirányítóval vezérli, feltétlenül tartsa be a készülék alábbiakban bemutatott használati tartományát. Ennek érdekében, hogy a készülék reagáljon a távirányító gombnyomásra, győződjön meg arról, hogy a távirányító a gomb megnyomásakor feltüntetett használati tartományon belül van. Az egységtől való távolságtól függően változik a használati szög és a sugár, ami a megfelelő használati területet eredményezi. A távvezérlő legkedvezőbb elhelyezése a készülékhez képest középen, a kijelző [2] magasságában van.

Útmutatás: Ha a készülék és a távirányító között tárgyak, falak vagy egyéb akadályok vannak, a készülék távirányítóval történő vezérlése akadályozott lehet.

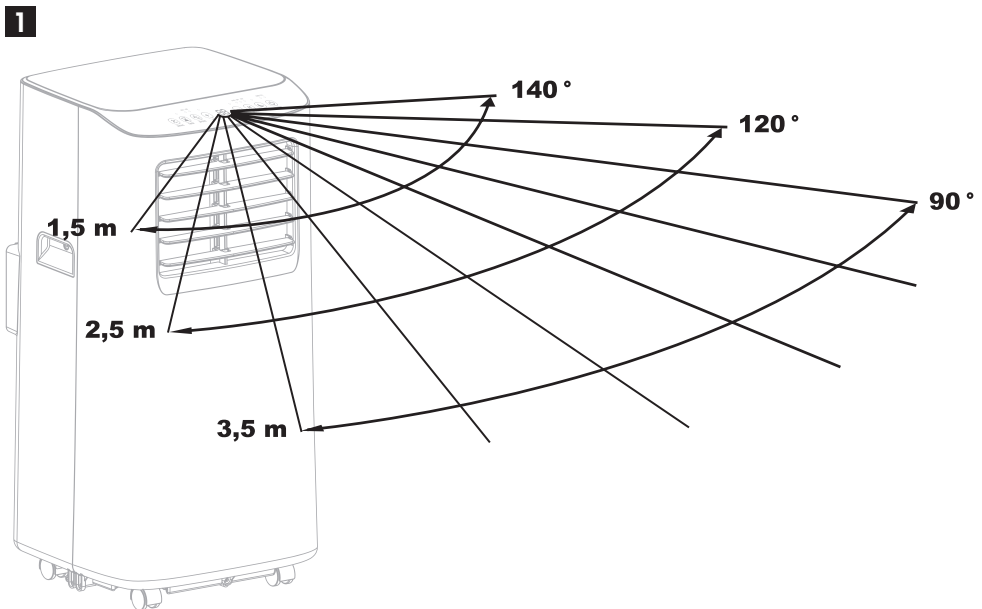

4.6 A készülék vezérlése az alkalmazással

Lehetősége van arra, hogy a készüléket kényelmesen, egy alkalmazáson keresztül vezérelje. Az alkalmazásban található kezelőfunkciók analógok a fent említett, közvetlenül a készüléken történő működtetéssel.

- Ezt a terméket a **"LIDL HOME"** alkalmazáson keresztül lehet vezérelni és beállítani.
- Regisztrálja a készüléket az alkalmazásban a 4.7. fejezetben leírtak szerint, hogy a készüléket mobil eszközével vezérelhesse.
- Az alkalmazást letöltheti mobilkészülékére az App Store-ból (iOS) vagy a Google Play Store-ból (Android).

4.7 WLAN párosítás a készülékkel

- Keresse meg a **"LIDL HOME"** alkalmazást az App Store-ban (iOS) vagy a Google Play Store-ban (Android), és töltsse le mobilkészülékére. Regisztráljon vagy jelentkezzen be a **"LIDL HOME"** fiókjába.

Megjegyzés: Győződjön meg róla, hogy a Wi-Fi és a Bluetooth be van kapcsolva a mobil eszközén. A helyi hálózathoz és a Bluetooth-hoz való hozzáférést engedélyezni kell.

- Nyomja meg a plusz jelet a **"LIDL HOME"** alkalmazáson a készülék hozzáadásához.

Megjegyzés: Egyetért a "Helymeghatározás engedélyezése" lekérdezéssel.

- Válassza ki az **"Egyéb"** kategóriát a bal oldalon.
- Most nyomja meg az **"Egyéb (Wi-Fi)"** gombot.
- Most adja meg a helyi hálózat jelszavát (2,4 GHz-es WLAN-hálózat).

Megjegyzés: Győződjön meg róla, hogy légkondicionálója készenléti üzemmódban van.

- Nyomja meg és tartsa lenyomva a sebességgombot  **23** kb. 5 másodpercig, amíg hangjelzés nem hallatszik. A **"POWER"** kijelző gyorsan villog.
- Most erősítse meg a Wi-Fi jelszót a **"LIDL HOME"** alkalmazásban.

Megjegyzés: Az 5 GHz-es WLAN-hálózatokat ez az alkalmazás nem támogatja.

- Ezután nyomja meg a **„Kész”** gombot.
- A terméket mostantól az alkalmazáson keresztül, közvetlenül a készüléken vagy a távirányítón keresztül is vezérelheti.
- A vezérlőfunkciók mostantól az alkalmazás alján találhatóak. Ezek a kezelőfunkciók megfelelnek a 4.1-4.4. fejezetekben ismertetett fenti üzemmódotoknak és funkcióknak.

4.8 A készülék lecsatlakoztatása

- Készenléti üzemmódban nyomja meg és tartsa lenyomva a sebességgombot  **23** kb. 5 másodpercig, a készülék azonnal lekapcsol. A **"LIDL HOME"** alkalmazásban a konfigurációs üzemmódba kerül.
- Most már újra párosíthatja a készüléket. Ehhez ismét kövesse a 4.6. fejezetben leírt lépéseket.

4.9 Üres víztartály

Megjegyzés:

- Ha a helyiség hőmérséklete alacsony és a páratartalom magas, előfordulhat, hogy a termék nem tudja elég gyorsan elpárologtatni a nedvességet. Ebben az esetben a víz összegyűlik a víztartályban.
- Ha a termék **"dh"** páratlanítási üzemmódban van, akkor elszívja a nedvességet a helyiség levegőjéből. Ennek következtében a víz felgyülemlik a víztartályban. Ha a víztartály megtelt, a **"FULL"** jelzőfény kigyullad, és a termék leáll.

A víztartály kiürítéséhez kövesse az alábbi lépéseket:

- Kapcsolja ki a készüléket, és húzza ki a hálózati csatlakozót a konnektorból.
- Távolítsa el a tömlőcsatlakozót [14] a hátsó légkivezető nyílásról [9], és vegye ki a forró levegő kivezető tömlőjét [14] a készülékből.
- A víztartály kiürítéséhez használjon egy sekély tálat, amelybe több mint 0,5 l víz fér.
- Forgassa el a leeresztő dugót [7] (valamint az alatta lévő belső dugót) a nyílásból, és hagyja, hogy a víz lefolyjon.
- Forgassa el a leeresztő dugót [7] (és az alatta lévő belső dugót) megfelelően a nyílásba.
- A termék a hálózati dugó újbóli csatlakoztatása és a forrólevegő-elvezető tömlő [14] visszahelyezése után folytathatja működését.

4.9.1 Állandó vízvezetés használata

Ha a terméket főként párátlanítási üzemmódban üzemeltetik, lehetőség van arra, hogy a víz folyamatosan lefolyjon, és így a víztartály automatikusan kiürüljön.

- Kapcsolja ki a készüléket, és húzza ki a hálózati csatlakozót a konnektorból.
- Forgassa el a leeresztő dugót [10] (és az alatta lévő belső dugót) a nyílásból, és hagyja, hogy a víz lefolyjon.
- Most csatlakoztasson egy megfelelő lefolyótömlőt (nem tartozik a szállítási terjedelemben) a nyíláshoz.
- Helyezze a leeresztő tömlő nyitott végét egy megfelelő gyűjtőedénybe vagy lefolyóba.

Megjegyzés: Győződjön meg róla, hogy a lefolyótömlő a lehető legközvetlenebbül, csomók és görcsök nélkül vezet a lefolyóba. Így a párátlanítási folyamat során keletkező víz automatikusan a lefolyóba kerül.

5. Védelmi funkció

5.1 Túlcserdulásvédelmi funkció

Amikor a víztartályban lévő víz meghaladja a figyelemztető szintet, automatikusan megszólal a riasztás, és a "FULL" jelzőfény villog. Ekkor a gépet vagy a vízkivezetést összekötő lefolyócsövet egy lefolyócsőbe vagy más lefolyóhelyre kell áthelyezni a víz kiürítéséhez. A víz kiürítése után a gép automatikusan visszatér eredeti állapotába.

5.2 A kompresszor védőfunkciója

A kompresszor élettartamának meghosszabbítása érdekében a kompresszor kikapcsolása után 3 perces indítási késleltetéssel ellátott védelmi funkcióval rendelkezik.

6. Hibaelhárítás

Üzemzavar	Lehetséges oka(i)	Megoldás
A légkondicionáló nem működik.	Nincs vagy túl alacsony a feszültség.	Győződjön meg róla, hogy a hálózati dugó be van dugva a konnektorba. Ellenőrizze a biztosítékot, és szükség esetén cserélje ki. Ellenőrizze a hálózati feszültséget.
	A víztartály megtelt.	Üritse ki a víztartályt.
	A környezeti hőmérséklet túl magas vagy túl alacsony.	A készüléket 7 és 35 °C (44 és 95 °F) közötti hőmérsékleten ajánlott használni.
	Hűtési üzemmódban a helyiség hőmérséklete alacsonyabb, mint a beállított hőmérséklet.	Módosítsa a beállított hőmérsékletet.
	A levegő be- vagy kimeneti nyílása elzáródott.	Távolítsa el a dugulást.
A termék nem hűl le kellőképpen.	Az ajtók és ablakok nincsenek megfelelően zárva.	Zárja be az ajtókat és ablakokat.
	A forrólevegő kimeneti tömlő 14 nincs csatlakoztatva vagy eltömődött.	Csatlakoztassa vagy tisztítsa meg a forró levegő kimeneti tömlőjét 14 .
	A hőmérséklet beállítása túl magas.	Állítsa be a hőmérséklet-beállítást.
	A légszűrő 12 szennyezett.	Tisztítsa meg vagy cserélje ki a légszűrőt 12 .
A készülék nagyon hangos.	A készülék nem sík felületen áll.	Helyezze a készüléket sima és kemény felületre.
A kompresszor nem működik.	A túlmelegedés elleni védelem aktiválódik.	Várjon 3 percet, amíg a hőmérséklet csökken, majd indítsa újra a készüléket.
A távirányító nem működik.	A készülék és a távirányító közötti távolság túl nagy.	Tartsa a távirányítót a légkondicionáló közelébe. Győződjön meg róla, hogy a távirányító közvetlenül a távirányító vevőegységére van irányítva.
	A távirányító nincs a vevőegységre irányítva	
	Az akkumulátorok lemerültek.	Cserélje ki az elemeket.
E1 hibakód	A helyiség-hőmérséklet-érzékelő meghibásodása.	Vegye fel a kapcsolatot a szolgáltatási forródróttal.
E2 hibakód	A csőhőmérséklet-érzékelő meghibásodása.	Vegye fel a kapcsolatot a szolgáltatási forródróttal.

7. Karbantartás, tisztítás és tárolás

ÁRAMÜTÉS VESZÉLYE!

A termék nem megfelelő kezelése áramütést okozhat.

- Mindig húzza ki a hálózati csatlakozót, ha a készülék nincs használatban, valamint tisztítás előtt vagy meghibásodás esetén!
- Soha ne merítse a készüléket vízbe vagy más folyadékba.

■ Ügyeljen arra, hogy a házba ne kerüljön víz vagy más folyadék.

FIGYELEM! KÁROSODÁS VESZÉLYE!

A termék nem megfelelő kezelése a termék károsodását eredményezheti.

- Ne használjon agresszív tisztítószeret, fém- vagy nejlonszűrő keféket, illetve éles vagy fémből készült tisztítóeszközöket, például késeket, kemény spatulákat és hasonlókat. Ezek károsíthatják a felületeket.
- Tisztítsa meg a készülékház és a távirányítót puha, száraz ruhával.
- A készüléket mindig száraz helyen tárolja.
- Védje a készüléket a közvetlen napfénytől.
- A terméket gyermekek elől elzárva kell tárolni.
- Ürítse ki a víztartályt a "4.9. fejezetben" leírtak szerint.

7.1 Tisztítsa meg a légszűrőt

- Tisztítsa meg a légszűrőt **12** hetente, vagy ha láthatóan szennyezett.
- Tisztítás előtt húzza ki a hálózati csatlakozót.
- Ürítse ki teljesen a víztartályt a "4.9. fejezetben" leírtak szerint.
- Enyhén nedves ruhával törölje át a készüléket. Ezt követően hagyja az összes alkatrészt teljesen megszáradni.
- Lazítsa meg a csavart, és húzza ki a légszűrőt **12** a házból.
- Tisztítsa meg langyos vízzel (max. 40 °C) és némi semleges tisztítószerrel, majd hagyja teljesen megszáradni a levegőn (közvetlen napfény nélkül).
- Helyezze be a légszűrőt **12** a házba, és húzza meg újra a csavart.

8. Ártalmatlanítás



A csomagolás környezetbarát anyagokból áll, melyeket a helyi újrahasznosító pontokon tud ártalmatlanítani.



A Triman logó csak Franciaországban érvényes.



Ez a termék a 2012/19/EU európai irányelv hatálya alá tartozik. A terméket ne a háztartási hulladékba dobja, hanem a kommunális gyűjtőhelyeken keresztül újrahasznosításra! A használaton kívüli eszköz ártalmatlanításának lehetőségei megtalálhatók a városi vagy városi közigazgatásban.



Points de collecte sur www.quefairedemesdechets.fr



Az elemeket a 2006/66/EK irányelvnek megfelelően kell újrahasznosítani, és nem szabad a háztartási hulladékba dobni. A fogyasztók törvénye szerint kötelesek az elemeket/akkumulátorokat a település/kerület gyűjtőhelyén vagy egy kiskereskedelmi üzletben leadni. Ezzel a kötelezettséggel biztosítható az elemek/akkumulátorok környezetbarát módon történő ártalmatlanítása. Csak lemerült állapotban adja le az elemeket/akkumulátorokat. Az ártalmatlanítás előtt az elemeket ki kell venni a készülékből.



A hulladékok szétválogatásakor vegye figyelembe a csomagolóanyagok címkéit, amelyeket a következő jelentésű rövidítésekkel (a) és számokkal (b) jelölnek: 1-7: Műanyagok/20-22: Papír és kartonpapír/80-98: Kompozit anyagok.

9. Adatvédelem/internetbiztonság

Ha bármilyen kérdése van az adatvédelemmel/internetbiztonsággal, biztonsági résekről szóló jelentéssel stb. kapcsolatban, kérjük, forduljon hozzánk:

Lidl-services@rowi-group.com
Service-Hotline: +800 7694 7694
(vezetékes telefonról ingyenesen)

A teljes adatvédelmi szabályzat letölthető az alábbi linkről:

<https://rowi-group.com/wp-content/uploads/2023/12/LIDL-Home-App-Privacy-Note.pdf>

10. EU-megfelelőségi nyilatkozat C E

Mi,
ROWI Germany GmbH
Werner-von-Siemens-Str. 27
76694 Forst, Németország

A dokumentum tulajdonosa: Marc Stockenberger úr, ezennel kijelentem, hogy ez a termék megfelel a következő szabványoknak, normatív dokumentumoknak és uniós irányelveknek:

RE-Iránymutatás: (2014/53/EU)

Cikk 3.1a, 3.1b és 3.2

RoHS Iránymutatás: (2011/65/EU)

* beleértve a 2015/863/EU felhatalmazáson alapuló irányelvet is.

Ökotervezési irányelv: (2009/125/EG)

beleértve a 206/2012/EU felhatalmazáson alapuló rendeleteket is.

* A fenti nyilatkozat tárgya megfelel az egyes veszélyes anyagok elektromos és elektronikus berendezésekben való alkalmazásának korlátozásáról szóló, 2011. június 8-i 2011/65/EU európai parlamenti és tanácsi irányelv rendelkezéseinek.

Alkalmazott harmonizált szabványok:

EN 60335-1:2012/A15:2021
EN 60335-2-40:2003/A13:2012
EN 62233:2008
EN IEC 55014-1:2021
EN IEC 55014-2:2021
EN IEC 61000-3-2:2019+A1:2021
EN 61000-3-3:2013+A1:2019+A2:2021
EN IEC 61000-3-11:2019
EN 301 489-1 V2.2.3:2019
EN 301 489-17 V3.2.4:2020
EN IEC 63000:2018
EN 300 328 V2.2.2:2019
EN IEC 62311:2020
EN 62311:2008
EN 50665:2017
EN 50564:2011

Eszköz megnevezése:

Mobil klímakészülék

Modellszám: 9000 BTU WIFI A1

Gyártás éve: 10 - 2023

Sorszám:

IAN 446395_2307

A dokumentációért felelős személy:

Marc Stockenberger

Helyszín: Forst

Dátum/gyártó aláírása: 09.01.2023

Marc Stockenberger

Ügyvezető igazgató

A gyártó kizárólagos felelősséggel tartozik e megfelelőségi nyilatkozat kiadásáért.

11. Jótállási tájékoztató

 JÓTÁLLÁSI TÁJÉKOZTATÓ	
A termék megnevezése: Mobil klímakészülék	Gyártási szám: IAN 446395_2307
A termék típusa: 9000 BTU WIFI A1	
A gyártó cégneve, címe és email címe: ROWI Germany GmbH Werner-von-Siemens-Str. 27 76694 Forst, NÉMETORSZÁG Lidl-services@rowi-group.com	Szerviz neve, címe, telefonszáma: ROWI Germany GmbH Werner-von-Siemens-Str. 27 76694 Forst, NÉMETORSZÁG Lidl-services@rowi-group.com +800 7694 7694
Az importáló és forgalmazó cégneve és címe: Lidl Magyarország Kereskedelmi Bt., H-1037 Budapest, Rádl árok 6.	

1. A jótállási idő a Magyarország területén, Lidl Magyarország Kereskedelmi Bt. üzletében történt vásárlás napjától számított 3 év, amely jogvesztő. A jótállási idő a fogyasztó részére történő átadással, vagy ha az üzembe helyezést a forgalmazó, vagy annak megbízottja végzi, az üzembe helyezés napjával kezdődik.
2. A jótállási igény a jótállási jeggyel és/vagy a vásárlást igazoló blokkal érvényesíthető. A jótállási jegy szabálytalan kiállítása, vagy átadásának elmaradása nem érinti a jótállási kötelezettség-vállalás érvényességét. Kérjük, hogy a vásárlás tényének és időpontjának bizonyítására őrizze meg a pénztári fizetésnél kapott jótállási jegyet és a vásárlást igazoló blokkot.
3. A vásárlástól számított három munkanapon belül érvényesített csereigény esetén a forgalmazó köteles a terméket kicserélni, feltéve ha a hiba a rendeltetésszerű használatot akadályozza. A jótállási jogokat a termék tulajdonosaként a fogyasztó érvényesítheti az áruházakban, valamint a jótállási tájékoztatóban feltüntetett szervizekben. (A magyar Polgári Törvénykönyv alapján fogyasztónak minősül a szakmája, önálló foglalkozása vagy üzleti tevékenysége körén kívül eljáró természetes személy.)
4. A fogyasztó a hiba felfedezése után a lehető legrövidebb időn belül köteles a hibát bejelenteni és a terméket a jótállási jogok érvényesítése céljából átadni. A hiba felfedezésétől számított két hónapon belül bejelentett jótállási igényt időben közölnie kell tekinteni. A közlés elmaradásából eredő kárért a fogyasztó felelős. A jótállási igény érvényesíthetőségének határideje a termék, vagy fődarabjának kicserélése esetén a csere napján újraindul.
5. A rögzített bekötésű, illetve a 10 kg-nál súlyosabb, vagy tömegközlekedési eszközön nem szállítható terméket az üzemeltetés helyén kell megjavítani. Abban az esetben, ha a javítás a helyszínen nem végezhető el, a termék ki- és visszaszereléséről, valamint szállításáról a forgalmazónak kell gondoskodnia.

6. A jótállás nem áll fenn, ha a hiba a nem rendeltetésszerű használatból, átalakításból, helytelen tárolásból, vagy a használati utasítástól eltérő kezeléssel, vagy bármely a vásárlást követő behatásból fakad, vagy elemi kár okozta, és azt a forgalmazó, vagy a szerviz bizonyítja. A jótállás nem vonatkozik a mozgó kopó alkatrészek (világítótestek, gumibroncsok stb.) rendeltetésszerű elhasználódására. A szerviz és a forgalmazó a kijavítás során nem felel a terméken a fogyasztó vagy harmadik személyek által tárolt adatokért vagy beállításokért.
7. Fogyasztói jogvita esetén a fogyasztó a megyei (fővárosi) kereskedelmi és iparkamarák mellett működő békéltető testület eljárását is kezdeményezheti.

A jótállás a fogyasztó törvényből eredő szavatossági jogait és azok érvényesíthetőségét nem érinti.

Kijavítást ellenőrző szelvény:

A jótállási igény bejelentésének időpontja:	A hiba oka:
Javításra átvétel időpontja:	A hiba javításának módja:
A fogyasztó részére történő visszaadás időpontja:	
A szerviz bélyegzője, kelt és aláírás:	

Kicserélést ellenőrző szelvény:

A jótállási igény bejelentésének időpontja:
Kicserelés időpontja:
A cserélő bolt bélyegzője, kelt és aláírás:



Ezt és számos kézikönyvet, termékismertető videót és telepítő szoftvert letöltheti a www.lidl-service.com oldalról. Ezzel a QR-kóddal közvetlenül a Lidl szervizoldalára juthat (www.lidl-service.com) és a cikkszám (IAN 446395_2307) megadásával megnyithatja a használati útmutatót.

12. Szerviz

Amennyiben ROWI Germany-terméke használata során problémák jelentkeznének, kérjük, a következő módon járjon el:

Kapcsolatfelvétel

A ROWI Germany szervizcsapatát a következő címen érheti el:

ROWI Germany GmbH
Werner-von-Siemens-Str. 27
76694 Forst
NÉMETORSZÁG
Lidl-services@rowi-group.com
Szerviz-forródrót: +800 7694 7694
(vonalas hívás esetében ingyenes)

IAN 446395_2307

A legtöbb probléma már a szervizcsapatunk által nyújtott kompetens műszaki tanácsadás keretében elhárítható.

